



# VOLVO XC90







## Sommaire

VOLVO XC90.....	12
Design extérieur.....	14
Design intérieur.....	16
Sensus.....	20
IntelliSafe.....	26
Drive-E.....	34
Châssis.....	40
Acquisition.....	42
<b>Votre choix</b> .....	
Motorisations.....	44
Niveaux de finition.....	46
XC90 Momentum.....	48
XC90 R-Design.....	54
XC90 Inscription.....	62
XC90 Excellence.....	70
Accessoires.....	78
Caractéristiques techniques.....	86
Collection Lifestyle.....	88













POURQUOI NOUS  
INNOVONS

VOLVO XC90



Parce que vous avez une vague à prendre  
Ou une montagne à gravir  
Parce que vous avez promis à vos enfants d'aller skier demain  
Parce que vous avez besoin de faire une pause  
Et parfois de lever le pied  
Parce que les cerfs se moquent des panneaux de signalisation  
Autant que les vaches ou les grands animaux  
Parce qu'un créneau doit être un jeu d'enfant  
Parce que vous appréciez la beauté et la qualité d'exécution  
Parce que vous aimez caresser le Cuir Nappa cousu main  
Parce que vous aimez le café chaud et l'eau fraîche  
Parce que vous ne pouvez pas tout voir  
Parce que la journée a été interminable  
Et que vous méritez un massage de votre siège  
Parce que vous n'avez pas d'yeux derrière la tête  
Parce que vous aimez rester maître de la situation  
Parce que vous aimez vous divertir  
Et vous informer  
Voire vous faire dorloter  
Parce que vous avez oublié où vous étiez garé  
Parce que vous préférez partager que posséder  
Parce qu'il y a des travaux aujourd'hui  
Là où il n'y en avait pas hier  
Parce que nous voulons vous impressionner  
Et ce n'est pas une mince affaire  
Parce que le futur vous préoccupe  
Parce que nous vivons sur une planète finie, aux ressources limitées  
Parce que vous êtes humain(e)  
Parce que le temps ce n'est pas de l'argent, c'est la vie

# QUAND NOUS INNOVONS, LA VOITURE N'EST PAS NOTRE PRIORITÉ NUMÉRO UN.

Nous n'hésitons pas à le dire : c'est vous qui nous fascinez le plus. Nous pensons à vous et parlons de vous du matin au soir. Tout, dans votre vie – ses hauts et ses bas, ses joies et ses peines, ses besoins, ses envies, ses frustrations et ses espoirs – nous captive.

Aussi, pour innover, chaque détail, de la conception des services au plus petit écrou, doit se justifier par rapport à vous. Est-ce que cela apporte quelque chose ? Est-ce utile ?

Tout ce temps passé à penser à vous et votre vie a donné naissance à de très belles choses. Peut-être l'ignorez-vous, mais nous avons une vision : plus aucun mort ni blessé grave dans une nouvelle Volvo à l'horizon 2020. Belles paroles ? Loin de là. C'est un objectif réaliste et qui peut être atteint.

Nous savons que votre vie si intense vous comble à presque tous les égards. « Presque », parce qu'il y a néanmoins une chose dont vous semblez manquer. Le temps. Nous entendons donc, d'ici à 2025, doter chaque nouvelle Volvo d'assez de solutions intelligentes pour vous libérer l'équivalent d'une semaine par an. Soit 168 heures d'un temps précieux que vous pourrez utiliser à votre guise.

Nous savons aussi que vous vous sentez concerné par l'avenir de la planète. C'est pourquoi nos technologies Drive-E vous permettent d'adopter une conduite durable, sans compromis sur la performance. Nous savons également que vous souhaitez rester connecté avec le monde qui vous entoure. Nos solutions Sensus sont là pour vous aider. Nous savons par ailleurs que vous tenez à rester maître de votre véhicule. Nos technologies IntelliSafe contribuent non seulement à sauver des vies, mais aussi à vous procurer plus de plaisir au volant.

Nous savons enfin que vous vous intéressez aux véhicules autonomes. Or nous progressons chaque jour dans notre quête d'expérience de conduite autonome garantissant sécurité et sérénité. Il en va de même pour nos motorisations 100 % électriques. Et nos services, toujours plus intelligents.

Nous n'hésitons pas à nous dépasser pour vous offrir ce dont vous rêvez.

*Car c'est pour vous que nous innovons.*



## **PUISSANCE RAFFINÉE ET EXÉCUTION D'ORFÈVRE. L'ÉLÉGANCE AU RENDEZ-VOUS.**

*Le SUV de luxe venu de Suède.*

**Le Volvo XC90** est un havre de paix où vous pouvez vous détendre, réfléchir et voyager dans un confort de première classe. Où design scandinave contemporain et savoir-faire artisanal suédois se marient. Où les matériaux de qualité enchantent les sens et font la part belle au confort. Et où la technologie intuitive vous permet de rester connecté et maître à bord. Autoroutes au long cours ou jungle urbaine, notre technologie semi-autonome facilite chacun de vos déplacements pour que conduire rime toujours avec plaisir. L'expérience unique offerte par Volvo est sublimée par ses motorisations sophistiquées, à l'instar de la version hybride rechargeable T8 Twin Engine, alliant performance et efficacité en refusant tout compromis.

Comme de coutume pour un SUV de son gabarit, le Volvo XC90 respire la puissance et inspire confiance grâce, notamment, à sa calandre dressée et à ses épaules marquées, qui sont des codes stylistiques traditionnels de Volvo. Et cette présence, cette majesté est parfaitement en phase avec l'exquise subtilité du design.

La technologie intelligente vous permet de rester naturellement connecté avec votre voiture et avec le monde qui vous entoure. Et grâce à nos dernières innovations en matière de sécurité, vous voyagez en sachant que le XC90 veille en permanence sur vous, vos passagers et les autres usagers de la route.

Le Volvo XC90 incarne notre vision de ce que doit être un SUV de luxe au XXI<sup>e</sup> siècle. Le Volvo XC90 est un sanctuaire. Imaginé selon vous.

Inscription  
717 Noir Onyx Métallisé



**En Suède**, la lumière est un bien précieux. C'est pourquoi nous avons conçu un grand toit ouvrant panoramique vitré, proposé en option, qui apporte une note finale idéale à l'habitacle clair, spacieux et épuré du XC90.

Que diriez-vous si un portier vous ouvrait le coffre ? Avec le hayon électrique, la courtoisie est au rendez-vous tous les jours : il suffit d'appuyer sur un bouton sur la clé, le hayon ou à l'intérieur de l'habitacle. Si vous avez les mains pleines de bagages, la fonction





Confort (sans les mains) fait toute la différence : glissez le pied sous le capteur logé dans le pare-chocs, le hayon électrique s'ouvre et se ferme automatiquement.

**Momentum**

719 Sable Lumineux Métallisé |  
19" 10 branches, Argent, 172



## À L'INTÉRIEUR DE VOTRE VÉHICULE.

*Votre chez-vous, même loin de chez vous.*

**Voyager à bord du XC90** procure un sentiment unique dès l'instant où vous saisissez la clé ergonomique. Dans le somptueux habitacle, le luxe des matériaux et l'excellence du savoir-faire riment avec élégance et lignes épurées. L'intérieur clair et spacieux n'est que luxe, calme et volupté, où que vous soyez assis. L'impression sereine d'être retiré du monde est accentuée par des détails saisissants tels que les commandes en ailes déployées inspirées des amplificateurs haut de gamme. Parmi les autres touches subtiles, citons la surface des commandes physiques en Aluminium Cranté et l'écran tactile multimédia haute résolution 9" logé dans un cadre élégant qui trône fièrement sur la console centrale. Notre technologie CleanZone filtre les particules et gaz nocifs afin de permettre à tous les occupants de bien respirer, même en ville où l'air est pollué. Vous apprécierez aussi notre système audio Bowers & Wilkins, doté de 19 haut parleurs, qui offre une acoustique digne d'une salle de concert et enchante les mélomanes les plus puristes.







## VOYAGEZ EN PREMIÈRE CLASSE À BORD DU VOLVO XC90.

**En concevant le Volvo XC90**, nous voulions vous donner le sentiment de voyager en première classe. Les sièges sculptés incarnent le luxe du XXI<sup>e</sup> siècle à la vue comme au toucher et permettent d'augmenter l'espace pour les jambes des passagers arrière. Bien entendu, ils ont été conçus conformément aux dernières études ergonomiques. Et si vous souhaitez améliorer encore leur confort généreux, les fonctions chauffage, massage et ventilation, le soutien lombaire à réglage électrique, l'assise des sièges avant extensible et le maintien latéral sont disponibles en option. Le seul risque ? Que vous ne vouliez plus quitter votre voiture. À la deuxième rangée, les trois sièges individuels sont conçus pour un confort maximal ; en version sept places, chacun des trois sièges coulisse et s'incline individuellement. Les deux sièges individuels de la troisième rangée sur la version 7 places offrent un excellent confort pour les passagers mesurant jusqu'à 1,70 m et sont facilement utilisables.

Notre technologie CleanZone permet de garantir un habitacle sain et un air ambiant pur. Elle filtre les poussières, le pollen et les particules d'échappement en contrôlant la qualité de l'air et, le cas échéant, en fermant les ouïes d'aération pour vous protéger contre

les émissions polluantes si leur niveau devient trop élevé. Le système étant automatique, vous n'avez qu'une chose à faire : régler la température et apprécier, votre Volvo XC90 se charge du reste.

La climatisation quadri-zone permet aux passagers arrière de droite et de gauche de gérer individuellement leurs réglages sur un écran tactile dédié. Elle comprend aussi une boîte à gants réfrigérée qui conserve son contenu au frais. Et pour être sûr que votre téléphone ou tablette ne soit jamais déchargé, chaque rangée dispose d'une prise électrique.

En outre, pour que chacun puisse profiter de la plus belle vue possible, chaque rangée de sièges est légèrement surélevée par rapport à celle qui la précède, comme au cinéma. Fidèles au style Volvo, nous n'avons pas oublié les plus jeunes passagers : les enfants devenus trop grands pour leur siège bébé peuvent utiliser le rehausseur intégré à la deuxième rangée de sièges. Et pour plus de polyvalence encore, chaque siège des deuxième et troisième rangées se rabat à plat sous le plancher, offrant jusqu'à 32 configurations possibles.



Installé dans le siège conducteur, vous êtes maître à bord. Les commandes au volant et la commande vocale vous donnent accès à la navigation ou au système multimédia.



Les touches renvoyant à l'univers de l'orfèvrerie comme les commandes à finition Aluminium Cranté et arêtes translucides soulignent l'attention méticuleuse que nos designers accordent aux détails.



La climatisation quadri-zone se règle depuis l'écran tactile central ou un panneau de commande tactile astucieusement logé à l'extrémité du tunnel central.

## TOUJOURS CONNECTÉ ET MAÎTRE À BORD.

**Nos technologies** sont conçues pour vous servir et vous faciliter la vie. Tout élément risquant de compliquer les choses ou n'apportant rien à votre expérience est écarté.

Le contrôle de votre Volvo doit impérativement être simple et intuitif. Naturellement connecté à votre voiture et au monde qui vous entoure, vous gardez la main sur le moindre aspect de chaque trajet.

Au lieu de nombreux boutons physiques, vous trouverez face à vous un grand afficheur central 9 pouces à écran tactile. Il est aussi facile à utiliser que votre smartphone grâce à son graphisme clair, conçu pour que vous vous concentriez sur la route. L'écran tactile, simple d'utilisation, s'intègre naturellement dans le design intérieur épuré. Vous pouvez même garder vos gants.

Les principales informations sur la conduite s'affichent clairement sur notre combiné d'instruments digital 12,3 pouces, qui s'adapte à vos besoins et à vos préférences, mais aussi à l'éclairage ambiant.

Et pour plus de maîtrise encore, notre afficheur tête haute projette les informations vitales à distance de lecture confortable, comme si elles flottaient devant le véhicule, ce qui vous permet de tout savoir sans quitter la route des yeux.

Et ce n'est pas tout, puisque votre Volvo est aussi à votre écoute. Gardez les mains sur le volant et parlez naturellement : notre système de commande vocale exécute vos ordres pour régler la climatisation, utiliser le système de navigation, écouter de la musique ou passer un appel.

En Volvo, vous ne faites qu'un avec votre voiture.



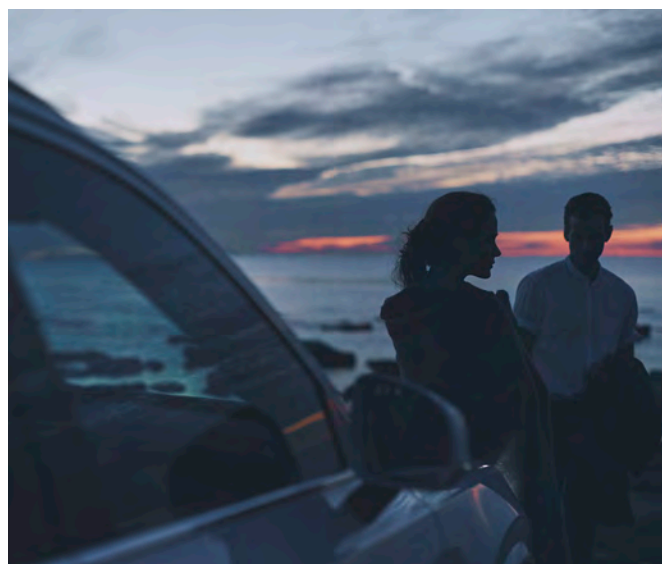

### Sensus Navigation

Sensus Navigation vous guide, vous informe et vous aide à trouver le meilleur itinéraire. Les instructions de navigation apparaissent sur le combiné d'instruments, l'afficheur central et l'afficheur tête haute. Les commandes de l'écran tactile vous permettent, à vous et votre passager avant, d'utiliser le système en toute facilité et sécurité. Vous pouvez même parler naturellement à votre Volvo en passant le relais à la commande vocale afin de vous concentrer pleinement sur la route. L'application Volvo On Call vous permet d'ailleurs d'envoyer votre destination directement à votre voiture avant de partir. Et pour vous faire gagner du temps, nos applications de navigation embarquées vous aident à trouver une place de parking et payer votre stationnement, à partager votre position avec vos amis ou, tout simplement, à localiser le meilleur café en ville. À bord de la version hybride rechargeable T8 Twin Engine, le système de navigation vous aide aussi à optimiser l'utilisation du mode 100 % électrique jusqu'à destination. Enfin, grâce à la mise à jour gratuite et à vie des cartes, votre système est constamment à jour.

## LA MUSIQUE, UNE AFFAIRE DE SENSATIONS.

**L'habitacle de votre Volvo** est doté d'un système audio imaginé pour vous offrir une véritable immersion musicale, quelles que soient votre place et la musique que vous aimez.

Tous nos systèmes audio sont conçus pour s'adapter à l'environnement acoustique de votre Volvo. Notre philosophie en la matière est très claire : peu importe le nombre de haut-parleurs ou de watts, c'est l'âme de la musique qui prime. Et, en collaboration avec les spécialistes Bowers & Wilkins et Harman Kardon®, nous avons créé des systèmes audio qui comptent parmi les meilleurs de leur catégorie.

Notre nouveau système audio Premium Sound by Harman Kardon® délivre un son puissant, superbement équilibré. Cette expérience immersive, nous la devons à 14 haut-parleurs haute-fidélité, dont un subwoofer ventilé produisant des basses allant jusqu'à procurer des sensations physiques.



**Le système audio Premium Sound by Harman Kardon®** a été développé en collaboration avec les spécialistes de cette marque réputée. Alimentés par un amplificateur numérique de 600 W, les 14 haut-parleurs ont été conçus pour l'environnement acoustique de votre Volvo et offrent une puissante expérience sonore Surround haute-fidélité. Un logiciel de traitement du son exclusif, Dirac® Unison Tuning, optimise la réponse des haut-parleurs, un par un et tous ensemble, pour veiller à ce qu'ils s'accordent, en parfaite harmonie. Ainsi, où que vous soyez installé, vous et vos passagers bénéficierez en toutes circonstances d'une expérience d'écoute naturelle, haut de gamme, rehaussée notamment par des basses précises d'une grande homogénéité.

Pour les mélomanes avertis, le système audio Bowers & Wilkins élève l'expérience à un niveau sublime. Notre dispositif de 19 haut-parleurs haut de gamme, comprenant un aigu central Tweeter-on-top minimisant la réflexion acoustique sur le pare-brise et notre subwoofer ventilé exclusif, vous plonge dans une expérience sonore immersive, puissante et limpide qui offre une ampleur et une authenticité remarquables.

La musique et la manière de vous la faire vivre ont été au cœur de nos préoccupations lors de la conception de ce système d'exception.



**Notre système audio Bowers & Wilkins** trouve naturellement sa place dans l'architecture de l'habitacle de votre Volvo pour vous offrir la restitution sonore la plus réaliste et la plus immersive possible. La technologie innovante de traitement du son, qui offre trois modes d'écoute, vous permet de recréer l'acoustique d'une salle spécifique à bord pour plus de sensations. Et pour produire des basses très profondes et précises, sans distorsion, notre subwoofer ventilé est basé sur une technologie innovante qui permet de brasser de grands volumes d'air, et ainsi de transformer l'habitacle en caisson géant.





**Intégration smartphone.** Une autre manière d'utiliser votre smartphone. Avec Apple CarPlay™ ou Android Auto™, l'interface et les principales fonctions de votre smartphone\* sont accessibles via l'afficheur central de votre véhicule. Accédez facilement à votre musique préférée, passez des appels et envoyez des messages par le biais de l'écran tactile, des commandes au volant ou des commandes vocales.

\* Compatible avec les iPhone® (5 ou version ultérieure) et smartphones Android (5.0 Lollipop ou version ultérieure).

**La connexion intuitive.** Le système audio et la téléphonie mains libres sont accessibles depuis l'écran tactile, les commandes au volant ou la commande vocale. La connexion Bluetooth® vous permet, quant à elle, d'écouter votre musique préférée en streaming depuis votre téléphone. L'application embarquée Spotify®, facilement accessible sur l'écran tactile, accélère et simplifie la recherche de nouveaux titres sans avoir à connecter votre téléphone. Grâce à Volvo On Call, vous pouvez aussi créer un hotspot Wi-Fi offrant une connexion Internet stable pour les appareils mobiles de tous les occupants du véhicule.

## VOLVO ON CALL. VOTRE ASSISTANT PERSONNEL.

L'application Volvo On Call connecte votre voiture avec le reste de votre univers pour vous faciliter la vie. Bien plus qu'un simple moyen de transport, votre Volvo se transforme en assistant personnel et répond présent quand le besoin se fait sentir.

Utilisez-la pour préparer votre voiture à partir au bureau ou à rentrer à la maison en chauffant ou en rafraîchissant l'habitacle à distance. Elle vous aide à trouver des places de parking et vous y conduit. Vous pouvez également synchroniser votre application Volvo On Call avec votre calendrier, pour qu'elle vous indique où se trouvent vos lieux de rendez-vous et comment vous y rendre. Enfin, elle veille sur votre sécurité en contactant automatiquement les services d'urgence en cas d'accident et en leur indiquant où vous vous trouvez.

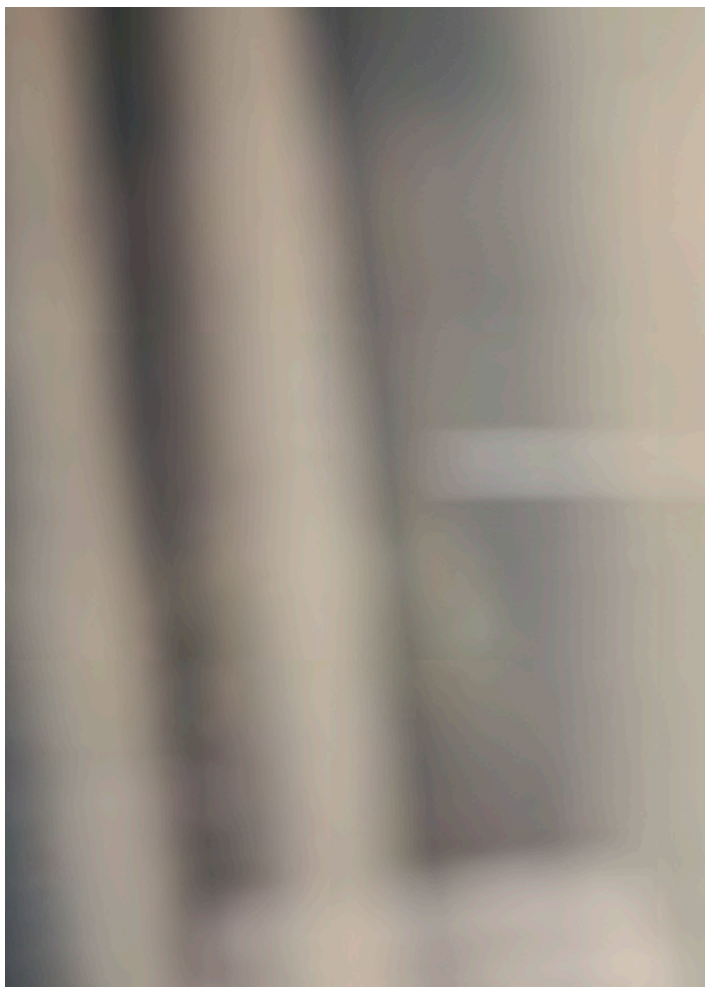

### VOLVO ON CALL VOUS SIMPLIFIE LA VIE AU QUOTIDIEN

*Qu'elle vous fasse gagner du temps le matin ou vous permette de vous détendre sur le chemin du retour, l'application Volvo On Call peut devenir un allié indispensable au quotidien.*



### UN BON DÉPART

*Si vous partez aux premières lueurs du jour, pénétrez dans un habitacle chauffé, pare-brise dégivré, grâce à la possibilité d'allumer le chauffage à distance. En route, appuyez sur le bouton On Call pour demander à un opérateur d'envoyer l'adresse de votre destination au système de navigation afin de vous éviter de la saisir manuellement.*

07.30



11.00

### PROCHAIN ARRÊT ?

*Un calendrier vous indique votre prochain rendez-vous. Vous effleurez un bouton de l'application et envoyez l'adresse au système de navigation de la voiture.*

### LOCALISEZ VOTRE VOITURE

*Utilisez l'outil de localisation pour retrouver la rue où vous avez garé votre voiture, puis déclenchez les clignotants à distance pour la localiser une fois sur place.*

12.00





13.00

**LIVRAISONS DANS VOTRE VOITURE\***

Les chaussures que vous avez commandées hier par le biais du service Livraison itinérante sont livrées dans le coffre de votre Volvo.

14.45

Vous recevez une notification vous indiquant que votre commande a été déposée dans le coffre de votre voiture.

\*Disponibilité selon les marchés

**CONFORT À DISTANCE**

Vous réglez le chauffage additionnel programmable afin que tout soit prêt pour votre départ du bureau.

17.15



17.45

**WI-FI ITINÉRANT**

Direction la maison. Le moment idéal pour apprécier votre application de streaming préférée, grâce à la fonction hotspot Wi-Fi, sur le système audio de la voiture.

**PRÊT POUR UNE NOUVELLE JOURNÉE**

Une notification vous rappelle que vous avez un rendez-vous dans la matinée.

Vous envoyez l'adresse au système Sensus Navigation et réglez le chauffage additionnel programmable pour qu'il se mette en route peu avant votre départ.

22.20



## **PILOTE SEMI-AUTOMATIQUE. IMAGINÉ POUR RENDRE LA CONDUITE PLUS SÛRE ET PLUS FACILE.**

**Avec nos dernières avancées** en matière de technologies de conduite semi-autonome, vous bénéficiez d'une conduite intuitive de 0 à 130 km/h.

Pour plus de sérénité quand les conditions de circulation deviennent difficiles, nous avons créé le Pilote semi-automatique et le régulateur adaptatif de vitesse et de distance. Grâce à ces systèmes, votre Volvo vous aide automatiquement à conserver une distance de sécurité avec le véhicule qui vous précède et intervient délicatement sur la direction pour maintenir votre XC90 au centre de sa voie. De plus, ils sont intelligents : en exploitant les données cartographiques du système de navigation, votre véhicule repère les aléas du relief et adapte sa vitesse pour optimiser votre confort et votre sécurité.

Enfin, cette technologie rend la circulation dans les embouteillages moins pénible. Tout en respectant l'écart prédéfini, votre véhicule suit celui qui le précède et freine automatiquement jusqu'à l'arrêt quand nécessaire. Et si le véhicule qui vous précède ne s'arrête que brièvement, votre véhicule se remet à le suivre dès qu'il repart.

La conduite se fait plus sûre et plus facile afin que vous puissiez gagner en maîtrise, confort et commodité.

**Remarque :** Le conducteur reste à tout moment responsable de la conduite du véhicule ; les fonctions décrites ne sont que des fonctions d'assistance.



## TECHNOLOGIE CITY SAFETY. UN COMPAGNON DE ROUTE PROACTIF.

Nos technologies de sécurité proactive sophistiquées aiguisent vos sens et confortent votre sentiment de maîtrise.

City Safety est le centre névralgique de nos technologies de sécurité. En vous aidant à ouvrir l'œil et à freiner ou dévier de votre trajectoire si nécessaire, le système rend la conduite plus agréable tout en contribuant à éviter les accidents.

City Safety identifie les autres véhicules, les piétons, les cyclistes et même les grands animaux qui se trouvent sur votre trajectoire, y compris de nuit. Le système vous avertit même en cas de besoin et peut freiner automatiquement pour vous aider à éviter une collision ou à atténuer un impact. Quant au système d'aide évitement aux collisions frontales par freinage automatique, une première mondiale signée Volvo, il détecte lorsqu'un véhicule se dirige vers vous et déclenche automatiquement les freins pour atténuer l'impact.

Votre Volvo accompagne aussi vos manœuvres d'évitement d'urgence entre 50 et 100 km/h. En effet, l'assistance à la direction intégrée à City Safety vous aide à redresser le véhicule le plus efficacement et le plus sûrement possible en freinant individuellement les roues intérieures et en intervenant sur la direction.

City Safety est le copilote idéal : proactif quand nécessaire, discret le reste du temps.



### Aide évitement aux collisions frontales par freinage automatique

Première mondiale signée Volvo, cette innovation peut détecter les véhicules qui se dirigent droit vers vous du mauvais côté de la route. Lorsqu'une collision peut être évitée, elle active automatiquement les freins afin de limiter l'impact d'une collision.



### Prévention des dérives sur la voie opposée

Basé sur l'assistance à la direction, ce système vous aide à éviter les collisions avec les véhicules circulant en sens inverse. En cas de franchissement de la ligne médiane sur la trajectoire d'un véhicule arrivant en sens inverse, le système intervient sur la direction pour remettre votre voiture sur la bonne voie.

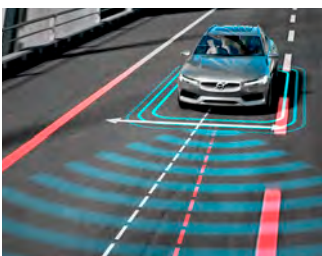

#### Alerte franchissement de ligne active

Si vous franchissez involontairement le marquage au sol, l'alerte franchissement de ligne active redresse délicatement le véhicule pour le remettre sur la bonne voie. Si cela ne suffit pas ou si vous continuez de dériver, le volant se met à vibrer.



#### Protection anti-sortie de route

Cette innovation de Volvo Cars vous aide à garder le cap. Lorsque la Protection anti-sortie de route détecte que vous êtes sur le point de quitter involontairement la chaussée, elle intervient sur la direction pour redresser le véhicule et, le cas échéant, sur le freinage pour vous remettre sur la bonne voie.



#### BLIS™ avec assistance à la direction

Le système BLIS™ vous alerte lorsqu'un véhicule entre dans votre angle mort ou s'approche rapidement du vôtre par l'arrière. Si vous ne rectifiez pas votre trajectoire et risquez de couper celle d'un autre véhicule, le système intervient délicatement pour vous remettre sur la bonne voie.



#### Phares directionnels actifs Full-LED

Pour améliorer votre visibilité, nos phares Full-LED vous permettent de rouler en permanence en feux de route sans éblouir les autres conducteurs. Ils détectent les autres usagers de la route et escamotent automatiquement le faisceau de manière à ne pas les aveugler.

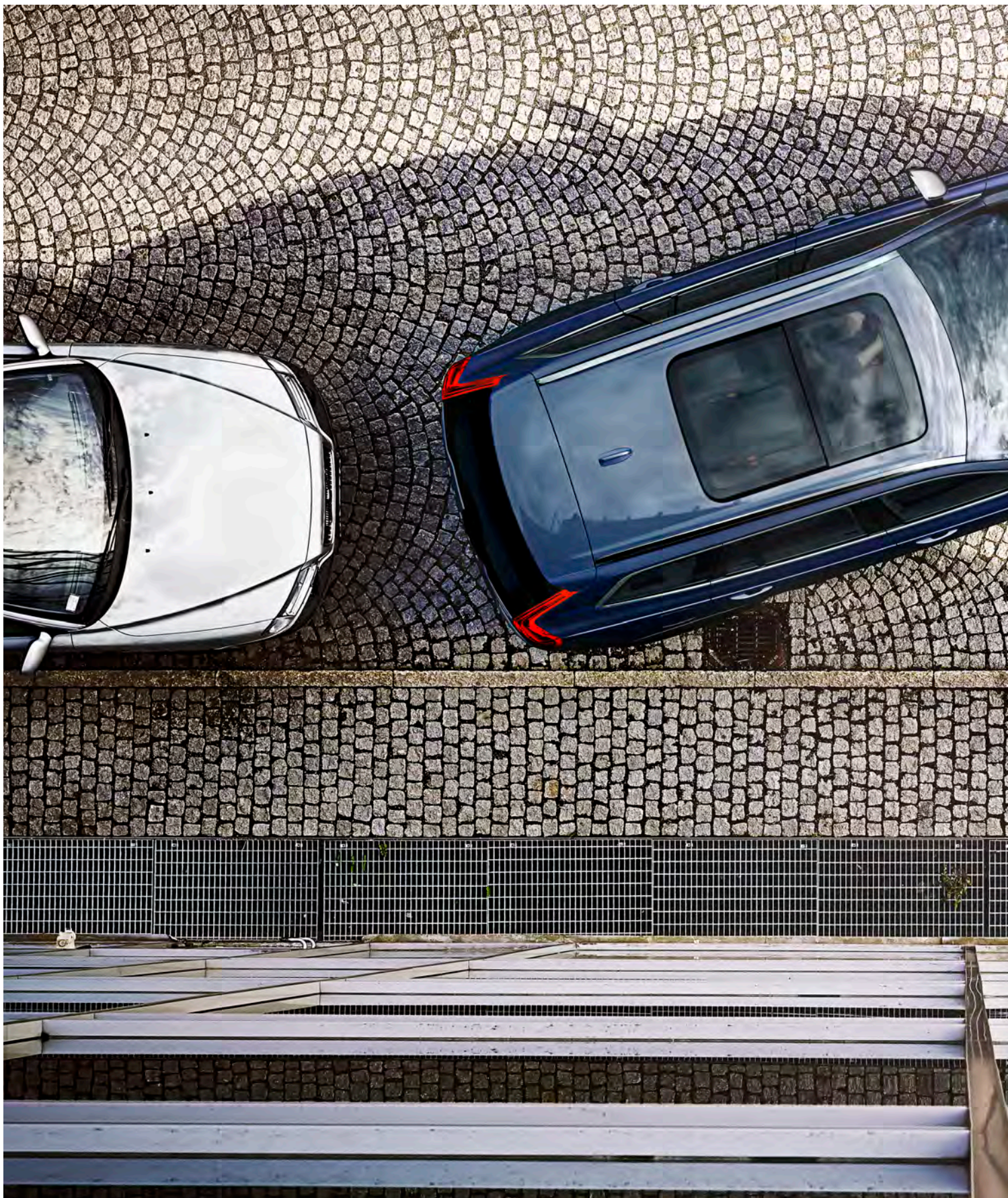



**R-Design**

Toit panoramique | 720 Bleu Éclatant Métallisé |  
22" 5 branches double, Noir Mat/Diamant, 175



## L'ART DU STATIONNEMENT TOUJOURS PARFAIT.

**En Volvo**, le stationnement est un jeu d'enfant.

Notre système de navigation vous donne accès à une application embarquée qui vous aide à trouver la place de parking libre la plus proche et vous permet même de la payer. Arrivé sur place, les fonctions d'aide au stationnement avant et arrière vous signalent la présence d'obstacles. Et en optant pour notre caméra panoramique à 360°, vous disposez d'une vue aérienne détaillée des abords immédiats de votre Volvo, une aide non négligeable en cas de marche arrière ou de manœuvre dans un espace exigu où la visibilité est limitée.

L'Assistance de stationnement semi-automatique disponible en option est une sorte de voiturier personnel. Elle mesure les dimensions de l'emplacement et, s'il est équivalent à 1,2 fois la longueur de votre Volvo, lui permet de se garer presque toute seule en gérant la direction. Elle vous aide à faire des créneaux, à vous garer en épis et à vous extraire des emplacements exigus.

Et pour faciliter vos manœuvres quand vous quittez une place de stationnement, l'Alerte trafic en marche arrière surveille la présence de véhicules en approche dans vos angles morts.

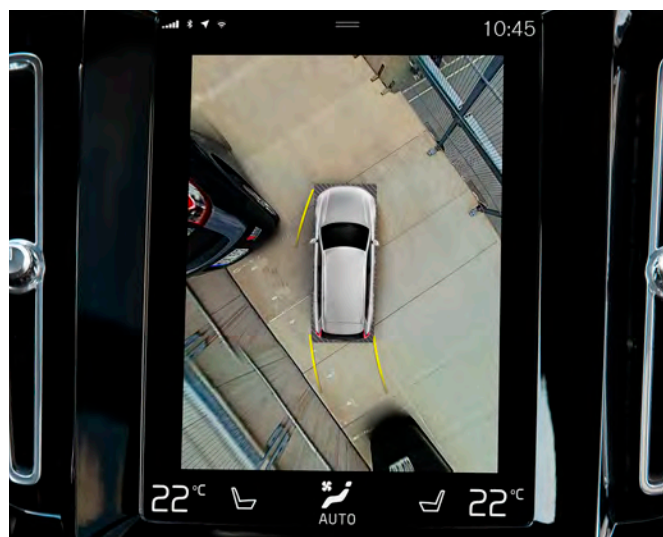
**Caméra 360°**

La caméra panoramique à 360° exploite les images de caméras discrètes pour créer une vue aérienne du véhicule et de son environnement immédiat. Les obstacles qui vous entourent apparaissent sur l'afficheur central, ce qui simplifie le stationnement et les manœuvres dans les espaces exigus.



## PROTÉGER CE QUE L'ON A DE PLUS CHER.

**Vous protéger, vous et vos passagers**, a toujours été la priorité de Volvo Cars, et les systèmes de sécurité de pointe du XC90, fruit de plusieurs décennies d'innovation, ne dérogent pas à la règle.

En Volvo, c'est l'interaction entre tous les systèmes de sécurité qui détermine à quel point le véhicule vous protège, vous et vos passagers, d'une collision. Tout, de la forme des sièges à la cage de sécurité qui vous entoure et aux airbags, fonctionne de concert pour minimiser la contrainte sur les occupants et optimiser la protection.

Les sièges avant ne sont pas seulement des références de classe mondiale en matière de confort. Ils sont aussi conçus pour vous protéger en cas d'impact. Notre système exclusif de protection contre

le coup du lapin protège votre dos et votre nuque en cas de choc par l'arrière. Dans l'hypothèse d'une sortie de route, si la voiture venait à quitter le sol, la structure des sièges avant à absorption d'énergie protégerait votre colonne vertébrale en cas d'atterrissage violent.

Votre Volvo peut même prédire l'impact et s'y préparer. Les ceintures de sécurité avant se resserrent automatiquement si le véhicule détecte l'imminence d'une collision afin de vous maintenir dans la position la plus sûre si le pire vient à se produire.

Si votre Volvo est un lieu sûr, c'est grâce à ces technologies de sécurité et à l'attention que nous portons aux détails.



### Sièges avant amortisseurs de choc

Les sièges avant sculptés de votre Volvo n'ont pas été conçus que pour le plaisir des yeux. Leur structure exclusive absorbe les impacts verticaux et contribue à protéger votre colonne vertébrale si le véhicule atterrit violemment après une sortie de route. Une fois de plus, nous mettons à contribution tous les composants de votre Volvo pour améliorer votre sécurité.

### Cage de sécurité Volvo

Le compartiment passagers contient un fort pourcentage d'Acier de Bore ultra-résistant pour créer une cage de protection autour des occupants, tandis que des zones de déformation réparties entre l'avant et l'arrière dissipent l'énergie produite par le choc. Les ceintures de sécurité et les airbags fonctionnent de concert pour vous protéger, vous et vos passagers.



### Sécurité des enfants

Chez Volvo Cars, la sécurité des enfants est une priorité depuis des décennies, et nous l'améliorons en permanence. Unique, notre démarche consiste à créer et à mener des essais basés sur des conditions de circulation réelles ainsi qu'à tester nos sièges enfants en même temps que nos véhicules. Avec notre nouvelle gamme de sièges enfants, nous offrons aux plus petits une protection hors pair.

## **PLUS DE PLAISIR, MOINS DE CONSOMMATION.**

**Fruit d'un équilibre** parfait entre performance et efficacité, chaque motorisation Volvo est une promesse de conduite plaisir, de faible consommation et de réduction des émissions.

La combinaison entre un bloc moteur léger à faible frottement et une technologie de suralimentation sophistiquée offre des performances remarquables et une expérience de conduite aussi souple qu'agile. La perte d'énergie par frottement des moteurs compacts étant réduite, chaque goutte de carburant est optimisée pour minimiser les émissions. Nous avons utilisé des composants à faible frottement pour améliorer leur fluidité et leur rendement. La taille réduite et l'allègement permettent aussi de libérer de l'espace intérieur et de gagner en nervosité.

Cette approche innovante rend, en somme, la conduite plus agréable. Le diesel D5 de 235 ch vous permet de bénéficier de PowerPulse, qui lance le turbo dès que vous accélérez pour administrer un bref souffle d'air précomprimé et éviter tout retard à l'accélération dès le démarrage et à faible vitesse. Ce sont des technologies telles que celles-ci qui permettent à des blocs quatre cylindres compacts de rivaliser avec des moteurs bien plus gros pour vous offrir un équilibre optimal entre puissance et efficacité.

Avec nos motorisations aussi silencieuses que souples, chaque trajet rime avec détente. Sur nos diesels, par exemple, la technologie d'injection i-ART mesure précisément la dose de carburant injectée dans chaque cylindre pour plus de souplesse et de sobriété. Et pour minimiser les émissions nocives, la dernière génération de système de contrôle des émissions avec réduction catalytique sélective abaisse les émissions d'oxydes d'azote (NO<sub>x</sub>) jusqu'à 90 %.

Nos transmissions automatiques Geartronic™ 8 vitesses sont conçues pour exploiter au mieux le potentiel de chaque moteur. Conçues pour minimiser les pertes de puissance et optimiser la performance, les transmissions Geartronic™ sélectionnent systématiquement la bonne vitesse dans toutes les situations ou vous permettent de gérer les rapports en mode manuel.

La motorisation peut aussi s'adapter à votre humeur du moment. Selon vos préférences, sélectionnez le mode Comfort, Eco, Dynamic, Off Road ou Individual sur la molette dédiée pour adapter instantanément le comportement du moteur, de la direction et du châssis actif à suspension pneumatique disponible en option.

Quelle que soit la motorisation, vous bénéficiez de tous les avantages qu'apporte une puissance réactive conjuguée à une efficacité sans compromis, autrement dit, d'une expérience de conduite d'exception.



**Inscription**

717 Noir Onyx Métallisé |  
21" 8 branches, Argent/Diamant, 174



## LA PUISSANCE SANS COMPROMIS.

À travers nos technologies de motorisation sophistiquées telles que l'électrification, nous entendons vous offrir une expérience de conduite incomparable. Le moteur T8 Twin Engine AWD haute performance avec technologie hybride rechargeable vous permet de bénéficier d'une conduite engageante tout en réduisant les émissions de CO<sub>2</sub>.

Combinant un moteur essence Drive-E de 2.0L suralimenté et turbocompressé à un moteur électrique, le T8 Twin Engine AWD délivre une puissance stupéfiante assortie d'un couple époustouflant. Sans compter que dans certaines conditions, sa consommation et son niveau d'émissions auraient de quoi faire pâlir une compacte. L'hybride rechargeable essence T8 Twin Engine du XC90 offre non seulement des performances de toute beauté et une efficacité hors pair, mais aussi, grâce à sa batterie compacte haute capacité logée au centre du véhicule, dans le tunnel de transmission, une tenue de route exceptionnelle.

De plus, grâce aux différents modes de conduite adaptés à toutes les conditions, le T8 Twin Engine se distingue par sa polyvalence. Le mode Pure vise avant tout à réduire la consommation et les émissions. Fonctionnant jusqu'à 125 km/h, il utilise le plus possible

l'énergie électrique qu'il envoie aux roues arrière. L'autonomie n'est pas un problème, puisqu'une batterie pleine suffit à assurer la plupart des déplacements quotidiens. Et grâce au moteur essence haute performance qui peut être sollicité à tout moment, la distance à parcourir ne devient qu'un facteur secondaire.

Le mode Hybrid est le mode par défaut. Imaginé pour vous offrir un confort maximal, il utilise le moteur électrique pour les roues arrière et le moteur essence pour les roues avant, individuellement ou en parallèle, pour atteindre un équilibre optimal entre efficacité et performance.

Le mode Power, pour sa part, exploite les deux moteurs pour alimenter les quatre roues, tandis que la direction, la boîte de vitesses et les freins adoptent des réglages plus sportifs. Le mode AWD, enfin, améliore l'adhérence, tandis que le mode Off Road active un différentiel à glissement limité à commande électronique vous permettant de négocier plus facilement les routes en mauvais état jusqu'à 40 km/h. Votre XC90 peut donc se transformer, au choix, en voiture silencieuse zéro émission, en SUV aux performances éblouissantes, en 7 places extraordinairement polyvalent ou en 4x4 rassurant dans les conditions les plus critiques.



Symbole raffiné de votre Volvo XC90 T8 Twin Engine, le levier de vitesses est en cristal d'Orrefors®.



Sur l'ensemble de sa durée de vie, votre XC90 consommera moins que les SUV comparables dotés d'un moteur à plus grosse cylindrée, ce qui se traduit par d'importantes économies de carburant doublées d'une baisse globale des émissions de CO<sub>2</sub>.



Branchez votre T8 Twin Engine chez vous, sur notre WallBox dédiée, pour recharger votre véhicule en toute simplicité et en toute sécurité. À pleine charge, la batterie permet de couvrir les trajets quotidiens en mode 100 % électrique.

**T8 Twin Engine | Inscription**  
707 Blanc Cristal Métallisé |  
21" 8 branches, Argent/Diamant, 174



**Notre technologie hybride** rechargeable vous offre une expérience de conduite sans compromis en vous garantissant des économies de carburant et de faibles émissions de CO<sub>2</sub>. Une solution incontournable vouée à un bel avenir.

Notre motorisation hybride rechargeable T8 Twin Engine incarne le dernier jalon en date de cette transition vers l'avenir. Outre son moteur essence haute performance suralimenté et turbocompressé, il embarque un puissant moteur électrique fournissant un couple instantané impressionnant aux roues arrière. Ce moteur est propulsé par des batteries haute capacité montées au centre du véhicule, dans le tunnel de transmission. Cet emplacement intelligent permet d'optimiser la répartition du poids et, par conséquent, la tenue de route.

La motorisation hybride rechargeable T8 Twin Engine permet d'effectuer la plupart des trajets quotidiens en mode tout électrique. Et comme le moteur essence haute performance peut prendre le relais à tout moment, l'autonomie ne sera jamais un problème.

La recharge de la batterie est rapide et facile. Grâce au freinage régénératif, elle se recharge toute seule quand vous conduisez. Et pour compléter la charge, branchez-la sur secteur, l'opération dure moins de trois heures. Pour plus de confort, l'application Volvo On Call indique le niveau de charge de la batterie, ce qui vous permet de programmer la recharge à distance grâce à un minuteur.







## UNE MAÎTRISE DE FER DANS UN ÉCRIN DE VELOURS.

Le XC90 intègre aussi nos derniers systèmes électroniques d'aide à la conduite qui s'adaptent en permanence aux conditions et aux styles de conduite. Le système d'assistance au démarrage en côte, par exemple, facilite le démarrage en pente raide. Sur les chaussées difficiles et par mauvais temps, la transmission intégrale et le contrôle de la transmission en descente vous permettent de prendre la route en toute confiance.

Le XC90 est disponible avec un châssis actif à suspensions pneumatiques aux quatre roues, qui se dote d'amortisseurs à commande électronique très sophistiqués. Ce système, qui offre un confort de conduite exceptionnel, permet de choisir le mode de conduite pour adapter les réglages à chaque style de conduite et accroître la polyvalence du véhicule, quels que soient l'état de la chaussée et les conditions météorologiques.

En mode Comfort, la suspension pneumatique est réglée pour un confort optimal, tandis que le mode ECO optimise les réglages pour réduire la consommation et les émissions de CO<sub>2</sub>. Le mode Dynamic ou Power abaisse le châssis de 20 mm à vitesse élevée pour améliorer l'aérodynamisme et la tenue de route. Le mode Off Road, enfin, surélève le véhicule de 40 mm pour augmenter la garde au sol à faible vitesse. Le passage d'un mode à l'autre est facilité par la molette aussi élégante qu'ergonomique placée entre les sièges avant.

Avec la suspension pneumatique, vous pouvez aussi abaisser l'arrière du véhicule de 50 mm en appuyant sur un bouton situé dans le compartiment à bagages. Cette fonction facilite le chargement (et le déchargement) d'objets lourds, ainsi que l'attelage d'une remorque sur le crochet.



Le mode Off Road et la suspension pneumatique vous permettent d'élever le véhicule de 40 mm. Le contrôle de la transmission en descente s'active et freine automatiquement le véhicule dans les pentes les plus raides en vous laissant maître de la direction. Le mode Off Road permet à votre XC90 de négocier les terrains les plus difficiles. Tout ce que vous avez à faire, c'est tourner l'élégante molette de sélection du mode de conduite pour faire votre choix.









VOLVO **XC90**

**Momentum**  
719 Sable Lumineux Métallisé |  
19" 10 branches, Argent, 172



## C'EST ICI QUE COMMENCE VOTRE VOYAGE.

Nous avons créé le Volvo XC90 dans un but et un seul : vous offrir le SUV le mieux adapté à votre personnalité et à votre mode de vie. Une voiture qui répond à vos attentes en matière de conduite dynamique assortie d'un confort raffiné et d'un design sophistiqué, imaginée avec le plus grand soin pour vous et pour le monde que nous partageons tous. Une voiture intuitive qui vous facilite la vie et vous procure du plaisir au quotidien.

Au cœur de votre Volvo XC90 se cache une gamme de motorisations dynamiques et efficaces. Quelle que soit l'élue, vous bénéficierez de notre technologie Drive-E dernière génération conçue pour offrir une réponse instantanée et une grande souplesse de conduite. La consommation et les émissions de CO<sub>2</sub> restent

faibles et toutes les versions sont déjà conformes aux futures réglementations sur les émissions de gaz d'échappement.

Notre gamme de motorisations Drive-E compte plusieurs blocs essence et diesel sophistiqués idéalement assortis à notre boîte automatique 8 vitesses Geartronic™ d'une grande souplesse, disponibles en version transmission intégrale AWD réactive comme en traction. Et pour la combinaison parfaite entre performance et rendement de votre Volvo XC90, optez pour la motorisation T8 Twin Engine AWD avec technologie hybride rechargeable.

Faites votre choix et partez à l'aventure en profitant de chaque instant.

### T8 Twin Engine AWD

Notre motorisation T8 Twin Engine AWD hybride rechargeable vous garantit une conduite exaltante doublée d'une efficacité sans compromis. Combinant un moteur essence haute performance à un bloc électrique, cette motorisation de 303 ch + 87 ch pour 400 Nm + 240 Nm de couple offre un concentré de puissance sur l'autoroute et une conduite zéro émission pour les trajets du quotidien, tout en restant dans son élément sur les terrains les plus accidentés grâce à ses quatre roues motrices.

### D5 AWD

Notre puissant moteur D5 AWD diesel 235 ch/480 Nm vous promet une performance et un raffinement sans compromis. Le double turbo, la boîte automatique 8 vitesses Geartronic™ et la transmission intégrale confortent le sentiment de maîtrise immédiat.

VOLVO XC90

**Inscription**  
717 Noir Onyx Métallisé |  
21" 8 branches, Argent/Diamant, 174







**Volvo XC90 Momentum**

Le niveau élevé des équipements de série répond à vos exigences en matière de style, de confort et de sécurité.



**Volvo XC90 R-Design**

L'exaltation d'une conduite fougueuse placée sous le signe du style, de la réactivité et de la maîtrise.



**Volvo XC90 Inscription/Inscription Luxe**

Une finition très sophistiquée qui incarne la quintessence du luxe suédois.



**Volvo XC90 Excellence et Excellence Lounge**

Le somptueux SUV quatre - ou trois - places est l'expression la plus parfaite de ce que le design et le savoir-faire scandinaves font de mieux.

## CRÉEZ LE VOLVO XC90 DE VOTRE CHOIX.

Notre approche, dans tout ce que nous réalisons, découle d'une vision claire : penser d'abord à vous. Y compris en vous laissant la liberté de créer une Volvo parfaitement assortie à votre style et à votre personnalité.

Pour que vous puissiez disposer du Volvo XC90 tel que vous en rêviez, nous avons créé une vaste gamme d'options, niveaux de finition et personnalisations. La finition XC90 Momentum de série vous fournit l'équilibre et la technologie dont vous avez besoin, vous, conducteur avisé. Ou, si vous souhaitez une touche plus sportive à

l'intérieur comme à l'extérieur, sans doute vous laisserez-vous tenter par la version XC90 R-Design. Vous préférez flatter vos sens en vous lovant dans le luxe suédois le plus raffiné ? Optez pour la finition XC90 Inscription ou, pour vivre l'expérience ultime en matière de savoir-faire et de design, le somptueux XC90 Excellence ou Excellence Lounge. Quelle que soit votre préférence, soyez rassuré : il existe un Volvo XC90 pour vous. Poursuivez votre lecture et découvrez les traits de votre nouveau XC90.

## VOLVO XC90 MOMENTUM. POUR PROFITER COMME IL FAUT DE LA PLUS BELLE DES EXPÉRIENCES.

Choisir un Volvo XC90 n'était qu'une mise en bouche. Il va maintenant vous falloir apporter la touche qui reflète le mieux votre personnalité. Momentum, notre premier niveau de finition, vous offre un niveau de technologie élevé qui comblera tous vos besoins tant en matière de style que de confort et de sécurité. Vous disposerez, par exemple, de notre système Sensus Connect sophistiqué et intuitif, avec son écran tactile multimédia 9" et commande vocale, ou d'une restitution sonore d'une grande précision avec notre système audio High Performance. Volvo On Call connecte votre voiture avec votre smartphone et vous donne accès à de nombreux services intelligents. Et notre technologie CleanZone vous permet, à vous et à vos passagers, de respirer de l'air pur et frais même en ville.

Et bien entendu, vous bénéficiez de nos célèbres technologies IntelliSafe, qui comprennent le système de prévention des collisions déjà récompensé City Safety, l'Alerte franchissement de ligne active, la Reconnaissance des panneaux de signalisation, la Protection anti-sortie de route, la Prévention des dérives sur la voie opposée

et IntelliSafe Assist, qui regroupe nos technologies de conduite semi-autonome telles que le Régulateur adaptatif de vitesse et de distance ou le Pilote semi-automatique, de série.

Avec la signature lumineuse des phares à LED, les finitions extérieures chromées et les jantes 19", votre Volvo XC90 gagne en exclusivité et en présence sur la route. À bord, vous êtes accueilli par des seuils de porte en Aluminium dès l'ouverture de la porte de votre SUV. L'élégante sellerie Tissu ou Cuir en option avec incrustations en Aluminium Brossé apportent un complément raffiné à l'habitacle. Le soutien lombaire à réglage électrique dans deux directions des sièges avant permet d'optimiser le maintien selon vos besoins. Une fois la nuit tombée, l'éclairage d'ambiance haut de gamme conforte l'impression de luxe qui se dégage de l'habitacle de votre Volvo XC90. Sur Momentum, vous disposez aussi d'un hayon électrique avec, en option, la fonction Confort (mains libres) grâce à laquelle il s'ouvre et se ferme automatiquement lorsque vous glissez le pied sous le pare-chocs arrière.

---

**1.** XC90 Momentum avec phares LED et jantes 19" 10 branches Argent. **2.** Phares LED, calandre Noir Laqué et finitions extérieures chromées soulignant le côté élégant et puissant du XC90. **3.** Assistance de stationnement semi-automatique pour les manœuvres en marche arrière et double sortie d'échappement ronde chromée pour accentuer le côté sport de votre XC90. **4.** Les barres de toit couleur Aluminium soulignent le style SUV. **5.** Sensus Connect comprend le combiné d'instruments digital 8", l'écran tactile multimédia haute résolution 9", la commande vocale avancée, les prises USB/AUX, la cartographie en ligne et notre système audio High Performance doté de 10 haut-parleurs et d'une connectivité Bluetooth®. **6.** Seuil de coffre en Aluminium pour faciliter le chargement.



1



2



3



4



5



6



**22"**, 6 branches double,  
Argent  
(en option)



**22"**, 6 branches double,  
Noir Mat/Diamant  
(en option)



**21"**, 5 branches double,  
Noir/Diamant  
(en option)

Avec sa vaste palette de couleurs extérieures et sa sélection de jantes, le Volvo XC90 vous permet de créer un SUV à votre image. Élégantes jantes 19" à 10 branches couleur Argent de série, avec la possibilité de chausser d'imposantes jantes 20, 21 ou 22" en

option. La couleur extérieure que vous choisissez joue fortement sur la personnalité de votre XC90. Toutefois, chacune des dix teintes proposées donne à votre SUV une présence et une aura de luxe.



**20"**, 5 branches double,  
Noir Mat/Diamant  
(en option sur Momentum)



**19"**, 6 branches,  
Argent, 177  
(de série sur T8 Twin Engine)



**19"**, 10 branches,  
Argent, 172  
(de série sur Momentum)



**614**  
Blanc Glace



**707**  
Blanc Cristal Métallisé



**711**  
Argent Brillant Métallisé



**477**  
Argent Électrique Métallisé



**723**  
Bleu Denim Métallisé



**467**  
Bleu Magique Métallisé



**714**  
Gris Osmium Métallisé



**492**  
Gris Savile Métallisé



**724**  
Gris Séquoia Métallisé



**717**  
Noir Onyx Métallisé



**722**  
Brun Érable Métallisé



**719**  
Sable Lumineux Métallisé

L'intérieur du XC90 a été créé pour que vous soyez le centre de toutes les attentions. Chaque détail, chaque ligne, chaque forme témoigne de l'ambition de nos designers de créer un espace propice à la détente, où vous vous sentirez maître à bord. La finition Momentum se dote de sièges Confort à sellerie Tissu Anthracite.

Et pour gagner en luxe, vous pouvez parer l'intérieur d'une sellerie Cuir disponible dans différentes combinaisons de couleurs pour s'adapter à vos préférences. L'ambiance intérieure est renforcée par des incrustations en Aluminium Brossé et des seuils de portes en Aluminium.



**Siège Confort**

---

**SELLERIES Cuir (en série)** 1. Anthracite, Ambiance Anthracite, RA00 2. Bordeaux, Ambiance anthracite, RA30 3. Ambre, Ambiance Anthracite, RA20 4. Beige, Ambiance Beige/Anthracite, UA00 5. Beige, Ambiance Beige/Anthracite, WA00

**INCRUSTATIONS** 6. Aluminium Brossé (de série)



1



2



3



4



5



6

**R**DESIGN

## QUAND CONDUIRE DEVIENT UN ART.

Si vous adorez conduire, le Volvo XC90 R-Design est fait pour vous. Avec la forte personnalité de la finition R-Design, vous redécouvrirez avec bonheur les sensations d'une conduite sportive tout en finesse et parfaitement maîtrisée. Un luxe de raffinement met en avant le côté sportif de votre SUV Volvo et affirme sa présence. Son design attire tous les regards avec la promesse de réveiller vos sens à

chaque trajet. Et cette promesse, soyez-en sûr, le XC90 R-Design la tient. Grâce à un design intérieur expressif et ultra-soigné, vous en prendrez conscience dès que vous vous installerez dans le siège conducteur sculpté R-Design. Tout, du volant R-Design avec palettes de passage de rapports au volant au pavillon de toit Anthracite, a été imaginé pour vous inspirer et vous accompagner dans vos échappées.



**R-Design**

720 Bleu Éclatant Métallisé |  
22" 5 branches double, Noir Mat/Diamant, 175





1

Une Volvo R-Design est une Volvo subtilement sportive où tout est axé sur la performance, tant à l'intérieur qu'à l'extérieur. R-Design, c'est un style qui attire le regard avec ses éléments de design extérieur, comme la calandre R-Design Noir Laqué au contour Argent Mat, le bouclier avant spécifique, l'élégant contour Argent Mat des vitres latérales, la finition Argent Mat des coques de rétroviseur, la double sortie d'échappement rectangulaire chromée intégrée et les superbes jantes alliage 20" 5 branches Noir Mat/Diamant. La signature lumineuse des phares directionnels Full LED assure une excellente visibilité tout en soulignant le tempérament du Volvo XC90 R-Design.

À bord, vous êtes accueilli par des seuils de porte illuminés R-Design à finition Aluminium. Le côté sportif chic se poursuit avec des incrustations Aluminium Maillé, un pavillon de toit Anthracite, une planche de bord sur mesure exclusive et des sièges Sport Contour R-Design entièrement électriques à sellerie exclusive en Nubuck/Cuir Nappa. Ensemble, ces éléments donnent à l'habitacle

un côté technique évoquant un cockpit d'avion. Les logos R-Design sur les appuis-tête et les surpiqûres distinctives sur les sièges, le levier de vitesse et le volant gainé de Cuir perforé viennent parfaire l'ambiance sportive et néanmoins élégante. L'assise des sièges avant extensible électriquement renforce le soutien pour améliorer le confort sur les longs trajets. La nuit tombée, le pack éclairage R-Design sophistiqué rehausse l'ambiance exclusive de votre XC90 R-Design. Pour conforter votre sentiment d'être aux commandes, la finition R-Design se dote de notre plus grand combiné d'instruments digital 12 pouces et de palettes de passage de rapports au volant permettant des passages manuels plus rapides. Astucieusement logée sur le tunnel central séparant les sièges avant, une commande permet de choisir l'un des cinq modes de conduite possibles : Comfort, Dynamic, ECO, Off Road et Individual.

Le Volvo XC90 R-Design est disponible avec toutes nos motorisations, y compris en motorisation hybride rechargeable T8 Twin Engine.



2



3



4



5



6



**22"**, 6 branches double,  
Argent  
(en option)



**22"**, 6 branches double,  
Noir Mat/Diamant  
(en option)

L'extérieur ne laisse planer aucun doute sur vos intentions à bord du Volvo XC90 R-Design. Les couleurs extérieures ont été sélectionnées avec soin pour refléter le tempérament dynamique du véhicule et expriment chacune une personnalité forte, en particulier le Rouge Passion et le Bleu Éclatant Métallisé, créés exclusivement pour la finition R-Design. Le Rouge Passion est la couleur emblématique

des profils sportifs, tandis que le Bleu Éclatant Métallisé dégage une image à la fois sportive et sophistiquée qui met merveilleusement en valeur les incrustations Noir Laqué et Argent Mat. Les puissantes jantes R-Design 20 ou 22 pouces au profil expressif rehaussent le design dynamique et néanmoins sophistiqué de votre Volvo XC90 R-Design et en font un SUV Volvo unique en son genre.



**22"**, 5 branches double,  
Noir Mat/Diamant  
(en option)



**20"**, 5 branches,  
Noir Mat/Diamant  
(en série)



**614**  
Blanc Glace



**707**  
Blanc Cristal Métallisé



**711**  
Argent Brillant Métallisé



**477**  
Argent Électrique Métallisé



**720**  
Bleu Éclatant Métallisé



**714**  
Gris Osmium Métallisé



**492**  
Gris Savile Métallisé



**717**  
Noir Onyx Métallisé



**612**  
Rouge Passion

Votre Volvo XC90 R-Design offre un intérieur dynamique orienté vers le conducteur et réalisé dans des matériaux haut de gamme. Les sièges Sport Contour R-Design sculptés entièrement électriques vous promettent confort et détente quelles que soient les surprises que vous réserve la route, tandis que la sellerie exclusive en Cuir Nappa perforé ou Nubuck/Cuir Nappa perforé à surpiqûres

contrastées crée une ambiance à la fois sportive et sophistiquée. Une sensation confortée par la planche de bord sur mesure, les panneaux supérieurs de porte avec surpiqûres Ambre Clair ainsi que les incrustations Aluminium Maillé ou Fibre de Carbone parfaitement assorties à l'intérieur Anthracite.



Siège Sport Contour

**SELLERIES** Sièges sport Nubuck/Cuir Nappa perforé (de série) 1. Anthracite, Ambiance Anthracite, RB0R Sièges sport Cuir Nappa perforé (en option) 2. Anthracite, Ambiance Anthracite, RC0R

**TÉLÉCOMMANDE** 3. Disponible en série en Cuir perforé Anthracite

**INCRUSTATIONS** 4. Aluminium Maillé (de série) 5. Fibre de Carbone (en option)



1



2



3

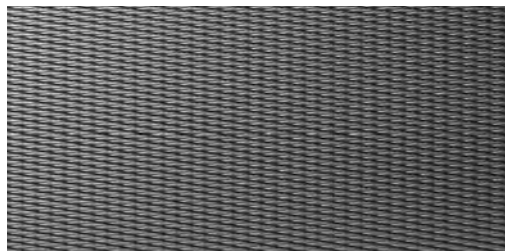

4



5

## Inscription

### UNE AUTRE IDÉE DU LUXE.

Nous avons créé le XC90 Inscription pour combler vos attentes les plus grandes en matière de luxe suédois. Cette finition exclusive est une expression très personnelle évoquant avec force l'élégance et le raffinement. Chaque détail est étudié avec soin pour vous réserver, à vous et vos passagers, une expérience aussi sophistiquée qu'exaltante. Son design extérieur élégant sublime les lignes majestueuses

du XC90, tandis que l'intérieur élaboré avec le plus grand soin vous propose un vaste espace pour profiter pleinement d'une conduite en toute décontraction. Le XC90 Inscription incarne à la perfection notre belle tradition du design centré sur l'humain. Et en matière de luxe intelligent porté par un style distinctif et un nouveau regard, le XC90 Inscription est unique en son genre, comme vous !



**T8 Twin Engine AWD | Inscription**

714 Gris Osmium Métallisé | Jantes alliage 21" 8 branches,  
Jantes alliage Argent/Diamant, 174





1



2

Le XC90 Inscription/Inscription Luxe (au choix) est une finition très sophistiquée qui incarne la quintessence du luxe contemporain. Reconnaisable en un clin d'œil à sa calandre Argent et son insert chromé badgé Inscription sur les bas de caisse latéraux, elle fait du XC90 un véhicule à part serti d'éléments de design extérieur subtils en phase avec son design scandinave intemporel. À l'instar de superbes pièces de joaillerie, les grandes jantes 20" fonctionnent en parfaite harmonie avec les incrustations chromées de la carrosserie ou les rails de toit couleur Aluminium parfaitement intégrés. Associées à l'élégante double sortie d'échappement rectangulaire chromée intégrée, les jantes renforcent le sentiment de confiance qui se dégage du véhicule. Les phares directionnels Full LED donnent à l'ensemble une identité visuelle forte et procurent une vision nocturne optimale.

À chaque ouverture de porte, vous êtes accueilli en lumière par des seuils Inscription rétroéclairés. À l'intérieur, le luxe s'exprime à travers l'utilisation de matériaux nobles et raffinés qui créent une ambiance feutrée et une agréable sensation de bien-être. Vous et vos passagers pourrez vous lover dans des sièges Confort électriques parés d'une sellerie Cuir Nappa avec soutien lombaire à réglage électrique dans 4 directions et extension de l'assise des sièges avant. Les incrustations en Noyer Scandinave exclusif, la planche de bord sur mesure et les panneaux supérieurs de porte avec surpiqûres contrastées, les tapis en tissu Inscription et l'illumination intérieure haut de gamme subli-

ment la superbe expérience Inscription. Quant au conducteur – vous en l'occurrence –, il dispose d'un grand combiné d'instruments digital 12,3 pouces et d'une commande de sélection des modes de conduite astucieusement logée sur le tunnel de la console centrale, entre les sièges, pour renforcer le sentiment de maîtrise de chaque aspect de la conduite. Et pour rehausser votre expérience de conduite, notre châssis actif à suspensions arrière pneumatiques disponible en option optimise le confort et la maniabilité, puisqu'il vous laisse le choix entre trois réglages de châssis différents, grâce à la molette de sélection du mode de conduite.

Pour un confort accru, vous pouvez doter les sièges d'un système de ventilation et d'une fonction massage. La climatisation quadri-zone disponible en option permet au conducteur et au passager avant, mais aussi aux passagers latéraux de la deuxième rangée, de régler individuellement la température. En optant pour un toit en verre panoramique, tous les passagers du XC90 peuvent apprécier la sensation d'espace et la luminosité retrouvée. La partie avant du toit s'ouvre en appuyant sur un bouton et, les jours de grand soleil, un pare-soleil électrique en textile perforé limite la chaleur et l'éblouissement tout en préservant l'ouverture sur l'extérieur. Enfin, en transformant votre Volvo XC90 en salle de concert, notre système audio haut de gamme Bowers & Wilkins disponible en option apporte une clarté et un réalisme inouïs à votre musique, où que vous soyez installé.



3



4



5



6



7



8



**22"**, 6 branches double,  
Argent  
(en option)



**22"**, 6 branches double,  
Noir Mat/Diamant  
(en option)



**21"**, 5 branches double,  
Noir/Diamant  
(en option)

Avec ses détails subtils évoquant l'univers de la joaillerie, l'extérieur du Volvo XC90 Inscription/Inscription Luxe est l'expression intemporelle du design scandinave classique. La palette de couleurs extérieures vous permet de créer un XC90 Inscription/Inscription

Luxe à l'image de votre style et de vos préférences. Disponibles en finition Diamant, les jantes 20, 21 ou 22 pouces se font l'écho des éléments de design extérieur pour créer une élégante harmonie très contemporaine.



**21"**, 8 branches,  
Argent/Diamant  
(en option)



**20"**, 5 branches double,  
Noir Mat/Diamant



**20"**, 10 branches,  
Argent/Diamant  
(de série)



**614**  
Blanc Glace



**707**  
Blanc Cristal Métallisé



**711**  
Argent Brillant Métallisé



**477**  
Argent Électrique Métallisé



**723**  
Bleu Denim Métallisé



**467**  
Bleu Magique Métallisé



**714**  
Gris Osmium Métallisé



**492**  
Gris Savile Métallisé



**724**  
Gris Séquoia Métallisé



**717**  
Noir Onyx Métallisé



**722**  
Brun Érable Métallisé



**719**  
Sable Lumineux Métallisé



1



5



9



13

L'intérieur du Volvo XC90 Inscription/Inscription Luxe (au choix) a été soigneusement étudié pour vous offrir le meilleur de la luxe. Les matériaux authentiques et la délicatesse de l'exécution sont omniprésents et offrent une expérience sensorielle accentuée par les sièges Sport Contour ou Confort ergonomiques en Cuir Nappa avec extension de l'assise pour les sièges avant. Les incrustations en Aluminium Maillé et la planche de bord sur mesure rehaussent l'apparence exclusive. Pour améliorer votre bien-être, les sièges avant sont disponibles avec une fonction ventilation et massage. Et pour apporter à l'intérieur de votre XC90 Inscription votre propre signature, nous vous proposons une vaste palette de couleurs intérieures, de selleries et d'incrustations à combiner comme bon vous semble.

**SELLERIES Cuir Nappa, siège Confort (de série)** 1. Anthracite, Ambiance Anthracite, RB00 2. Brun, Ambiance Anthracite, RB30 3. Ambre, Ambiance Anthracite, RB20 4. Beige, Ambiance Beige/Anthracite, UB00 5. Beige, Ambiance Beige/Anthracite, WB00 **Cuir Nappa perforé et ventilé, siège Confort (en option)** 6. Anthracite, Ambiance Anthracite, RC00 7. Brun, Ambiance Anthracite, RC30 8. Ambre, Ambiance Anthracite, RC20 9. Beige, Ambiance Beige/Anthracite, UC00 10. Beige, Ambiance Beige/Anthracite, WC00 **Cuir Nappa, siège Sport Contour (en option)** 11. Anthracite, Ambiance Anthracite, RB01 12. Ambre, Ambiance Anthracite, RB21 13. Beige, Ambiance Beige/Anthracite, UB01 14. Beige, Ambiance Beige/Anthracite, WB01



2



3



4



6



7



8



10



11



12



14



15

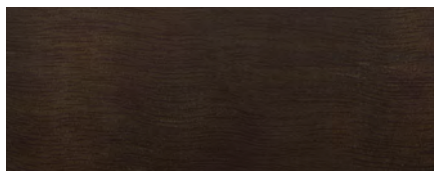

17

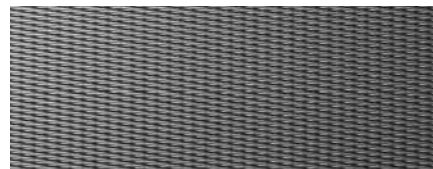

16

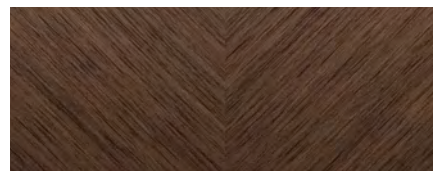

18

**TÉLÉCOMMANDES** 15. Disponible en série en Cuir Anthracite, Cuir Beige, Cuir Brun ou Cuir Ambre et en accessoires en Cuir Blanc, Bouleau Scandinave Laqué ou Noyer Scandinave.  
**INCRUSTATIONS** 16. Aluminium Maillé (de série) 17. Bouleau Scandinave Laqué (en option) 18. Noyer Scandinave (en option)



## LE MEILLEUR DES MONDES.

C'est un concept unique qui a donné naissance au Volvo XC90 Excellence : conjuguer tous les atouts d'un SUV plébiscité avec l'opulence d'un habitacle contemporain très haut de gamme. Summum du raffinement du design et de la quintessence du savoir-faire scandinaves, ce somptueux SUV quatre places décline le luxe sous un angle aussi nouveau qu'original. L'intérieur a été exécuté avec le plus grand soin pour vous offrir, à vous et vos invités, une atmosphère de tranquillité et de protection placée sous le signe du

luxe. Que vous appréciiez l'expérience à l'avant ou la détente à l'arrière, vous bénéficierez de prestations de première classe dans un siège individuel en Cuir Nappa perforé doté d'un système de ventilation et de massage sophistiqué. Le système audio Bowers & Wilkins, l'un des plus perfectionnés au monde, enchantera les mélomanes et les puristes d'entre vous.

Le XC90 Excellence rime avec plaisir des sens, de tous les sens. À la manière suédoise.



**T8 Twin Engine | Excellence**  
717 Noir Onyx Métallisé |  
21" 10 branches Diamant





1



2



3

C'est dans les sièges en Cuir Nappa perforé du XC90 Excellence que la subtile association entre style contemporain et opulence s'apprécie le mieux. Chauffants et ventilés, ils sont tous réglables et inclinables électriquement pour garantir le plus grand confort. Leur fonction massage déclinée en cinq programmes et trois vitesses, l'assise extensible électriquement, les larges appuis-tête arrière enveloppants et l'espace réservé aux jambes confortent la sensation de volupté, digne d'un spa, du XC90 Excellence. La console centrale arrière dissimule, quant à elle, deux tablettes escamotables avec surface en Cuir, tandis qu'un compartiment réfrigéré logé entre les sièges arrière permet de conserver les rafraîchissements à bonne température et à portée de main. Les audiophiles ne pourront que succomber au système audio Bowers & Wilkins, qui vous permet d'apprécier votre musique préférée grâce à une restitution sonore d'une grande pureté et tout en nuances.

La sérénité intérieure est optimisée par des pneumatiques très épais qui réduisent les bruits de roulement, des fenêtres latérales à double vitrage et une paroi de séparation entre l'habitacle et le compartiment à bagages.

Notre technologie de suspension pneumatique sophistiquée assortie de cinq modes de conduite à commande électronique vous garantit un confort de conduite exceptionnel, quel que soit l'état de la chaussée. Le système de climatisation quadrigone dernier cri avec purificateur d'air ionique apporte à l'air intérieur une fraîcheur vivifiante même dans les zones particulièrement polluées. Le toit panoramique conforte l'impression de clarté et d'espace. Le sentiment de grand luxe qui règne à bord est renforcé par les épais tapis de sol Excellence, le gainage Cuir des poignées de maintien et des pare-soleil, ainsi que des incrustations en Noyer Scandinave qui s'ajoutent sur la planche de bord faite sur mesure.

1. Inspirées des luxueuses cabines de jets privés, les deux tablettes escamotables revêtues de Cuir se rangent discrètement et facilement après utilisation. 2. Sur la console centrale arrière, deux porte-gobelets rétroéclairés en cristal sont prêts à accueillir deux flûtes en cristal d'Orrefors®. 3. Les quatre sièges individuels arborent une sellerie en Cuir Nappa perforé et ventilé, ornés d'un motif spécifique Excellence. 4. Des éléments de design extérieur subtils, tels que les montants B et C chromés et les jantes alliage 21" 10 branches, confirment le statut exclusif du XC90 Excellence. 5. Le compartiment réfrigéré permet de conserver deux bouteilles de 750 ml et deux flûtes en cristal d'Orrefors®. Il intègre en son sommet un haut-parleur médium Bowers & Wilkins supplémentaire. 6. Les larges appuis-tête arrière enveloppants, la fonction d'inclinaison des sièges et l'extension coulissante de l'assise offrent un confort maximum pour se reposer ou dormir. 7. Un écran tactile rétractable donne accès aux fonctions des sièges arrière. Non utilisé, il est facilement dissimulé.



4



5



6



7

À l'extérieur, des éléments de design subtils révèlent le caractère unique du XC90 Excellence. Les discrets logos placés sur les bas de caisse latéraux et les montants B et C également chromés accentuent le profil élégant du XC90 Excellence, rehaussé par

les vitres arrière teintées qui dégagent une impression d'élégance puissante mise en valeur par les jantes 21" exclusives. La large palette de couleurs extérieures vous permet de créer un XC90 Excellence aussi exclusif que personnel, à votre image.



**21"**, 10 branches,  
polies à la main



**614**  
Blanc Glace



**707**  
Blanc Cristal Métallisé



**711**  
Argent Brillant Métallisé



**477**  
Argent Électrique Métallisé



**723**  
Bleu Denim Métallisé



**467**  
Bleu Magique Métallisé



**714**  
Gris Osmium Métallisé



**492**  
Gris Savile Métallisé



**724**  
Gris Séquoia Métallisé



**717**  
Noir Onyx Métallisé



**722**  
Brun Érable Métallisé



**719**  
Sable Lumineux Métallisé

Fin connaisseur que vous êtes, vous vous sentirez tout de suite chez vous dans le somptueux habitacle du XC90 Excellence. Les sièges individuels sont parés de Cuir Nappa perforé et ornés d'un motif unique. Vous êtes entouré de matériaux authentiques : des incrustations en Noyer Scandinave faites main au pavillon de toit et

aux montants A, B et C en Tissu façon Nubuck, en passant par la planche de bord sur mesure et les pare-soleil en Cuir, les tablettes escamotables et les poignées de maintien, tout participe au sentiment d'opulence. Trois associations d'ambiance intérieure et selleries s'offrent à vous : Anthracite, Brun et Beige.



**Siège Excellence**

---

**SELLERIES Cuir Nappa perforé et ventilé** 1. Anthracite, Ambiance Anthracite, RC04 2. Brun, ambiance Anthracite, RC34 3. Beige, Ambiance Beige/Anthracite, WC04

**TÉLÉCOMMANDES** 4. Disponible en Cuir Anthracite, Cuir Brun et Cuir Beige

**INCRUSTATIONS** 5. Noyer Scandinave



1



2

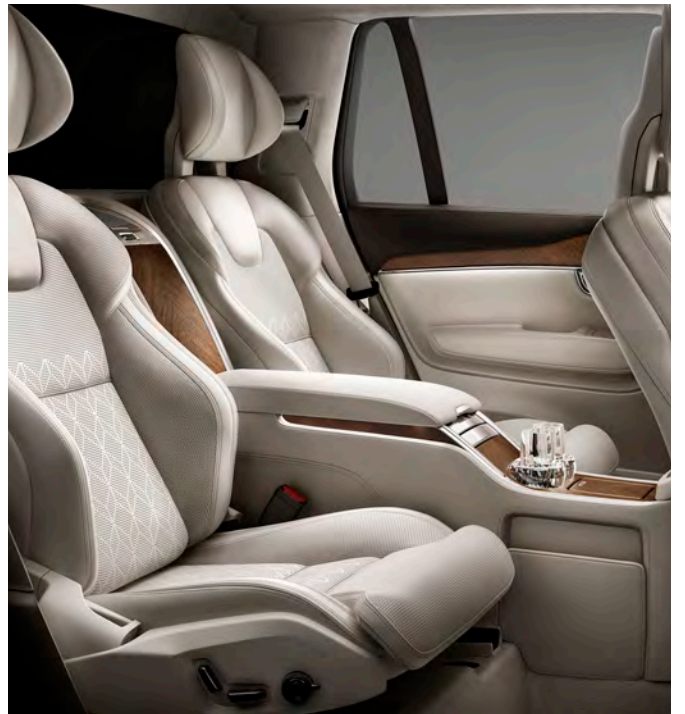

3



4

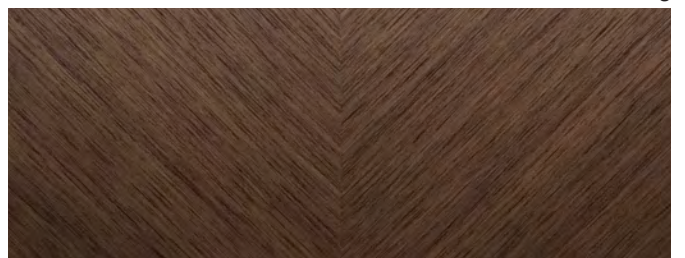

5

ACCESSOIRES  
VOTRE XC90, À VOTRE IMAGE.



**Inscription**

467 Bleu Magique Métallisé | Kit Sabots de protection avant et arrière en Acier inoxydable | Double sortie d'échappement intégrée | Marchepieds en Aluminium intégrés avec rétroéclairage à LED | Extensions de passages de roues, couleur carrosserie | Roues 21" à 10 branches Argent/Diamant



Apportez votre touche personnelle au XC90 grâce aux accessoires dédiés au design et exprimez pleinement votre style. Les sabots de protection avant et arrière en Acier inoxydable, associés à la double sortie d'échappement, rehaussent le profil robuste caractéristique des SUV Volvo, tandis que les extensions de passages de roues assorties à la carrosserie donnent au véhicule une apparence encore

plus puissante, notamment lorsqu'il est chaussé d'impressionnantes roues 21 ou 22 pouces. En optant pour des marchepieds intégrés en Aluminium rétroéclairés par LED, élégants et pratiques, vous apporterez à votre XC90 une touche high-tech rehaussant son allure exclusive.



## IMAGINÉ POUR LA VIE, VOTRE VIE.

Créez un Volvo XC90 adapté à votre quotidien en choisissant des accessoires Volvo imaginés selon vous et votre SUV. Rehaussez son profil sophistiqué et audacieux en optant pour le Kit Design Extérieur Luxe Urbain ou choisissez le Kit Design Extérieur Luxe Robuste pour mettre en lumière son tempérament déterminé et robuste. En choisissant sa coque en Bois Véritable ou en Cuir, vous pouvez personnaliser votre télécommande de manière à ce qu'elle s'accorde avec l'intérieur de votre véhicule ou, au contraire, contraste avec celui-ci. Et notre Clé Rouge vous permet d'encourager les autres conducteurs, comme les jeunes adultes de votre famille qui viennent d'avoir leur permis, à la conduite responsable.

Notre Serveur média permet aux passagers de consulter un grand nombre de contenus de divertissement stockés localement via leur appareil mobile, un dispositif rendu encore plus confortable et pratique lorsqu'il est associé à notre Porte iPad® épuré. Nos nouveaux sièges enfant qui conjuguent confort et sécurité de pointe sont pensés pour se fondre harmonieusement dans votre Volvo. Revêtus d'une sellerie Wooltextile composée à 80 % de laine, ils sont durables et résistants, mais aussi doux et respirants, afin que votre enfant puisse voyager lui aussi dans le plus grand confort, en toute sécurité. Notre nouveau rehausseur avec dossier pour enfant Volvo

exclusif en Cuir véritable et Tissu souple façon Nubuck, doté d'un dossier réglable, permet à votre enfant de voyager confortablement en bénéficiant d'une sécurité optimale, maintenu en place par la ceinture de sécurité du véhicule. Et comme nous appliquons au développement des sièges enfant des normes aussi strictes qu'à la construction de nos véhicules, vous aurez la certitude que vos enfants sont bien protégés.

Votre véhicule et son chargement sont eux aussi protégés. Le seuil de coffre rétroéclairé protège celui-ci et rehausse l'impression de luxe qui se dégage de l'intérieur, tandis qu'une grille de séparation coffre/habitacle en Acier fournit une barrière résistante entre le compartiment à bagages et le compartiment passagers. Le séparateur de coffre longitudinal divise le coffre en deux pour vous permettre de transporter deux animaux de compagnie. Ajoutez une barrière pour chien pour créer un compartiment sécurisé et un bac pour chien ou un tapis de coffre en plastique moulé pour protéger le sol du coffre.

Votre concessionnaire Volvo peut aussi vous proposer une vaste gamme de Roues Automne/Hiver pour garantir votre sécurité par temps froid et humide.



1



2



3

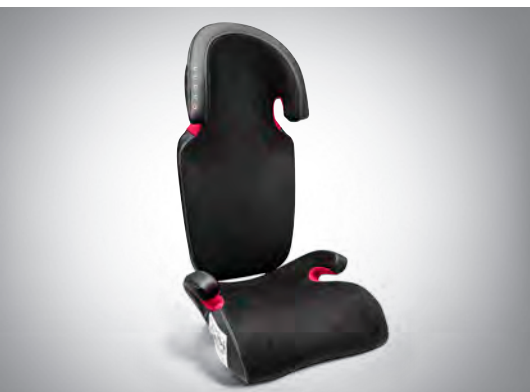

4



5



6



7



8



9

3. Serveur média et Porte\* iPad®. 4. Rehausseur et dossier pour enfant en Cuir/Tissu façon Nubuck (15–36 kg). 5. Rehausseur avec appui-tête réglable (15–36 kg). 6. Siège enfant dos à la route Volvo (9–25 kg). 7. Seuil de coffre rétroéclairé. 8. Coque de télécommande en Noyer Scandinave faite main. 9. Siège bébé dos à la route (0–13 kg).

\* Disponible courant 2018.



1



2

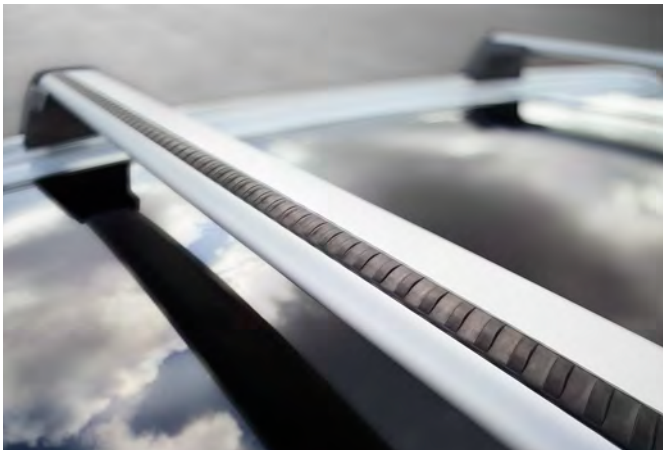

3



4

1. Coffre de toit conçu par Volvo Cars. 2. Marchepieds intégrés rétroéclairés. 3. Barres de toit en Aluminium. 4. Protection de seuil de coffre.



5

5. Si vous menez une vie active, nos barres de toit sont un must. Pour une sécurité optimale, ces barres de toit spécialement conçues pour votre XC90 s'ajustent à la perfection aux fixations prévues à cet effet et sont compatibles avec tout autre support dont vous pourriez avoir besoin. Quel que soit votre sport de prédilection, nos supports dédiés conjuguent sécurité et facilité d'utilisation.

## SENSUS

### ÉQUIPEMENTS SENSUS.

Sensus Connect offre un luxe de fonctionnalités de série : commande vocale, système audio High Performance, afficheur central 9 pouces saisissant avec écran tactile, mais aussi combine d'instruments digital 8 pouces. Pour renforcer votre expérience, nombre d'options sont proposées. Par exemple, vous pouvez faire apparaître des applications et fonctions de votre smartphone sur l'écran central grâce à Smartphone Integration. Mais il y a aussi Sensus Navigation et l'afficheur

tête haute : ensemble, ils rendent la navigation simple et intuitive. Sensus Pro avec Volvo On Call, qui inclut un hotspot Wi-Fi et un logement pour carte SIM, vous permet d'accéder à Internet via l'antenne de toit du véhicule, d'interagir avec votre véhicule grâce à une application pour smartphone dédiée et d'entrer directement en contact avec les services d'urgence si nécessaire.

## SENSUS CONNECT AVEC SYSTÈME AUDIO HIGH PERFORMANCE

En série :

- Combiné d'instruments digital 8"
- Écran tactile multimédia haute résolution 9"
- Streaming audio Bluetooth®
- Prises USB et AUX
- Commande vocale avancée
- Commandes au volant
- Volvo On Call
- Partage de connexion via WIFI ou Bluetooth®
- Système audio High Performance (330 W, 10 haut-parleurs)
- Préparation pour intégration de Sensus Navigation, en option
- Radio Internet via les applications

Manuel utilisateur et application Service Révision Connectée inclus.

Les applications suivantes sont de série :

- Spotify® (musique à la demande)
- TuneIn (web radios musicales)
- Stitcher (web radios actualités)
- Facebook Messenger (messagerie instantanée)
- Local Search (requiert Sensus Navigation)
- Weather (requiert Sensus Navigation)
- Send-to-Car (requiert Sensus Navigation)

Pour en savoir plus, contactez votre concessionnaire Volvo.

## OPTIONS SENSUS CONNECT

Les options suivantes sont également disponibles :

- Combiné d'instruments 12"
- Affichage tête haute
- Intégration Smartphone\* avec port USB supplémentaire (Apple CarPlay™ pour iPhone® 5 ou ultérieur, ou Android Auto™ pour smartphone Android 5.0 Lollipop ou ultérieur)
- TV
- Radio numérique terrestre
- Sensus Navigation
- Lecteur CD

\*Pour en savoir plus, rendez-vous sur :  
[www.apple.com/fr/ios/carplay](http://www.apple.com/fr/ios/carplay)  
[www.android.com/auto/](http://www.android.com/auto/)

Apple CarPlay™ et CarPlay sont des marques d'Apple Inc  
 Android Auto™ est une marque de Google Inc.

## PREMIUM SOUND BY HARMAN KARDON®

Un système audio puissant créé pour votre Volvo XC90 en partenariat avec les spécialistes audio de Harman Kardon®.

- Amplificateur 600 W à 12 canaux
- 14 haut-parleurs Harman Kardon®, dont un subwoofer ventilé

## BOWERS & WILKINS

Notre système audio haut de gamme conçu exclusivement pour votre XC90 en collaboration avec Bowers & Wilkins, l'un des concepteurs d'équipements audio les plus renommés du secteur.

- Amplificateur 12 canaux de 1 400 W classe D
- 19 haut-parleurs Bowers & Wilkins, dont un subwoofer ventilé
- Système audio Quantum Logic Surround
- Technologie Dirac Dimensions™ avec trois modes : Concert, Studio et Scène
- Technologie d'amélioration du son Dirac Live®
- Haut-parleur d'aigus à panneaux en acier inoxydable

# INTELLISAFE

## EQUIPEMENTS INTELLISAFE.

Votre Volvo XC90 se dote de nombreuses technologies IntelliSafe de série, à commencer par tous les systèmes de sécurité que vous êtes en droit d'attendre d'une Volvo. Vous disposerez notamment du système City Safety qui comprend des technologies conçues pour aider le conducteur à éviter les collisions avec les piétons, les cyclistes, les autres véhicules et les grands animaux. Par ailleurs, City Safety active automatiquement les freins si vous êtes sur le point de couper la trajectoire d'une voiture arrivant en sens inverse à un carrefour, tandis que la Prévention des dérives sur la voie

opposée vous aide à éviter les collisions avec des véhicules roulant en sens inverse en fournissant une assistance automatique à la direction. Autre système inclus, IntelliSafe Assist regroupe nos technologies de conduite semi-autonome telles que le Régulateur adaptatif de vitesse et de distance ou le Pilote semi-automatique.

En optant pour IntelliSafe Surround, vous bénéficierez d'une technologie vous signalant les véhicules en approche dans l'angle mort ou à l'arrière du véhicule et, le cas échéant, capable d'intervenir sur la direction afin d'améliorer votre sécurité et votre sérénité.

### INTELLISAFE

Comprend :

- Correcteur électronique de trajectoire ESC
- Contrôle de la stabilité au roulis RSC
- Alerte vigilance conducteur
- Reconnaissance des panneaux de signalisation
- Limiteur de vitesse
- Alerte franchissement de ligne active
- Freinage automatique post-collision
- City Safety
- (Détection des véhicules, cyclistes, piétons et grands animaux, Freinage automatique aux intersections)
- Cage de sécurité
- Ceintures de sécurité avec rappels et prétensionneurs pour tous les sièges
- Ceintures de sécurité avant actives
- Airbags
- Pédale de frein rétractable
- WHIPS™ – Système de protection contre le coup du lapin
- Protection anti-sortie de route
- Protection en cas de sortie de route
- Coussin gonflable latéral SIPS™
- IntelliSafe Assist
- Régulateur adaptatif de vitesse et de distance, Pilote semi-automatique et Alerte distance de sécurité
- Aideautomatique

### INTELLISAFE SURROUND

Comprend :

- BLIS™ – Alerte de présence dans l'angle mort avec assistance à la direction
- Alerte collision arrière avec freinage automatique à l'arrêt
- Alerte trafic en marche arrière

### OPTIONS INTELLISAFE

Les options suivantes sont également disponibles :

- Caméra panoramique à 360°
- Assistance de stationnement semi-automatique
- Coussin rehausseur intégré





VERSION 7 PLACES

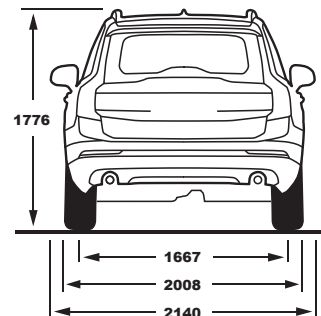
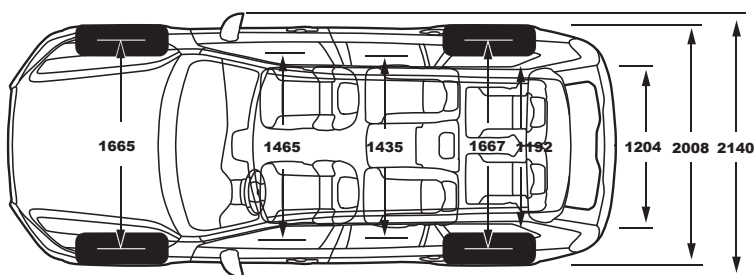
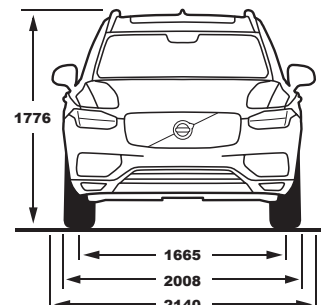
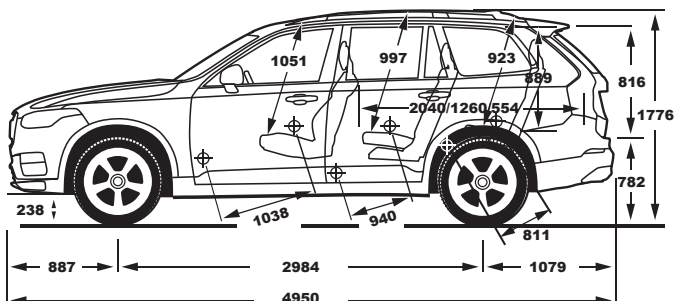

VERSION 5 PLACES

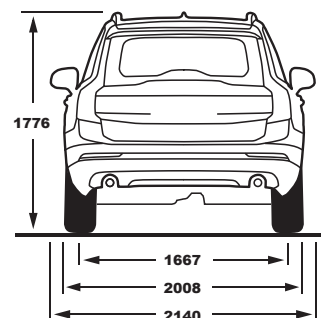
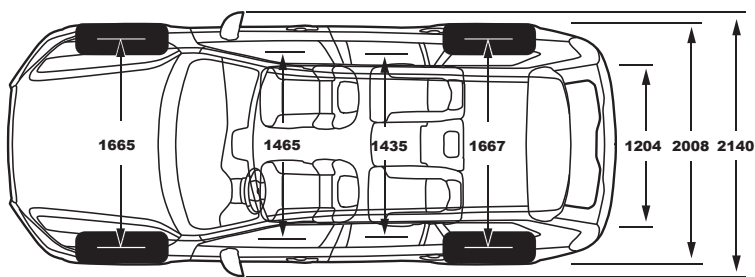
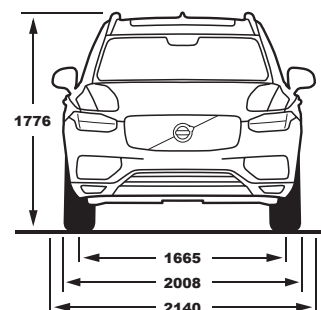
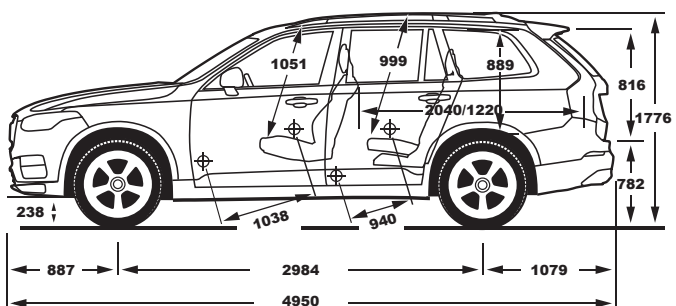

VOLVO XC90

#### VOTRE MUSIQUE TOUJOURS AVEC VOUS

Cet élégant casque sans fil Harman Kardon® Soho offre une qualité d'écoute exceptionnelle. Équipé de la connectivité Bluetooth®, ce casque adopte un design astucieux permettant de le plier à plat et d'écouter vos titres préférés où bon vous semble.

#### VOYAGEZ AVEC PANACHE

Designed by Volvo Cars and made by Swedish leather goods brand Sandqvist, our weekend bag and the matching leather card holder and leather passport sleeve allow stylish travelling. Available in black and cognac leather.

#### À L'HEURE SUÉDOISE

Originale et élégante, la première montre imaginée par les designers de Volvo Cars, qui fait désormais partie intégrante de la Collection Lifestyle de Volvo Car, est une superbe illustration du raffinement scandinave en matière de design.

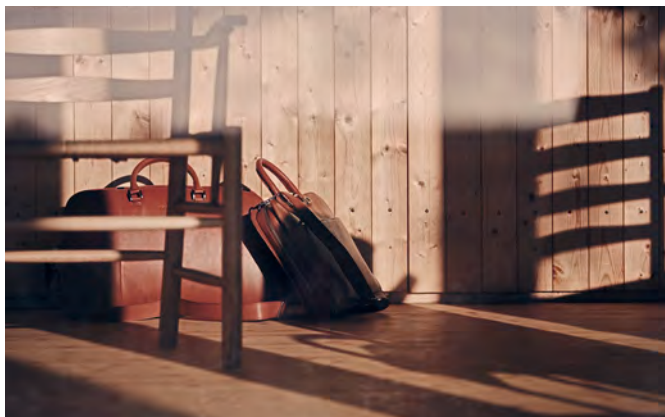

## BIENVENUE DANS LA COLLECTION LIFESTYLE VOLVO.

La Collection Lifestyle comprend une vaste gamme de produits liés à l'univers Volvo, des pièces en cristal suédois aux sacs en cuir, en passant par des vêtements, des montres et d'autres articles sélectionnés avec soin. Pour découvrir l'ensemble de la collection, rendez-vous sur [collection.volvocars.com/fr](https://collection.volvocars.com/fr) ou auprès de votre concessionnaire Volvo.



**V O L V O**