

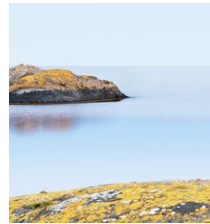

VOLVO V70



NOUS SOMMES VOLVO. CHEZ NOUS, TOUT PART DE VOUS.



BONJOUR
PAGE 01



VOTRE NOUVELLE VOITURE
PAGE 04



À L'INTÉRIEUR
PAGE 08



CHASSIS & MANIABILITÉ
PAGE 10



PRÊT À TOUT, PRÊT POUR TOUS
PAGE 12

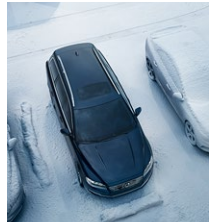

SENSUS
PAGE 14

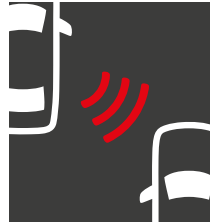

INTELLISAFE
PAGE 16



DRIVE-E
PAGE 18

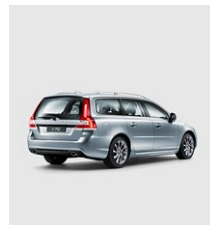

EXPRIMEZ-VOUS
PAGE 22



PERSONNALISEZ VOTRE INTÉRIEUR
PAGE 24

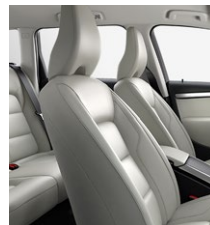

SELLERIES
PAGE 26



JANTES ALLIAGE
PAGE 28

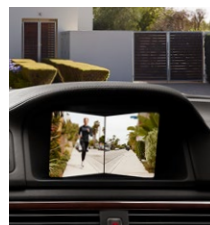

ACCESSOIRES
PAGE 30

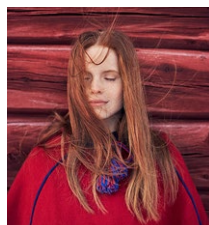

L'EXPÉRIENCE VOLVO
PAGE 34

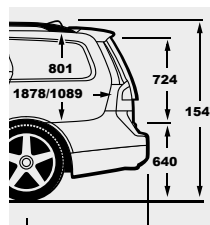

CARACTÉRISTIQUES TECHNIQUES
PAGE 36



TEINTES
PAGE 38

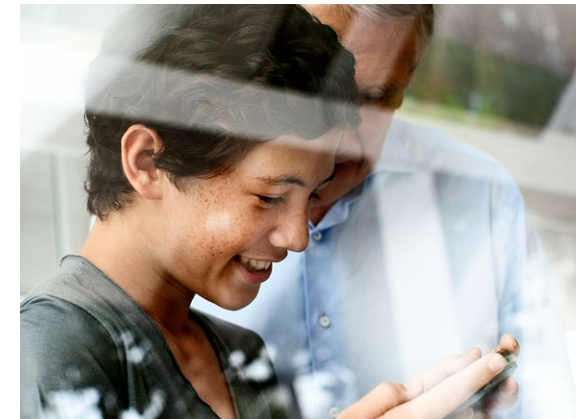

« Que faire pour vous rendre la vie plus belle, plus simple ou plus confortable ? »

Nous sommes suédois. Et les designers scandinaves, lorsqu'ils conçoivent un objet, prennent toujours pour point de départ la personne à laquelle il est destiné : « Que pouvons-nous faire pour améliorer sa vie, la rendre plus facile ou plus confortable ? » C'est aussi notre philosophie quand nous concevons nos voitures. Alors que d'autres constructeurs partent de la technologie avant d'y intégrer le facteur humain, nous concevons nos voitures autour de vous, les imaginons selon vous. Nous analysons vos besoins puis faisons appel à notre savoir-faire technique pour vous rendre la vie plus facile, plus agréable, plus sûre et plus belle. De la fonction naît la forme, et il est naturel qu'une voiture pensée de A à Z pour ses utilisateurs dégage une beauté authentique. Nous sommes convaincus que le seul fait de regarder nos voitures et de vivre avec elles sera pour vous source de bien-être au quotidien. Cette approche que

nous cultivons depuis 88 ans a donné naissance à de nombreuses innovations. La ceinture de sécurité à trois points de votre voiture ? C'est nous qui l'avons inventée en 1959. Et aujourd'hui, nous travaillons pour concrétiser notre vision : concevoir des véhicules capables d'éviter les accidents. À plus court terme, notre objectif est qu'il n'y ait plus aucun mort ni blessé grave dans une nouvelle Volvo d'ici à 2020. Bien entendu, vous profitez déjà de nos progrès en la matière dans votre Volvo actuelle. Nous avons également apporté notre pierre à la protection de l'environnement. En 1976, nous avons développé la sonde lambda, un capteur qui mesure les gaz d'échappement afin de réduire les émissions et d'améliorer la performance et la sobriété des moteurs. Ce composant équipe encore tous les moteurs à essence du monde. Chez Volvo, l'innovation est une ligne directrice, liée à nos origines.



En Suède, l'excellence en matière de design est un mode de vie, pas un luxe.

Notre petit pays a été plus que prolifique en matière de talents créatifs. C'est que, pour être vraiment créatif, il faut avoir confiance en soi et faire les choses comme vous pensez qu'elles doivent être faites, sans tenir compte de la façon dont les autres font.

Installez-vous. Au début des années 1960, nous nous sommes adressés à une équipe de chirurgiens orthopédiques, chez nous à Göteborg. « Pourquoi diable un groupe spécialisé dans le design automobile a-t-il besoin de nous ? », se sont-ils interrogés. Personne n'avait jamais pensé à consulter ces spécialistes dans le cadre de la conception d'un siège de voiture. Toujours est-il que, grâce aux sièges ergonomiques développés en suivant leurs conseils, nos voitures sont désormais réputées dans le monde entier pour le confort exceptionnel qu'elles offrent sur de longues distances.

Dans la plus pure tradition scandinave, nous ne travaillons qu'avec les meilleurs matériaux, comme l'acier de Bore ultra résistant pour la structure de l'habitacle. À l'intérieur de nos voitures, tous les matériaux sont naturels et authentiques. Il ne s'agit pas de suivre la tendance de la saison, mais bien de vous procurer une sensation de bien-être au toucher et de prendre soin de votre santé.

Pour nous, il est naturel de vous offrir la plus belle expérience qui soit. Car, en Suède, l'excellence en matière de design ne relève pas du luxe mais d'un mode de vie.

COMMENT FAIRE RIMER ÉLÉGANCE ET POLYVALENCE ? SUIVEZ LE GUIDE.

« Polyvalent, son habitacle vous permet de transporter passagers et bagages dans toutes les configurations possibles, quand vous en avez besoin. »

Nous connaissons parfaitement vos besoins. Et pour cause, nous concevons des breaks polyvalents depuis 1953, année de lancement de la Volvo Duett, littéralement « deux voitures en une ». Six décennies plus tard, le Volvo V70 perpétue la tradition consistant à associer forme et fonction dans un superbe écrin.

Nous avons conçu un break qui se plie en quatre pour s'adapter à votre style de vie. Polyvalent, son habitacle vous permet de transporter passagers et bagages dans toutes les configurations possibles, dès que vous en avez besoin. Si vous avez des enfants, vous allez adorer les coussins

rehausseurs à deux positions du V70 qui se déploient depuis le siège en un simple mouvement. Sans oublier le plaisir de conduite, puisque le V70 rime avec raffinement et confort, mais aussi avec puissance et fiabilité en toutes circonstances.

Et si le break V70 s'illustre par ses solutions de design créatrices d'espace et son expérience de conduite des plus abouties, il se distingue aussi par ses technologies personnalisables de connectivité et de sécurité embarquées dernier cri. Le tout présenté dans un élégant écrin emblématique du design scandinave.



Que vous meniez une vie active ou que votre famille s'agrandisse, le V70 a été imaginé selon vous.

TROUVEZ VOTRE CONCESSIONNAIRE LE PLUS PROCHE SUR VOLVOCARS.COM/FR

UN PROFIL CONTEMPORAIN UNIQUE, UNE PERSONNALITÉ RECONNAISSABLE ENTRE MILLE.

Avec son profil contemporain et distinctif, notre V70 est reconnaissable au premier regard, même de loin. Approchez-vous, et admirez la richesse de son design. « La calandre a pris de l'ampleur et les détails sont extrêmement soignés. Les feux de jour à LED et les touches de chrome soulignent son caractère et donnent à la voiture une allure

plus luxueuse, plus sophistiquée », explique Örjan Sterner, responsable Design du V70. « Le modèle gagne en élégance et adopte une posture plus campée sur l'asphalte. »

Le bouclier arrière et les flancs forment un ensemble naturel qui met en avant l'impression de tranquillité qui se dégage des lignes épurées.

Allongés et gracieux, les feux arrière à LED sont à la fois très saillants et très fins, tout en élégance. « Nos feux arrière sont une signature classique de Volvo », précise Örjan Sterner. Et fidèles à la philosophie du design scandinave, de la fonction naît la forme dans les lignes du V70. Un plaisir des sens à vivre au quotidien.

Les touches chromées qui ornent l'arrière du V70 renforcent l'élégance de ses lignes.

POUR DÉCOUVRIR D'AUTRES ATTRAITS DU DESIGN DU V70, RENDEZ-VOUS SUR VOLVOCARS.COM/FR





Le design scandinave ? Choisir les meilleurs matériaux, du cuir le plus raffiné au bois le plus somptueux, pour les travailler avec savoir-faire et passion. L'habitacle du V70, qui associe matériaux traditionnels et technologies de pointe, ne déroge pas à la règle. En résulte une expérience visuelle et tactile aussi émotionnelle que fonctionnelle. L'environnement est épuré et raffiné, dans la droite ligne de la tradition architecturale scandinave.



DESIGN INTÉRIEUR SCANDINAVE SUR QUATRE ROUES.





Deux châssis au choix pour une expérience adaptée à votre style.

Polyvalent et luxueux, le V70 est déjà un plaisir pour les sens à l'arrêt, mais c'est en mouvement que l'expérience prend tout son sens. Concrètement, son châssis conçu avec maestria vous procure un plaisir de conduite intense. Vous avez le choix entre deux versions : Dynamique et Sport. Nos ingénieurs ont consacré des milliers d'heures à les améliorer et à peaufiner leurs réglages pour qu'ils procurent une expérience de conduite des plus réactives.

Le châssis Dynamique est une solution tout à fait complète, tandis qu'avec le châssis Sport, le centre de gravité abaissé de 15 mm fait toute la différence : au plus près de la route, vous gardez le contrôle tout en gagnant en agilité pour négocier les virages.

Bien sûr, la sécurité étant une priorité dans la conception de nos châssis, vous serez rassuré d'apprendre que votre V70 se dote aussi du correcteur électronique de trajectoire ESC. Si votre V70 menace de perdre sa stabilité, l'ESC régule la puissance du freinage exercé et réduit la puissance du moteur pour éviter tout dérapage. Vous ne vous en rendrez sans doute même pas compte.



L'espace. Le luxe ultime.

Notre V70 ne serait pas un Volvo s'il ne vous offrait pas les atouts pratiques et la flexibilité nécessaire pour relever tous les défis du quotidien. La banquette arrière, par exemple, est fractionnable en trois parties 40/20/40, ce qui vous permet de multiplier les configurations pour moduler l'espace intérieur à votre convenance. Vous êtes trois et croulez sous de volumineux bagages ? Rien de plus simple : rabattez les deux tiers de la banquette arrière. Vous souhaitez emporter vos skis ou vos planches de surf ? Un jeu d'enfants : rabattez le dossier central à plat et vos deux passagers arrière pourront s'installer de part et d'autre. Bien sûr, rien ne vous empêche de rabattre l'un des dossiers extérieurs pour que vos passagers puissent voyager côte à côte. Et en rabattant toute la banquette arrière, l'espace de chargement atteint un impressionnant volume de 1 600 litres qui vous permettra de transporter toutes vos affaires, quel que soit le type d'aventure dans lequel vous vous embarquez.

Une connexion privilégiée. Sensus Pro avec Volvo On Call crée une connexion inédite entre vous et votre véhicule, mais aussi entre votre véhicule et le monde extérieur.

Au cœur de ce système se cache une application pour smartphone vous permettant de contrôler votre véhicule où que vous soyez et d'interagir avec lui. Ce qui s'avère particulièrement utile si, par exemple, vous souhaitez préchauffer votre véhicule avant de monter à bord. Et pour vous connecter à Internet, le dispositif comprend un modem intégré et un logement pour carte SIM dédié. Sensus Pro avec Volvo On Call vous vient également en aide quand vous en avez le plus besoin. Le bouton « On Call » de l'habitacle vous met directement en relation avec les services d'assistance routière. Et en cas d'urgence, le bouton « SOS » du tableau de bord permet d'établir une connexion directe entre votre véhicule et l'unité d'urgence de Volvo. Pour parer à toute éventualité, en cas de signe indiquant que vous auriez eu un accident (comme le déploiement d'un airbag), nous vous appelons. Sans réponse de votre part, nous vous envoyons directement les services d'urgence.

POUR EN SAVOIR PLUS, RENDEZ-VOUS SUR VOLVOCARS.COM/FR



La manière la plus intuitive d'interagir avec votre véhicule.

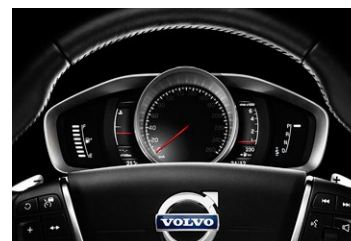

Chez Volvo, nous avons baptisé « Sensus » la démarche consistant à connecter le conducteur et la voiture au monde extérieur. L'idée est que même sur la route, vous ne soyez jamais déconnecté. Sensus Connect vous permet de transformer l'écran 7 pouces de votre planche de bord en plate-forme multimédia connectée à Internet. Vous pourrez non seulement surfer sur le Web, mais aussi télécharger des applications, de Rdio à Stitcher, en passant par TuneIn. Sensus Connect vous donne aussi accès à des cartes et itinéraires de base sur Internet, et avec l'option Sensus Navigation, vous bénéficierez en plus d'instructions pas-à-pas, de cartes en 3D et d'applications de navigation. Et si vous souhaitez améliorer encore votre connectivité,

choisissez Sensus Pro avec Volvo On Call. Cette option vous offre une connectivité 3G assortie d'une excellente réception grâce à l'antenne de toit intégrée de votre véhicule qui vous permet de créer un hotspot Wi-Fi pour tous vos appareils. L'application Service Révision Connectée, pour sa part, vous permet de prendre rendez-vous pour la révision de votre véhicule confortablement installé dans votre voiture.

Sensus rime aussi avec expérience audio haut de gamme. Aussi avons-nous conçu notre système audio dernier cri Volvo Premium Sound by Harman Kardon®. Faisant appel à douze haut-parleurs hi-fi, l'amplificateur se dote du logiciel d'optimisation audio nouvelle génération Dirac Live®. Avec une restitution sonore incroyablement réaliste et une performance des basses améliorée, ce système audio plonge chaque occupant dans un univers sonore hors pair et se connecte facilement aux lecteurs externes.

Notre combiné d'instruments digital est tout aussi remarquable.

Il vous fournit toutes les informations nécessaires sans vous inonder de données et ses trois thèmes – Élégance, Eco et Performance – se synchronisent avec l'écran central. Les éléments de commande physiques, comme notre console centrale flottante ornée de nos célèbres boutons de commande de climatisation « mannequin », sont autant d'exemples de design suédois à la fois beaux et fonctionnels. Enfin, notre pommeau de levier de vitesses rétroéclairé, disponible avec certaines boîtes automatiques, attire le regard. Son halo subtil crée une atmosphère bien particulière



à la nuit tombée.

La sécurité intuitive selon Volvo. Pour vous et pour ceux qui vous entourent.

« Notre vision ? Imaginer des véhicules
capables d'éviter les accidents. »

La sécurité fait partie intégrante de l'ADN de Volvo. Nous avons conçu des technologies pionnières ayant sauvé des milliers de vies, à l'instar de la ceinture de sécurité à trois points d'ancrage reconnue comme l'une des innovations les plus importantes de l'histoire moderne.

Mais nous visons encore plus haut. Notre vision ? Imaginer des véhicules capables d'éviter les accidents. À plus court terme, notre objectif est qu'il n'y ait plus aucun mort ni blessé grave dans une nouvelle Volvo d'ici à 2020.

IntelliSafe est notre démarche visant à rendre la relation entre l'homme et la voiture plus harmonieuse. Pour y parvenir, nous avons doté votre Volvo d'innovations intelligentes et intuitives, conçues pour rendre la conduite plus sûre. Les technologies IntelliSafe contribuent à protéger les occupants du véhicule, mais aussi les personnes qui gravitent autour de celui-ci, notamment grâce à des systèmes de détection des piétons et des cyclistes.

Jusqu'à 50 km/h, notre technologie de prévention des collisions City Safety balaye l'avant du véhicule et freine automatique-

ment si l'impact avec le véhicule qui vous précède est imminent. À plus grande vitesse, l'anticipation de collision et la détection des piétons et des cyclistes avec freinage automatique à pleine puissance vous alertent en cas de rapprochement dangereux et de collision imminente, de jour comme de nuit. De jour, le système vous avertit également si un piéton croise votre trajectoire ou si un cycliste circule dans le même sens que votre véhicule. En l'absence de réaction de votre part, le véhicule freine automatiquement pour éviter ou, si elle est inéluctable, atténuer l'éventuelle collision.

Nos technologies IntelliSafe vous accompagnent aussi dans vos trajets quotidiens, avec des dispositifs comme l'alerte franchissement de ligne qui vous aide à détecter à temps les dangers potentiels à proximité de votre véhicule. L'indicateur de limitation de vitesse vous tient informé des limites de vitesse et autres panneaux importants. Et pour garantir votre sérénité au volant, le régulateur adaptatif de vitesse et de distance contrôle votre allure et veille à ce que votre véhicule garde ses distances avec

celui qui vous précède. En ville, quand le trafic est dense, notre fonction « embouteillage » active jusqu'à 30 km/h maintient automatiquement la distance sélectionnée entre vous et le véhicule qui vous précède. Pour plus de confort la nuit, notre système de feux de route adaptatifs commute automatiquement l'éclairage des feux de route en feux de croisement lorsque nécessaire, tandis que notre alerte vigilance conducteur vous rappelle qu'une pause s'impose quand votre comportement au volant révèle un état de somnolence.

Enfin, pour tous les amoureux de la conduite, nos technologies IntelliSafe actives, comme le correcteur électronique de trajectoire ESC, apportent une stabilité rassurante quelles que soient les conditions, sans pour autant sacrifier le plaisir de conduire. Notre ambition est, finalement, assez simple : vous offrir l'expérience de conduite la plus humaine possible, selon vos propres critères, et contribuer à écarter tout risque d'atteinte aux personnes, qu'elles soient à l'intérieur ou à l'extérieur de votre véhicule.



En ville, la technologie City Safety évite les collisions avec la voiture qui vous précède si celle-ci s'arrête ou ralentit brutalement. Opérationnel jusqu'à 50 km/h, ce système IntelliSafe sophistiqué freine automatiquement pour éviter l'impact. Un accident pouvant être évité si la différence de vitesse avec le véhicule qui vous précède ne dépasse pas 15 km/h.



Comme nous attachons autant d'importance à votre sécurité qu'à celle des autres usagers de la route, notre système de détection des piétons et des cyclistes avec freinage automatique à pleine puissance détecte les piétons croisant votre trajectoire ou les cyclistes circulant dans le même sens que vous, et exerce le freinage nécessaire si vous n'avez pas eu le temps de réagir.

Le concept Drive-E est au cœur de toutes les voitures que nous créons. C'est une démarche globale orientée efficacité résolument innovante, portée par toute une gamme de technologies conçues pour vous offrir plus de puissance et toujours plus de plaisir de conduite, tout en réduisant les coûts d'utilisation.

Nos motorisations Drive-E à faibles consommations et faibles émissions sont l'incarnation parfaite de notre philosophie Drive-E. Conçues pour conjuguer puissance et efficacité, elles sont conformes à la norme Euro 6 et comportent une boîte de vitesses et un moteur à faible frottement allégés. Ces motorisations compactes sont adaptées à notre toute nouvelle boîte de vitesses automatique innovante Geartronic® à huit rapports. Moteur et boîte de vitesses forment un groupe motopulseur garantissant une superbe expérience de conduite et une efficacité inédite. Et pour plus d'efficacité encore, notre fonction intelligente ECO+ vous permet de réduire votre consommation de carburant de 5 % supplémentaires.

Dans le cadre de notre philosophie Drive-E, nous faisons aussi appel à la technologie Stop & Start et à des systèmes de récupération de l'énergie. Enfin, Drive-E est également synonyme de recyclage et de processus de fabrication durables. Ainsi, l'électricité qui alimente notre site suédois provient de sources hydroélectriques propres et respectueuses de l'environnement. Car le concept de mobilité propre Drive-E se trouve au cœur de notre philosophie.

Nous pensons que protection de l'environnement peut rimer avec plaisir au volant.
Nous avons les moyens de vous convaincre.





QUEL V70 ÊTES-VOUS ?

Félicitations, vous avez choisi un Volvo V70. Et vous avez sélectionné votre moteur préféré. Vous n'avez plus qu'à opter pour le niveau de finition qui vous ressemble. Nous vous avons facilité la tâche en vous proposant trois finitions différentes que vous devriez adorer.

MOMENTUM, SUMMUM, XÉNIUM

Pour plus de détails sur chaque finition, veuillez vous référer à la liste de prix en vigueur ou contacter votre distributeur agréé Volvo.

Votre V70 est votre deuxième maison. Apposez votre sceau.

Prenez place à bord d'un habitacle au design élégant, tourné vers le conducteur, aux finitions raffinées et omniprésentes. Vous avez choisi le V70, vous ne le regretterez pas. Et pour ajouter une touche personnelle de plus, nous vous proposons une série de magnifiques options intérieures.

Disponibles avec diverses finitions Cuir, nos sièges allient l'élégance contemporaine à l'excellence du confort sur longues distances. Choisissez notre volant chauffant trois branches qui prendra soin de vos mains par les froids matins d'hiver. Vous apprécierez aussi notre combiné d'instruments digital, qui vous propose

trois modes d'affichage et arbore un look inspiré d'une méduse translucide. Si vous appréciez les belles choses et préférez garder la main en matière de design, le programme Inscription est un pack de design intérieur, mais aussi une gamme d'options luxueuses que vous pouvez associer à votre gré. Vous pourrez notamment choisir notre sellerie Inscription en cuir souple semi-aniline pourvue de la fonction ventilation. Grâce à un traitement de surface extrêmement léger, ce cuir présente une souplesse et un naturel hors pair. Le volant en Bois de Noyer Inscription est un véritable appel au plaisir tactile, tandis que la planche de bord gainée de Cuir élève le raffinement à un niveau supérieur.



Les sièges Inscription sont habillés d'un cuir souple de la plus haute qualité, qui provient du spécialiste des selleries de luxe Bridge of Weir. Grâce à un traitement de surface extrêmement léger, le cuir présente une souplesse et une résistance hors pair.

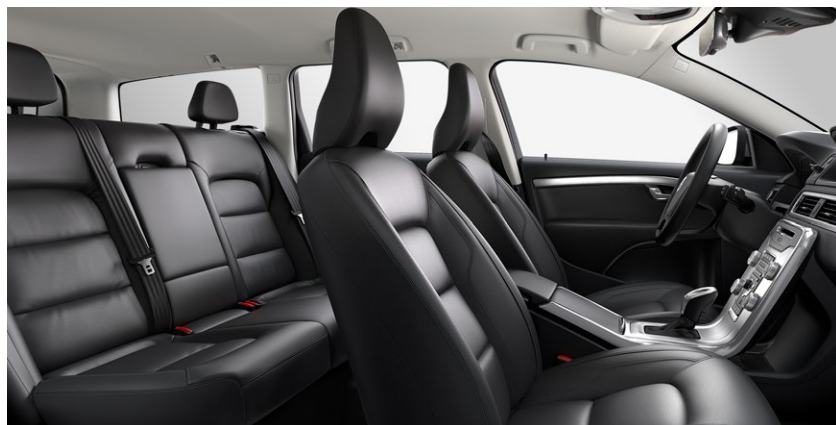

Cuir, E701
Anthracite
Ambiance Anthracite
Pavillon de toit Quartz



**Cuir perforé et ventilé
Inscription, EG01**
Anthracite
Ambiance Anthracite
Pavillon de toit Quartz

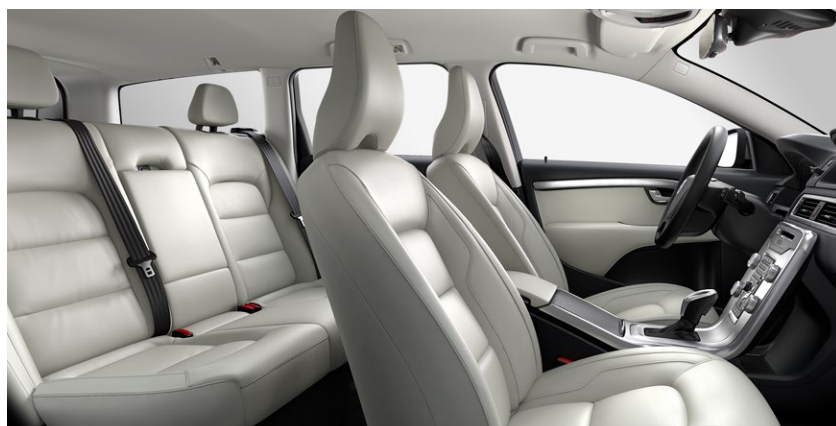

Cuir, E70G
Beige
Ambiance Anthracite
Pavillon de toit Quartz



**Cuir perforé et ventilé
Inscription, EG0N**
Châtaigne
Ambiance Anthracite
Pavillon de toit Quartz



Cuir, E71T
Beige
Ambiance Beige
Pavillon de toit Beige



**Cuir perforé et ventilé
Inscription, EG1T**
Beige
Ambiance Beige
Pavillon de toit Beige

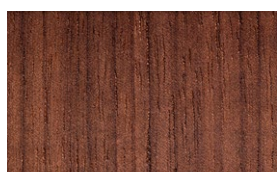

Bois Moderne

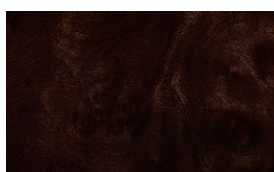

Bois de Noyer Inscription



Aluminium Graphite

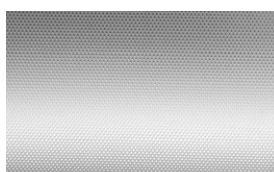

Aluminium Brossé

SÉLECTION DE SELLERIES

DÉCOUVREZ TOUTE NOTRE GAMME
DE SELLERIES SUR VOLVOCARS.COM/FR



Artio, 19"
Diamant/Anthracite
(Châssis Sport uniquement)



Indisponible en France



Balius, 18"
Argent Brillant



Fortuna, 18"
Noir Laqué



Fortuna, 18"
Argent Brillant



Freja, 18"
Diamant/Anthracite Mat



Freja, 18"
Diamant/Argent



Magni, 18"
Argent Brillant



Makara, 18"
Argent Brillant



Modin, 18"
Diamant/Cuivre



Modin, 18"
Diamant/Noir Laqué



Modin, 18"
Diamant/Anthracite



Indisponible en France



Indisponible en France



Pallene, 17"
Argent



Rex, 17"
Argent Brillant



Indisponible en France



Indisponible en France

Skadi, 18"
Argent Brillant

ADAPTEZ VOTRE V70 À VOTRE STYLE DE VIE.

Le moment le plus agréable dans l'achat d'une nouvelle Volvo consiste à ajouter sa touche personnelle. Comme par exemple choisir les accessoires qui reflètent vos goûts et votre style de vie.

Caméra avant anti-angle mort

Quoi de plus difficile que d'essayer de négocier des sorties et des carrefours étroits, où la visibilité est bien souvent limitée ? Pour vous faciliter la tâche, notre caméra avant anti-angle mort vous offre une vue dégagée des intersections grâce à son champ de vision à 180°, de gauche à droite, à l'avant du véhicule.

POUR EN SAVOIR PLUS SUR LES ACCESSOIRES :
ACCESSOIRES.VOLVOCARS.COM





Porte-vélos monté sur attelage pour trois ou quatre bicyclettes

Ce superbe porte-vélos de grande qualité est léger et facile à manipuler et à ranger. Avec une extension, sa capacité passe de trois à quatre vélos. Par sécurité et pour accentuer son profil contemporain, il est équipé de feux arrière à LED.

Barres de toit

Ces barres de toit spécialement conçues pour votre véhicule s'ajustent à la perfection aux fixations prévues à cet effet. Elles sont faciles à installer et à combiner avec d'autres systèmes le cas échéant. Si priorité a été donnée à la fonction, la forme a aussi fait l'objet d'une attention particulière pour qu'elles s'intègrent en toute harmonie au design de votre Volvo.

Siège enfant modulable (9 à 25 kg)

Ce siège enfant perfectionné et flexible est conçu pour les enfants de 9 mois à 6 ans. Il se fixe grâce à la ceinture de sécurité arrière du véhicule et se règle facilement pour optimiser le confort et la sécurité.

Becquet de toit

Pour une touche résolument sportive, coiffez votre V70 d'un becquet de toit. Dessiné pour se fondre dans les lignes de votre véhicule, il apporte une note d'élégance.

Système multimédia pour passagers arrière avec deux écrans tactiles 8 pouces et deux lecteurs

Avec la dernière génération du système multimédia de Volvo et ses écrans LCD tactiles couplés à des lecteurs DVD dédiés, les passagers arrière profiteront de chaque trajet comme jamais auparavant. Les ports pour clés USB, cartes SD ou lecteurs MP3 et le port auxiliaire vous permettent de connecter toute autre source externe. Les casques sans fil et la télécommande sont fournis.



COLLECTION LIFESTYLE VOLVO

DÉCOUVREZ LES PRODUITS DE LA COLLECTION LIFESTYLE VOLVO SUR COLLECTION.VOLVOCARS.COM

Posséder une voiture n'a jamais été aussi simple.

Nous adorons vous voir heureux... quand tout devient plus simple, plus rapide et se passe mieux que prévu. Car acquérir une Volvo revient à se simplifier la vie. Financement, assurance, entretien, changement des pneus, nettoyage... Vous trouvez peut-être ces aspects rébarbatifs. Ce sont justement ceux-là que nous

adorons simplifier et améliorer pour vous. Aussi votre concessionnaire vous proposera-t-il toujours toute une gamme de services et offres imaginés selon vous, pour que le fait de posséder une Volvo vous crée le moins de contraintes possibles.

Et ce n'est qu'un début. Grâce à notre approche typiquement

suédoise de l'innovation, nous trouvons continuellement de nouvelles manières de vous simplifier la vie. Avec l'application « Service Révision Connectée », par exemple, qui vous permet de prendre rendez-vous pour un entretien en appuyant sur un simple bouton, depuis votre voiture.

ACQUISITION ET DÉTENTION

- Garanties et extensions de garantie
- Financement
- Location longue durée
- Assurance
- Contrats d'entretien
- Site My Volvo

SERVICES ET ENTRETIEN

- Entretien préconisé Volvo Service authentique Volvo
- Solutions de mobilité
- Réparation et remplacement pneumatiques

EN CAS D'ACCIDENT

- Réparations
- Réparation et remplacement de parebrise
- Forfaits climatisation

MY VOLVO

My Volvo est un site Internet personnalisé contenant toutes les informations dont vous avez besoin pour connaître votre véhicule dans les moindres détails et en tirer le meilleur parti. My Volvo, c'est :

- un aperçu complet de votre véhicule
- un accès facile à toutes les informations sur votre véhicule
- des offres personnalisées et des remises exclusives
- des astuces concernant votre modèle de Volvo
- des vidéos instructives et des manuels d'utilisation
- le Service Révision Connectée
- des rappels des grands rendez-vous pour votre Volvo
- des articles, films et photos en exclusivité

SERVICE RÉVISION CONNECTÉE

Si votre Volvo est équipée de Sensus Connect, elle vous indique quand elle a besoin d'une révision et vous propose de contacter votre concessionnaire Volvo pour vous. Les propositions de rendez-vous envoyées par votre concessionnaire Volvo peuvent être acceptées ou refusées directement depuis votre véhicule ou depuis votre espace My Volvo. Lorsque l'heure de la révision a sonné, elle vous le rappelle et vous guide même jusqu'à l'atelier. Et comme votre Volvo nous dit ce dont elle a besoin, nous nous assurons dès son arrivée du bon suivi de l'entretien adapté à ses besoins.

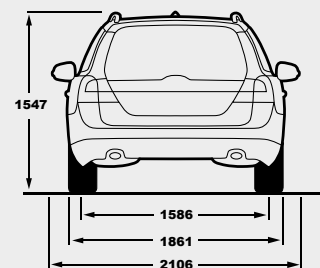
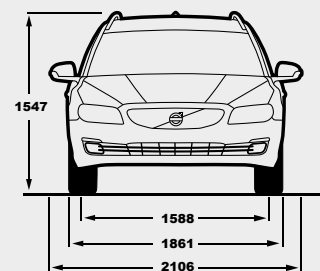
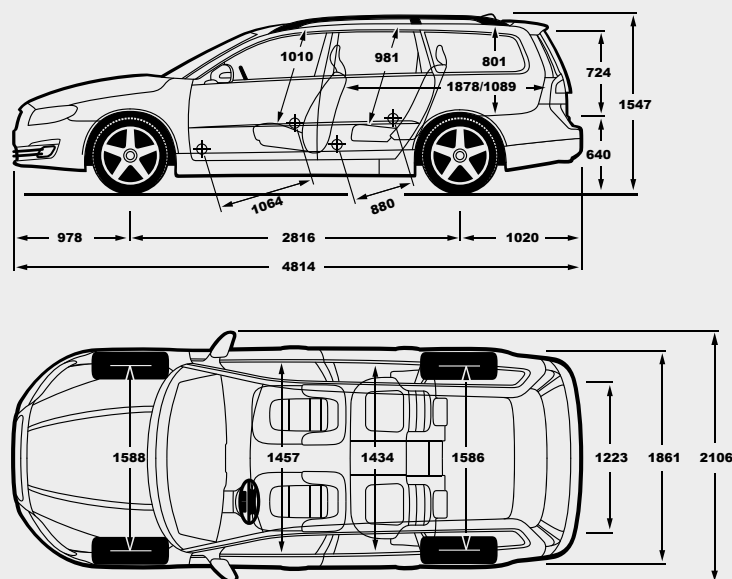

	D4	D3
Motorisation :	2.0L, 4 cylindres en ligne, double turbo (haute et basse pression), injection directe diesel à rampe commune avec technologie i-ART	2.0L, 4 cylindres en ligne, turbocompressé, injection directe diesel à rampe commune avec technologie i-ART
Transmission :	Geartronic® 8 vitesses	Boite manuelle 6 vitesses ou Geartronic® 6 vitesses
Consommation Euromix (en l/100km) (MAN. / AUTO.) :	4.7	4.3/4.5
CO ₂ rejeté (g/km) (MAN. / AUTO.) :	122	113/118
Puissance max., ECE (kW/ch/tr/min) :	133/181/4250	110/150/3750
Couple max., ECE (Nm/tr/min) :	400/1750–2500	320/1750–3000
Accélération 0 à 100 km/h (secondes) (MAN. / AUTO.) :	8.6	9.8/9.8
Vitesse maximale sur circuit (km/h) (MAN. / AUTO.) :	220	205/205
Volume du réservoir (litres) :	70	70
Norme environnementale :	Euro 6	Euro 6

Les données techniques sont susceptibles d'évoluer. Contactez votre distributeur agréé Volvo pour obtenir les dernières informations.

Remarque : Certaines des informations figurant dans cette brochure peuvent être incorrectes en raison de modifications apportées aux caractéristiques du produit après l'impression. Certains des équipements décrits ou présentés peuvent être désormais uniquement disponibles moyennant un supplément. Avant de passer commande, veuillez consulter votre distributeur agréé Volvo pour obtenir les informations les plus récentes. Le constructeur se réserve le droit de modifier sans préavis les prix, les coloris, les matériaux, les caractéristiques et les modèles.



614 Blanc Glace

707 Blanc Cristal Métallisé Inscription
(Blanc avec reflet irisé en fonction de la lumière et de l'angle de vue)

711 Argent Brillant Métallisé

477 Argent Électrique Métallisé Inscription
(Argent avec reflet bleuté en fonction de la lumière et de l'angle de vue)

467 Bleu Magique Métallisé



019 Noir



717 Noir Onyx Métallisé



492 Gris Savile Métallisé



484 Gris Seashell Métallisé



700 Bronze Étincelant Métallisé



612 Rouge Passion

POUR EN SAVOIR PLUS, RENDEZ-VOUS SUR
VOLVOCARS.COM/FR

V O L V O