



VOLVO S60



INNOVER POUR VOUS

Made by Sweden.*

Chez Volvo Cars, nous innovons sans cesse pour vous rendre la vie plus belle. Chaque véhicule, technologie ou concept est le fruit d'une vision très claire : faire de vous le cœur de notre réflexion et de notre action. Cette vision qui nous anime depuis nos débuts nous vient tout droit de Suède, pays où chacun est valorisé et peut bousculer les conventions. Une culture réputée pour la richesse de son design et son regard unique sur le monde.

C'est ainsi que sont nés la ceinture à trois points d'ancrage et les airbags latéraux, inventions qui ont sauvé des vies et changé l'histoire de l'automobile. Et à travers notre nouvelle génération de véhicules, nous nous inscrivons plus que jamais dans cette tradition.

Design scandinave et luxe suédois se marient pour enrichir votre expérience. La technologie intuitive rend la vie moins compliquée et vous permet de rester connecté avec le monde, tandis que les dernières motorisations Drive-E combinent puissance et efficacité record dans leur catégorie. Nos innovations IntelliSafe sont aussi à vos côtés pour vous aider à prévenir les accidents et vous protéger en cas d'impact. Elles rendent chaque trajet plus sûr, plus confortable et plus agréable.

Nous comprenons ce qui importe à vos yeux. C'est le fondement de toutes nos innovations. Des innovations conçues pour vous rendre la vie plus belle.

Chez Volvo Cars, nous imaginons nos véhicules selon vous.

*Suédois dans l'âme

Sommaire

DESIGN EXTÉRIEUR | 04

INTELLISAFE | 14

VOTRE CHOIX | 24

CARACTÉRISTIQUES
TECHNIQUES | 54

DESIGN INTÉRIEUR | 08

DRIVE-E | 18

NIVEAUX DE FINITION | 26

L'EXPÉRIENCE VOLVO | 56

SENSUS | 10

CHÂSSIS | 22

ACCESSOIRES | 48

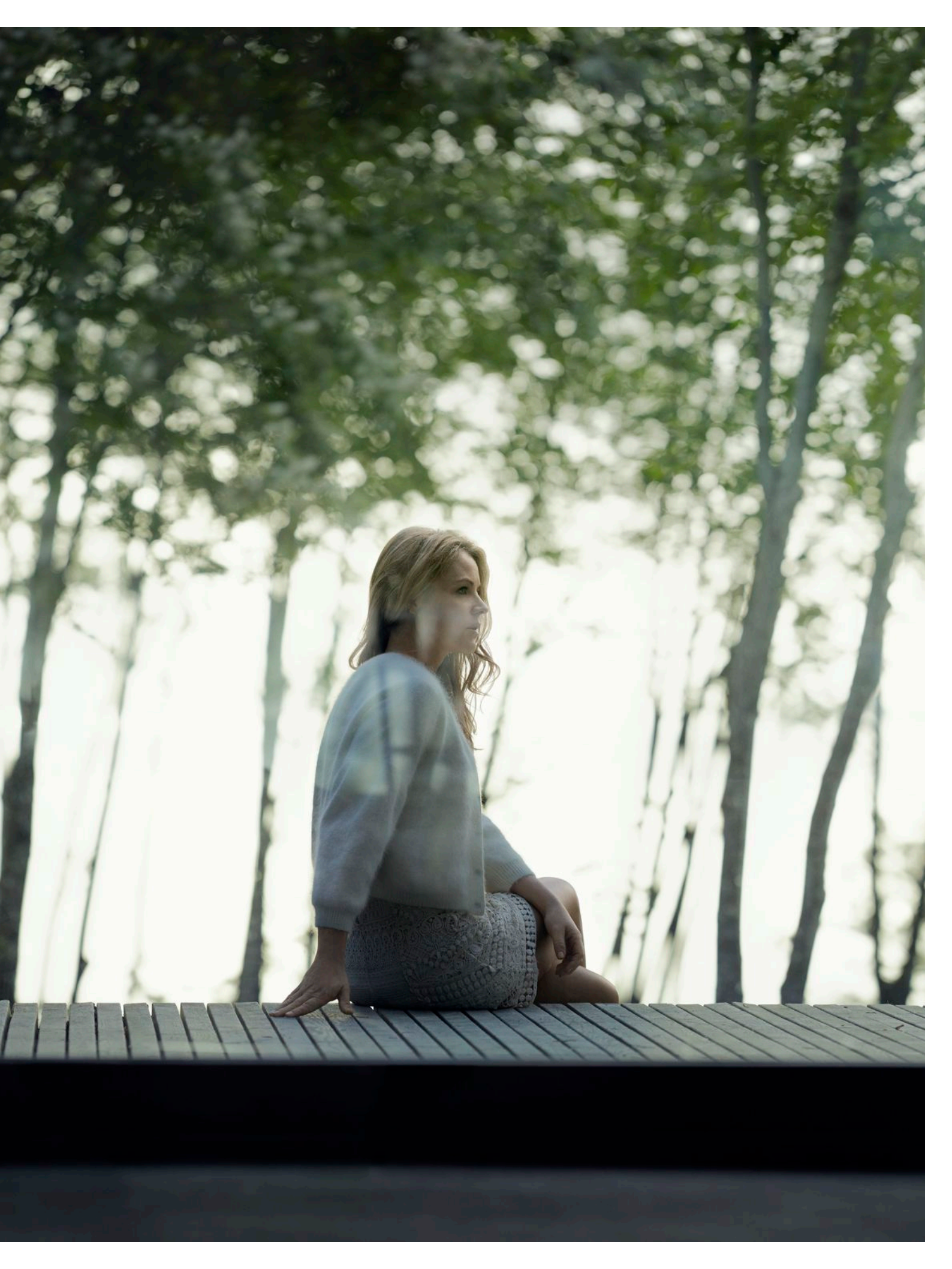





La Volvo S60, comme toutes les Volvo, est un véhicule qui saura vous mettre en valeur. Un véhicule conçu pour sublimer votre quotidien par le plaisir, le confort et la beauté qu'il offre.

Son secret ? L'expérience de conduite. Une expérience qui commence avec le châssis Dynamique standard, fruit de milliers d'heures passées à le peaufiner pour créer un sentiment de maîtrise, tout en réactivité. Une expérience qui fait de la S60 une berline dans laquelle on aime passer du temps. Que ce soit sur les routes que vous empruntez tous les jours ou juste pour le plaisir de conduire, la S60 est votre plus grande alliée.

Sa gamme de motorisations Drive-E vous offre une performance réactive tout en limitant la consommation et les émissions. Leur légèreté, leur faible frottement et leurs transmissions sophistiquées vous permettent de tirer le maximum de chaque goutte de carburant.

À l'intérieur, la S60 est un havre de calme et de sérénité. Nos sièges sont réputés pour leur confort depuis que nous avons entrepris, dans une démarche sans précédent, de consulter des experts en ergonomie pour nous aider à les

développer ; et la génération actuelle est la dernière illustration en date de cette approche révolutionnaire. Confortables, ils offrent un excellent maintien pour que vous arriviez à destination détendu, frais et dispos même après un long voyage.

Sensus – notre solution pour vous connecter avec votre Volvo et avec le monde qui vous entoure – vous permet d'accéder aux dernières technologies de manière intuitive et naturelle. À bord de la S60, Sensus comprend des afficheurs de haute qualité et des commandes simples d'utilisation imaginés pour vous faciliter la vie, mais aussi des options de systèmes audio haut de gamme et de connectivité Internet pour garder en permanence le contact avec votre univers digital.

À l'intérieur comme à l'extérieur, la S60 incarne le meilleur du design scandinave. Son habitacle élégant et épuré associe matériaux modernes et savoir-faire traditionnel, tandis qu'une grande détermination se dégage du véhicule.

De sa calandre expressive à ses sorties d'échappement intégrées, la S60 est une voiture synonyme de bien-être au quotidien.

*« Elle a été imaginée pour vous donner
tous les prétextes pour prendre le volant. »*

VOLVO S60

*Pour ceux qui aiment s'offrir
une parenthèse en rentrant chez eux.*

La Volvo S60 offre un équilibre parfait entre dynamisme, élégance et confort.

Si vous êtes de ceux qui empruntent les petites routes pour rentrer chez vous, vous apprécierez la réactivité de son châssis bien équilibré. Pour les plus longs trajets, son confort propice à la détente vous permettra, à vous et vos passagers, d'arriver à destination frais et dispos. Dans les situations où la circulation est dense, comme en ville, des technologies d'aide à la conduite vous

libéreront du stress lié à la conduite et vous donneront un véritable sentiment de maîtrise.

L'agilité naturelle de votre S60 est rehaussée par son allure. Ses épaules marquées, sa face avant distinctive aux blocs optiques sophistiqués, sa ligne de toit élancée et sa face arrière sculptée avec sorties d'échappement intégrées contribuent à asseoir sa présence sur la route. À bord, l'exaltante sérénité qui se dégage du superbe intérieur exécuté avec le plus grand soin fait

naître un sentiment de bien-être digne des plus belles œuvres d'art en matière de design scandinave.

Ajoutez nos motorisations Drive-E ultra-efficaces et notre technologie Sensus qui connecte votre Volvo avec le monde qui vous entoure, et vous obtiendrez la Volvo S60, une berline imaginée pour vous donner tous les prétextes pour prendre le volant.





« La beauté de la voiture, comme la plupart des réalisations en matière de design scandinave contemporain, est enracinée dans le monde naturel. »

LE DESIGN SCANDINAVE :

Oui, elle est aussi belle que performante.

Vous voyez, lorsque vous êtes sur l'autoroute et que vous jetez un œil dans le rétroviseur, une voiture à l'impressionnante face avant ? C'est la Volvo S60. « La grande présence de la S60 sur route est due à ses phares qui lui donnent un air concentré, déterminé », explique Peter Reuterberg, Responsable Design extérieur. « Pour dessiner le « visage » du véhicule, nous nous sommes inspirés des

yeux du loup. La S60 donne l'impression que rien ne peut l'arrêter, tel un puissant animal prêt à bondir. » Les nervures du capot accentuent le dessin en V emblématique de Volvo et impriment un froncement volontaire se prolongeant jusqu'aux phares. La beauté de la voiture, comme la plupart des réalisations en matière de design scandinave contemporain, est enracinée dans le monde naturel.

« Ces surfaces et contours épurés traduisent ses attaches scandinaves », explique Peter Reuterberg. Les épaules marquées sont un autre marqueur incontournable du design selon Volvo, de même que la calandre expressive traversée par la barre diagonale emblématique de la marque. Ils accentuent le style déterminé du véhicule, qui clame au monde sa fierté d'être une Volvo.



« Nous avons imaginé l'habitacle autour de vous, le conducteur. »



Nous avons imaginé l'habitacle autour de vous, le conducteur. En prenant place, vous noterez que la planche de bord est légèrement inclinée vers la place du conducteur et vous procure un sentiment de maîtrise totale. Nous nous sommes inspirés des motos hautes performances pour concevoir un seul combiné d'instruments circulaire flanqué de deux cadrans plus petits. Ensuite, nous avons soigneusement sculpté le volant à trois branches pour vous procurer un sentiment très physique de connexion entre votre véhicule et la route.

Mais ce qui compte encore plus, c'est l'endroit où vous êtes assis. Volvo est particulièrement fier de la conception de ses sièges qui offrent un confort et un maintien exceptionnels. Ils ont été conçus pour que vous soyez aussi serein et détendu en fin de

trajet qu'au départ. Nos sièges Sport sont magnifiques et, fidèles à notre attachement sans faille au design ergonomique, nous les avons dotés de renforts latéraux apportant un soutien des cuisses aux épaules et vous maintenant fermement en position même dans les virages serrés.

Bien sûr, nous sommes tout aussi attachés à la propreté de l'environnement à l'intérieur de votre véhicule qu'à l'extérieur. Avec CleanZone, tous les matériaux utilisés à l'intérieur de votre Volvo sont hypoallergéniques et n'émettent aucun gaz nocif. CleanZone comporte un filtre à charbon de climatisation multi-actif pour réduire les particules et gaz nocifs afin de vous permettre de bien respirer, même en ville où l'air est pollué.

Avec nos palettes au volant proposées en option, plus besoin de lâcher le volant pour changer de vitesse avec la boîte automatique en mode séquentiel. Vous gardez la maîtrise totale de votre véhicule, et les deux mains sur le volant. En outre, la réactivité des passages de vitesses donne à votre conduite un côté plus énergique quand le cœur vous en dit.



« Avec Sensus, les interactions avec votre véhicule sont intuitives, pour que même sur la route, vous ne soyez jamais déconnecté. »

SENSUS

La manière la plus intuitive d'interagir avec votre véhicule.

Volvo Sensus est notre démarche globale consistant à connecter le conducteur et la voiture au monde extérieur. L'idée est que même sur la route, vous ne soyez jamais déconnecté. Sensus Connect vous permet de transformer l'écran 7 pouces de votre planche de bord en plate-forme multimédia connectée à Internet. Vous pouvez non seulement surfer sur le Web, mais aussi télécharger des applications, comme Stitcher ou Tuneln. Sensus Connect vous donne aussi accès à des cartes et itinéraires de base sur Internet, et avec Sensus Navigation, vous bénéficierez en plus d'instructions pas-à-pas, de cartes en 3D et d'applications de navigation. Et si vous souhaitez encore améliorer votre connectivité, choisissez Volvo On Call. Cette option vous offre une connexion 3G assortie d'une excellente réception grâce à

l'antenne de toit intégrée de votre véhicule qui vous permet de créer un hotspot Wi-Fi pour tous vos appareils. L'application Service Révision Connectée, pour sa part, vous permet de prendre rendez-vous pour la révision de votre véhicule confortablement installé dans votre voiture.

Sensus rime aussi avec expérience audio haut de gamme. Aussi avons-nous conçu notre système audio dernier cri Volvo Premium Sound by Harman Kardon®. Faisant appel à douze haut-parleurs hi-fi, l'amplificateur se dote du logiciel d'optimisation audio nouvelle génération Dirac Live®. Avec une restitution sonore incroyablement réaliste et une performance des basses améliorée, ce système audio plonge chaque occupant dans un univers sonore hors pair et se connecte facilement aux lecteurs externes.

Notre combiné d'instruments digital est tout aussi remarquable. Il vous fournit toutes les informations nécessaires sans vous inonder de données et ses trois thèmes – Élégance, Eco et Performance – se synchronisent avec l'écran central. Les commandes, comme notre console centrale flottante avec nos célèbres boutons de commande de climatisation « mannequin », témoignent également de la beauté et de la fonctionnalité du design suédois. Enfin, notre pommeau de levier de vitesses rétroéclairé, disponible avec certaines boîtes automatiques, attire le regard. Son halo subtil crée une ambiance très particulière à la nuit tombée.



Une connexion privilégiée. Sensus Pro avec Volvo On Call crée une connexion inédite entre vous et votre véhicule, mais aussi entre votre véhicule et le monde extérieur.

Au cœur de ce système se cache une application pour smartphone vous permettant de contrôler votre véhicule où que vous soyez et d'interagir avec lui. Ce qui s'avère particulièrement utile si, par exemple, vous souhaitez préchauffer votre véhicule avant de monter à bord (en option). Et pour vous connecter à Internet, le dispositif comprend un modem intégré et un logement pour carte SIM dédié. Sensus Pro avec Volvo On Call vous vient également en aide quand vous en avez le plus besoin. Le bouton « On Call » de l'habitacle vous met directement en relation avec les services d'assistance routière. Et en cas d'urgence, le bouton « SOS » du tableau de bord permet d'établir une connexion directe entre votre véhicule et une équipe d'opérateurs professionnels Volvo On Call. Pour parer à toute éventualité, en cas de signe indiquant que vous avez eu un accident (comme le déploiement d'un airbag), nous vous appelons. Sans réponse de votre part, nous vous envoyons directement les services d'urgence.

POUR EN SAVOIR PLUS **VOLVOCARS.FR**

SENSUS



« Notre objectif est qu'il n'y ait plus aucun mort ni blessé grave dans une nouvelle Volvo d'ici à 2020. »

INTELLISAFE

La sécurité intuitive selon Volvo. Pour vous et pour ceux qui vous entourent.

La sécurité fait partie intégrante de l'ADN de Volvo Cars. Nous avons conçu des technologies pionnières qui ont sauvé des milliers de vies, à l'instar de la ceinture de sécurité à trois points d'ancrage reconnue comme l'une des innovations les plus importantes de l'histoire moderne.

Mais nous visons encore plus haut. Notre objectif est qu'il n'y ait plus aucun mort ni blessé grave dans une nouvelle Volvo d'ici à 2020.

IntelliSafe est notre démarche visant à rendre la relation entre l'homme et la voiture plus harmonieuse. Pour y parvenir, nous avons doté votre Volvo d'innovations intelligentes et intuitives, conçues pour rendre la conduite plus sûre. Les technologies IntelliSafe contribuent à protéger les occupants du véhicule, mais aussi les personnes qui gravitent autour, notamment grâce à des systèmes de détection des piétons et des cyclistes.

Jusqu'à 50 km/h, notre technologie de prévention des collisions City Safety balaye l'avant du véhicule et freine automatiquement si l'impact avec le véhicule qui vous précède est imminent. À plus grande vitesse, l'anticipation de collision et la détection des

piétons et des cyclistes avec freinage automatique à pleine puissance vous alertent en cas de rapprochement dangereux et de collision imminente, de jour comme de nuit. De jour, le système vous avertit également si un piéton croise votre trajectoire ou si un cycliste circule dans le même sens que votre véhicule. Et si nécessaire, le véhicule freine automatiquement pour éviter ou, si elle est inéluctable, atténuer l'éventuelle collision.

En cas de dérive de votre véhicule, l'alerte franchissement de ligne active vous aide à garder le cap, et ce n'est pas tout, puisque notre alerte vigilance conducteur vous rappelle qu'une pause s'impose quand votre comportement au volant révèle un état de somnolence.

Nos technologies IntelliSafe ont également été conçues pour vous assister au quotidien. L'indicateur de limitation de vitesse vous tient informé des limites de vitesse et autres panneaux importants. De nuit, les feux de route actifs restent en permanence en pleins phares pour optimiser votre vision sans éblouir les autres usagers de la route. Et pour vous permettre d'être un peu plus serein au volant, le régulateur adaptatif de vitesse et de distance maintient l'allure

sélectionnée et veille à ce que votre véhicule garde ses distances avec celui qui vous précède. En ville, quand le trafic est dense, l'assistance embouteillage active jusqu'à 30 km/h maintient automatiquement la distance sélectionnée entre vous et le véhicule qui vous précède.

Notre système de Surveillance anti-angle mort détecte les véhicules situés dans votre angle mort, tandis que la fonction Alerte trafic en marche arrière facilite la sortie en marche arrière d'une place de parking étroite quand votre vision est limitée.

Enfin, pour tous les amoureux de la conduite, nos technologies IntelliSafe actives, comme le Correcteur électronique de trajectoire ESC, apportent une stabilité rassurante, quelles que soient les conditions, sans pour autant sacrifier le plaisir de conduire. Notre ambition est, finalement, assez simple : vous offrir l'expérience de conduite la plus naturelle et humaine possible, selon vos propres critères, et contribuer à écarter tout risque d'atteinte aux personnes, qu'elles soient à l'intérieur ou à l'extérieur de votre véhicule.



Que la lumière soit. Conduire la nuit devient bien plus agréable et, surtout, beaucoup plus sûr. Notre système de feux de route actifs reste en permanence en feux de route. Plus besoin de commuter l'éclairage des feux de route en feux de croisement, car si vous croisez ou rattrapez un véhicule, le système empêche l'éblouissement en atténuant le faisceau pour atteindre le niveau d'intensité strictement nécessaire et vous permettre de profiter d'une route parfaitement éclairée. Cette technologie intelligente prévient même l'éblouissement des piétons et des cyclistes. À votre arrivée en agglomération, les feux de route passent en feux de croisement.

POUR EN SAVOIR PLUS, RENDEZ-VOUS SUR
VOLVOCARS.FR



La technologie City Safety évite les collisions avec la voiture qui vous précède si celle-ci s'arrête ou ralentit brutalement. Opérationnel jusqu'à 50 km/h, ce système IntelliSafe sophistiqué freine automatiquement pour éviter l'impact. Un accident peut être évité si la différence de vitesse avec le véhicule qui vous précède ne dépasse pas 15 km/h.

Comme nous attachons autant d'importance à votre sécurité qu'à celle des autres usagers de la route, notre système de Détection des piétons et des cyclistes avec freinage automatique à pleine puissance détecte les piétons croisant votre trajectoire ou les cyclistes circulant dans le même sens que vous et exerce le freinage nécessaire si vous n'avez pas eu le temps de réagir.

Notre système de Surveillance anti-angle mort utilise des capteurs radar pour détecter les véhicules situés dans vos angles morts ou à proximité de ces derniers dans les voies adjacentes. Ainsi, vous saurez qu'il est préférable d'attendre pour changer de voie en toute sécurité.

Lorsque vous quittez une place de parking étroite en marche arrière, l'Alerte trafic en marche arrière guette les véhicules en approche hors de votre champ de vision.

POUR EN SAVOIR PLUS VOLVOCARS.FR



INTELLISAFE





« Avec notre nouvelle génération de moteurs Drive-E quatre cylindres de 2.0L, il n'est pas nécessaire de sacrifier la puissance et la maniabilité pour gagner en efficacité et réduire les émissions de CO₂. »

DRIVE-E *Plus de plaisir. Moins de consommation.*

Plus qu'une nouvelle génération de motorisations efficaces, Drive-E concrétise notre approche globale de l'efficacité en matière de conduite. Et ce n'est pas parce que nous nous engageons à concevoir des technologies plus intelligentes et plus innovantes pour réduire l'impact de nos véhicules sur l'environnement que nous perdons pour autant de vue le plaisir que doit procurer la conduite. Autrement dit, nous sommes convaincus qu'il n'est pas nécessaire de sacrifier la puissance et la maniabilité pour gagner en efficacité et réduire les émissions de CO₂.

Notre gamme de motorisations Drive-E se compose de moteurs quatre cylindres de 2.0L version essence et diesel. Pour

vous garantir une performance optimale sur toute la plage de régimes, nous avons assorti ces blocs légers et turbocompressés à faible frottement à notre toute nouvelle boîte automatique huit vitesses Geartronic™.

Votre Volvo se dote aussi d'une fonction ECO+ permettant de réduire la consommation de carburant de 5 % maximum, selon votre style de conduite. La fonction ECO+ optimise les passages de vitesses, le contrôle moteur et la réactivité de l'accélérateur. Elle est assortie d'un système Stop/Start et d'une fonction roue libre ECO. Celle-ci désactive l'embrayage lorsque vous relâchez l'accélérateur au-delà de 65 km/h : plutôt que laisser le moteur freiner le véhicule et consom-

mer du carburant, votre Volvo exploite son énergie cinétique et avance en roue libre.

Nos motorisations Drive-E diesel se dotent de technologies supplémentaires conçues pour réduire la consommation et les émissions. Grâce au double turbo et à la technologie révolutionnaire i-ART, ces moteurs intelligents sont réactifs, propres, performants et efficaces ; un microprocesseur et un capteur de pression sont logés dans chaque cylindre pour doser le carburant avec une précision extrême. Qui plus est, le réglage de ces motorisations sophistiquées reste précis même après plusieurs années d'utilisation.

La Volvo S60 est proposée avec une large gamme de motorisations essence et diesel de pointe, imaginées pour répondre à toutes vos attentes. Toutes ces motorisations sont conçues pour vous offrir le maximum de plaisir de conduire et affichent une grande efficacité tout en limitant au maximum les émissions de CO₂.

La puissance est votre priorité? Optez pour une expérience exaltante avec notre motorisation essence T6 AWD suralimentée et turbocompressée qui développe 306 ch et n'émet que 161 g CO₂/km. Par ailleurs, nos moteurs diesel haute performance D5 de 225 ch et D4 de 190 ch vous offrent une efficacité et un raffinement sans compromis en n'émettant, respectivement, que 119 g et 99 g CO₂/km. Ou peut-être préférez vous le mariage ultime entre économies de carburant et performance? Alors choisissez notre motorisation D2 de 120 ch, qui ne consomme que 3,8 l/100 km et n'émet que 99 g CO₂/km. Avec le moteur essence T3 de 152 ch, vous ne consommerez que 5,6 l/100 km (131 g CO₂/km).

Consommation de carburant et émissions de CO₂ avec boîte de vitesses automatique, sauf pour les T3, D4 et D2, qui sont disponibles avec une transmission manuelle.

POUR EN SAVOIR PLUS VOLVOCARS.FR



DRIVE-E



Lorsque vous accélérez
en sortie de virage...
la S60 donne l'impression
de lire dans vos pensées.



Nous avons mis l'accent sur le comportement routier naturel afin que la S60 réponde d'emblée à vos désirs.

Lorsque vous accélérez en sortie d'un virage serré, par exemple, votre S60 suit la trajectoire que vous choisissez avec une précision quasi-télépathique. Les conducteurs vont adorer le système de vectorisation du couple CTC qui vous aide à éviter le sous-

virage en répartissant la puissance et le freinage transmis aux roues intérieure et extérieure de façon optimale lors des accélérations en sortie de courbe. Ce système se révélera particulièrement précieux lorsque vous devrez vous insérer dans une voie rapide depuis une route secondaire.

La maniabilité d'une voiture passe invariablement par un bon châssis. Les proprié-

taires de S60 ont le choix entre quatre versions : Touring, Dynamique, Four-C (châssis contrôlé en continu) et notre châssis Sport, auparavant réservé à la version R-Design. Nous avons consacré des milliers d'heures à les améliorer et peaufiner leurs réglages. Le résultat devrait vous enthousiasmer : la conduite est réactive, tout en maîtrise, quelle que soit l'option choisie.





LA LIBERTÉ DE CHOIX, VOTRE CHOIX

En Volvo, la liberté se conjugue à l'infini : liberté d'explorer de nouvelles contrées, liberté d'apprécier l'expérience de conduite ou, et non des moindres, liberté de créer un véhicule à votre image. Choisir une Volvo, c'est bien plus que l'affirmation de votre personnalité. Choisir une Volvo, c'est savoir ce qui compte le plus dans la vie et s'en donner les moyens. Montrer que l'on accorde de l'importance à son prochain et au monde que nous partageons sans

compromis aucun sur le design et sur la qualité. Choisir un véhicule plus humain dans l'âme, plus intuitif et plus efficace, en accord avec les valeurs qui nous guident dans notre recherche de plénitude et d'authenticité.

Pour vous offrir la Volvo S60 de vos rêves, nous avons créé une vaste gamme d'options, de niveaux de finition et de personnalisations. Bien que la finition Kinetic de votre S60 soit généreuse, vous aurez peut-être envie de sublimer votre expérience en optant pour la

version Momentum. Et si vous préférez mettre vos sens à l'honneur en choisissant le luxe scandinave le plus raffiné, Optez pour Summum. Ou, si vous souhaitez une touche plus sportive à l'intérieur comme à l'extérieur, sans doute vous laisserez-vous tenter par la version R-Design ? Quelle que soit votre préférence, soyez sans crainte : il existe une Volvo S60 pour vous. Si vous voulez découvrir à quoi ressemblera votre S60, nous vous invitons à poursuivre la lecture.



Volvo S60 Kinetic



Volvo S60 Momentum



Volvo S60 Summum/Xénium
(au choix)



Volvo S60 R-Design

LA BONNE FINITION POUR LA MEILLEURE EXPÉRIENCE

Le choix de votre Volvo S60 n'était qu'une mise en bouche. Il va maintenant vous falloir apporter la touche qui reflète le mieux votre personnalité. Kinetic, notre premier niveau de finition, vous offre un niveau de technologie élevé qui comblera tous vos besoins tant en matière de style que de confort et de sécurité. Vous bénéficiez par exemple de nos célèbres technologies IntelliSafe, comme le système de prévention

des collisions déjà récompensé City Safety ou le correcteur électronique de trajectoire ESC de série.

Pour sublimer encore votre expérience du luxe scandinave, vous pouvez opter pour la finition Momentum. Les éléments de design extérieur chromés associés aux larges jantes 17" rehaussent l'allure exclusive et la présence de votre S60, tandis que l'élégante sellerie en Tissu/T-Tec et les incrustations

en Aluminium Maillé viennent parfaire l'ambiance intérieure. Avec Momentum, vous bénéficiez aussi d'une restitution sonore très fidèle grâce au système audio High Performance avec connectivité Bluetooth® pour écouter votre musique en streaming et disposer de fonctionnalités sophistiquées comme le radar de stationnement arrière.

1-2. S60 Kinetic avec jantes 16". **3.** La S60 Kinetic se dote d'un volant gainé de Cuir et d'un combiné d'instruments analogique. **4.** À l'intérieur de la S60 Momentum, vous trouverez un volant gainé de Cuir avec insert en Aluminium, un combiné d'instruments analogique et notre excellent système audio High Performance avec commandes au volant et streaming audio via Bluetooth®. **5.** Le radar de stationnement arrière est particulièrement utile pour manœuvrer en marche arrière avec votre S60 Momentum. **6.** S60 Momentum avec jantes 17" et éléments de design extérieur chromés, pour rehausser l'élégance extérieure.

1



2



3



4



5



6



Avec sa vaste palette de couleurs extérieures et sa gamme de jantes, la Volvo S60 vous permet de créer une berline sportive à votre image. En optant pour Kinetic, vous la chausserez de jantes alliage 16", tandis qu'en Momentum, vous pourrez opter pour des jantes plus larges, de 17". La couleur extérieure que vous choisissez a un impact fort sur la personnalité de votre S60. Chacune des teintes proposées donne à votre Volvo une aura de luxe sportif et renforce sa présence.



Bor, 19"
Diamant/Anthracite



Portia, 19"
Diamant/Argent Brillant



Portia, 19"
Diamant/Noir Laqué



Skadi, 18"
Argent Brillant



Titania, 18"
Diamant/Noir Laqué



Tucan, 18"
Argent



Sadia, 17"
Argent



Pallene, 17"
Argent



Rex, 17"
Argent Brillant



Hera, 16"
Argent



614
Blanc Glace



707
Blanc Cristal Métallisé



711
Argent Brillant Métallisé



477
Argent Électrique Métallisé



721
Bleu Baltique Métallisé



713
Bleu Azur Métallisé



467
Bleu Magique Métallisé



714
Gris Osmium Métallisé



492
Gris Savile Métallisé



717
Noir Onyx Métallisé



019
Noir



719
Sable Lumineux Métallisé



702
Rouge Flamenco Métallisé



612
Rouge Passion

L'intérieur de la S60 a été créé pour que vous soyez le centre de toutes les attentions. Chaque détail, chaque ligne, chaque forme témoigne de l'ambition de nos designers de créer un espace propice à la détente, où vous vous sentirez maître à bord. La finition Kinetic se dote de sièges ergonomiques à sellerie Tissu Anthracite. Pour un style plus encore élégant et néanmoins sportif, la finition Momentum pare l'intérieur d'une sellerie Tissu/T-Tec. L'ambiance intérieure peut être renforcée par des incrustations en Aluminium Maillé ou Brossé.



SELLERIES Tissu 1. Anthracite, Ambiance Anthracite, Pavillon de toit Quartz, 3001 **Tissu/T-Tec** 2. Anthracite, Ambiance Anthracite, Pavillon de toit Quartz, 3601 **3.** Anthracite, Ambiance Anthracite, Pavillon de toit Anthracite, 3661

INCRUSTATIONS 4. Gris Ardoise 5. Aluminium Maillé 6. Aluminium Brossé

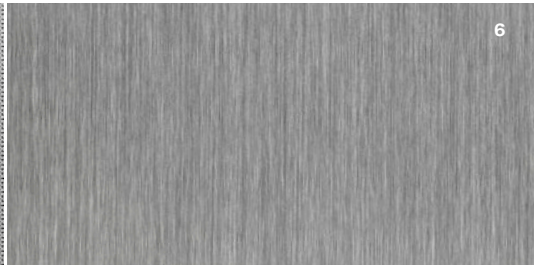
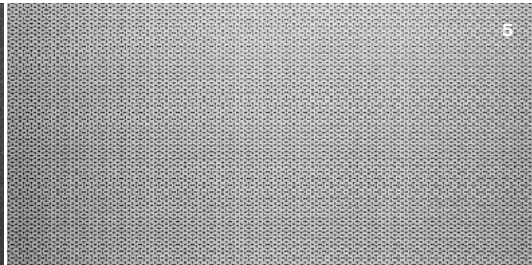
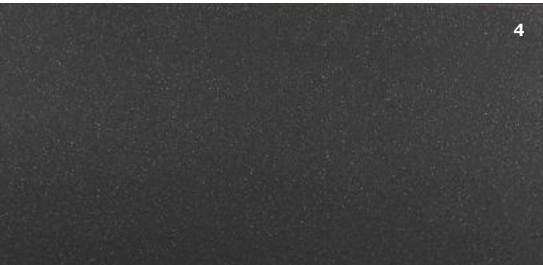
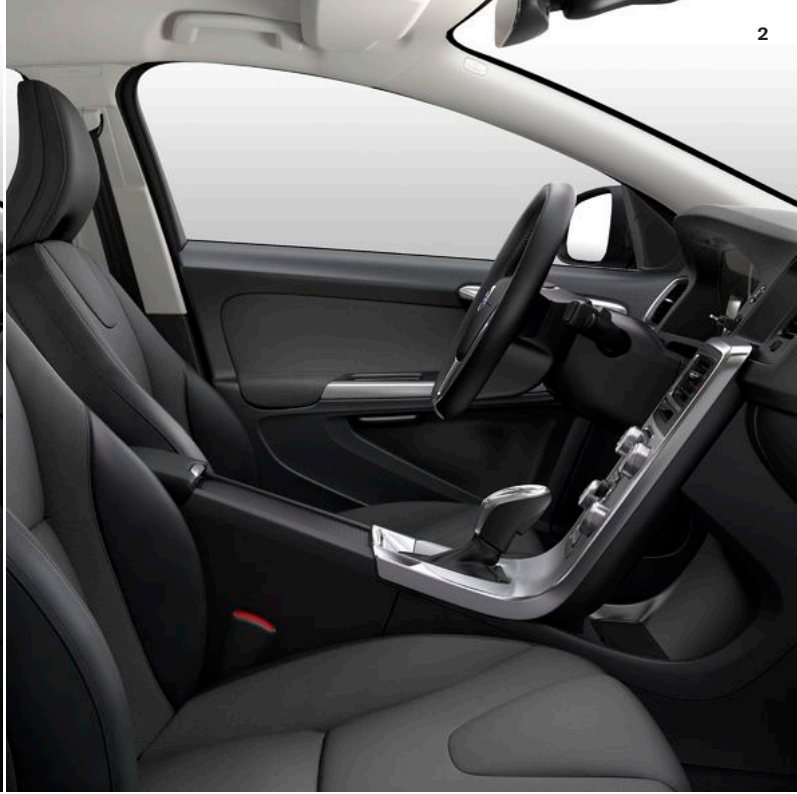



UN LUXE ENCORE PLUS HAUT DE GAMME

Nous avons créé les S60 Summum et Xénium pour combler vos attentes les plus grandes en matière de luxe scandinave. Ces finitions exclusives sont une expression très personnelle évoquant avec force l'élégance et le raffinement. Chaque détail est étudié avec soin pour vous réserver, à vous et vos

passagers, une expérience sophistiquée et exaltante. Les éléments de design extérieur subliment les superbes lignes de la S60, tandis que l'intérieur élaboré avec le plus grand soin vous gratifie d'un vaste espace où profiter pleinement d'une expérience de conduite détendue. La S60 Summum/

Xénium (au choix) incarne à la perfection notre noble tradition du design centré sur l'humain. Et en matière de luxe intelligent porté par un style distinctif et un nouveau regard, la S60 Summum/Xénium est unique en son genre, comme vous !

Summum et Xénium sont les finitions les plus luxueuses de la Volvo S60. Des éléments de design extérieur subtils comme les incrustations chromées avant associés aux jantes alliage 17" soulignent son design scandinave intemporel. Les roues contribuent aussi à accentuer cette présence déterminée.

À l'intérieur, le luxe s'exprime à travers l'utilisation de matériaux nobles et raffinés qui créent une ambiance feutrée et une

agréable sensation de bien-être. Côté conducteur, vous prendrez place dans un siège Comfort ou Sport sculpté, à réglages électriques et assise et dossier des sièges en Cuir, et bénéficierez d'un combiné d'instruments digital. Vous aurez le choix entre trois thèmes, selon votre humeur du moment : Élégance, le mode par défaut, d'un noir raffiné, le mode Eco vert et le mode Performance d'un rouge saisissant. La fonction mémoire du siège électrique

vous permet de sauvegarder les réglages de votre siège et de vos rétroviseurs. À chaque utilisation de votre clé pour déverrouiller le véhicule, le siège conducteur et les rétroviseurs se positionnent automatiquement conformément à vos derniers réglages. Vos passagers arrière voyageant dans des sièges en Cuir apprécieront l'accoudoir central avec porte-gobelets qui, au-delà de l'aspect pratique, améliorent le confort sur les longs trajets.



2



3

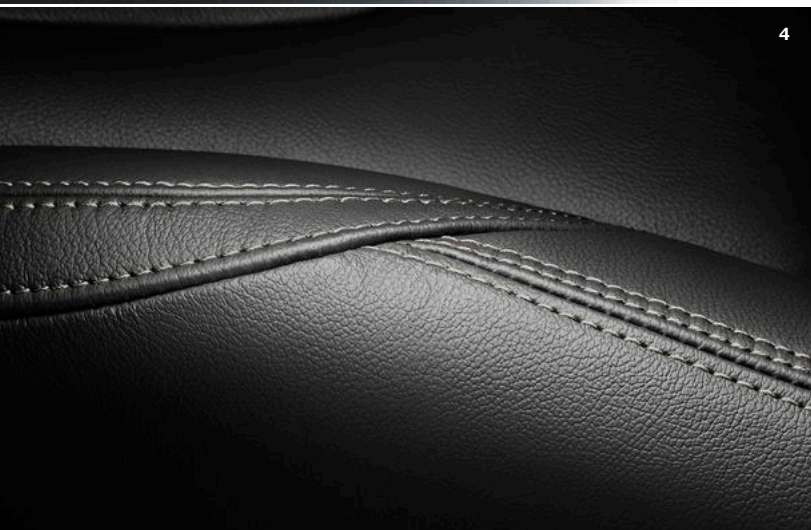

4



5

L'extérieur de la S60 Summum/Xénium (au choix), avec ses éléments de design subtils, est l'expression intemporelle du design scandinave classique. La palette de couleurs extérieures vous permet de créer la S60 Summum/Xénium qui reflète le mieux votre style et vos préférences. Disponibles dans une large gamme de styles, nos jantes alliages font le lien avec les éléments de design extérieur et créent un sentiment d'harmonie et d'élégance contemporaine.



Bor, 19"
Diamant/Anthracite



Portia, 19"
Diamant/Argent Brillant



Portia, 19"
Diamant/Noir Laqué



Skadi, 18"
Argent Brillant



Titania, 18"
Diamant/Noir Laqué



Tucan, 18"
Argent



Sadia, 17"
Argent



Pallene, 17"
Argent



Rex, 17"
Argent Brillant



614
Blanc Glace



707
Blanc Cristal Métallisé



711
Argent Brillant Métallisé



477
Argent Électrique Métallisé



721
Bleu Baltique Métallisé



713
Bleu Azur Métallisé



467
Bleu Magique Métallisé



714
Gris Osmium Métallisé



492
Gris Savile Métallisé



717
Noir Onyx Métallisé



019
Noir



719
Sable Lumineux Métallisé



702
Rouge Flamenco Métallisé



612
Rouge Passion

L'intérieur des Volvo S60 Summum et Xénium fait la part belle au raffinement et au luxe. Omniprésents, les matériaux authentiques et la délicatesse de l'exécution participent à l'expérience sensorielle rehaussée par les sièges Confort ou Sport ergonomiques avec assise et dossier des sièges en Cuir.

Pour apporter à cet intérieur votre signature, nous vous offrons un vaste choix de couleurs intérieures, de selleries et d'incrustations à combiner selon vos envies.



Siège Confort



Siège Sport

SELLERIES Siège Confort avec assise et dossier en Cuir 1. Anthracite, Ambiance Anthracite, Pavillon de toit Quartz, 3701 2. Anthracite, Ambiance Anthracite, Pavillon de toit Anthracite, 3761 3. Beige, Ambiance Anthracite, Pavillon de toit Beige, 370P 4. Beige, Ambiance Beige, Pavillon de toit Beige, 371T **Siège Sport avec assise et dossier en Cuir** 5. Anthracite, Ambiance Anthracite, Pavillon de toit Quartz, 3301 6. Anthracite, Ambiance Anthracite, Pavillon de toit Anthracite, 3361 7. Beige, Ambiance Anthracite, Pavillon de toit Beige, 330P 8. Beige, Ambiance Anthracite, Pavillon de toit Anthracite, 336P 9. Caramel/Anthracite, Ambiance Anthracite, Pavillon de toit Quartz, 3303 10. Caramel/Anthracite, Ambiance Anthracite, Pavillon de toit Anthracite, 3363 11. Beige, Ambiance Beige, Pavillon de toit Beige, 331T

INCRUSTATIONS 12. Aluminium Maillé 13. Aluminium Brossé 14. Bois Moderne 15. Bois Piano Laqué

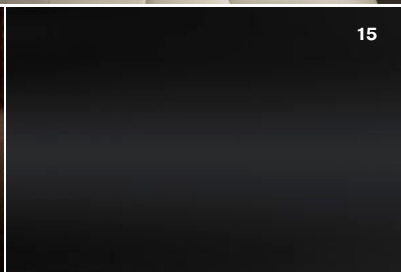
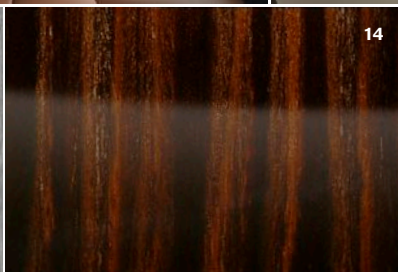
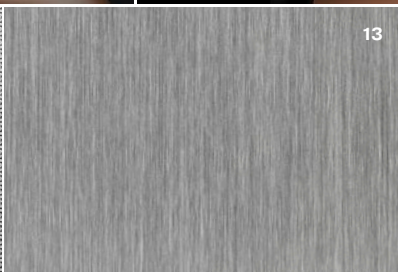



QUAND CONDUIRE DEVIENT UN ART

Vous êtes amoureux de la conduite ? La Volvo S60 R-Design est faite pour vous. Avec la forte personnalité de la version R-Design, vous redécouvrirez avec bonheur les sensations d'une conduite sportive tout en finesse et parfaitement maîtrisée. Un luxe de raffinement met en avant le tempérament dynamique de votre berline Volvo pour lui

donner une présence sur la route encore plus sportive et racée. Son style attire tous les regards avec la promesse de réveiller vos sens à chaque trajet. Et cette promesse, soyez-en sûr, la S60 R-Design la tient. Grâce à un design intérieur expressif et ultra-soigné, vous en prendrez conscience dès que vous prendrez place dans le siège

Sport R-Design sculpté. Tout, du volant R-Design au combiné d'instruments digital, en passant par le pavillon de toit Anthracite, a été imaginé pour vous inspirer et vous accompagner dans vos échappées. Et pour une meilleure tenue de route dans les virages, la S60 R-Design se dote d'un châssis Sport réglé avec précision.

Une Volvo R-Design est une Volvo parée des atours subtils d'une sportive où tout est axé sur la performance, de l'allure extérieure à l'environnement intérieur. R-Design, c'est un style qui capte le regard avec ses éléments de design extérieur racés, comme le bouclier avant spécifique, les coques de rétroviseurs extérieurs et contour des vitres latérales Argent Mat et les superbes jantes alliage 18". À l'arrière, un diffuseur arrière avec double sortie d'échappement chromée digne des voitures de course apporte la touche de finition parfaite.

À bord, le thème sportif se décline avec des incrustations exclusives R-Design, un pavillon de toit Anthracite et des sièges Sport R-Design en Nubuck/Cuir perforé ou Cuir/Cuir perforé. Ensemble, ces éléments

donnent à l'habitacle un aspect technique des sièges, le soufflet du levier de vitesses et le volant gainé de Cuir perforé viennent parfaire l'ambiance sportive et néanmoins élégante. Sculptés et profonds, les sièges Sport R-Design vous apportent un soutien des cuisses aux épaules et vous procurent le sentiment de confort et de maîtrise que vous êtes en droit d'attendre d'un véhicule imaginé pour les amoureux de conduite. Pour conforter votre sentiment de maîtrise, la finition R-Design se dote d'un combiné d'instruments digital avec mode d'affichage R-Design exclusif.

Au volant, vous apprécierez la réactivité et le ressenti de la direction plus vive et du châssis Sport R-Design réglé avec précision. Abaissé et affermi, ce châssis

se dote de barres anti-roulis ajustées et de ressorts plus rigides. Les amortisseurs arrière monotubes sont conçus pour réagir plus vite afin d'améliorer la stabilité de la carrosserie dans toutes les conditions. Les barres de suspension rigidifiées et la barre anti-rapprochement renforçant la structure de caisse permettent de mieux résister au roulis et aux mouvements de la carrosserie, ce qui se traduit par une conduite sportive donnant l'impression d'épouser la route sans compromis sur le confort.

La S60 R-Design est disponible avec toutes les motorisations.



L'extérieur ne laisse planer aucun doute sur vos intentions en Volvo S60 R-Design. Les couleurs ont été choisies avec soin pour s'accorder avec son caractère dynamique tout en affichant, pour chacune d'elles, un style unique. Par exemple, le nouveau Bleu Éclatant Métallisé dégage une image à la fois sportive et sophistiquée. Les nouvelles jantes Ixion 18" ou Ixion II 19" à cinq branches donnent à votre S60 R-Design une présence dynamique qui en fait une berline sportive unique en son genre.



Ixion II, 19"
Diamant/Noir Mat



Ixion, 18"
Diamant/Noir Mat



614
Blanc Glace



707
Blanc Cristal Métallisé



477
Argent Électrique Métallisé



713
Bleu Azur Métallisé



720
Bleu Étincelant Métallisé



714
Gris Osmium Métallisé



492
Gris Savile Métallisé



717
Noir Onyx Métallisé



612
Rouge Passion

RDESIGN

Votre Volvo S60 R-Design se dote d'un intérieur dynamique orienté conducteur et élaboré avec des matériaux haut de gamme. Les sièges Sport R-Design sculptés apportent un maintien relaxant quelles que soient les surprises que vous réserve la route, tandis que la sellerie exclusive en Nubuck/Cuir perforé ou Cuir/Cuir perforé à surpiqûres contrastées crée une ambiance à la fois sportive et sophistiquée. Une sensation confortée par les incrustations R-Design parfaitement assorties à l'intérieur Anthracite.



SELLERIES Assise et dossier des sièges en Nubuck/Cuir Perforé 1. Anthracite, Ambiance Anthracite, Pavillon de toit Anthracite, 3R60 **Assise et dossier des sièges en Cuir/Cuir Perforé** 2-3. Anthracite, Ambiance Anthracite, Pavillon de toit Anthracite, 3T60

INCRUSTATIONS 4. Aluminium R-Design Noir avec bande Argent

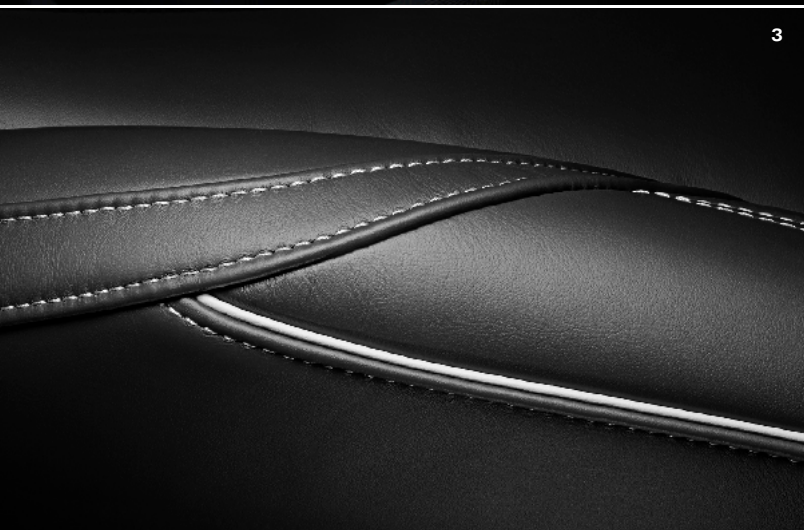

« Notre caméra avant anti-angle mort vous offre une vue dégagée des intersections, grâce à son champ de vision à 180°. »

ON NE VIT QU'UNE FOIS

Veillez à ce que votre Volvo vous rende la vie plus belle.

Le moment le plus agréable dans l'achat d'une nouvelle Volvo consiste à ajouter sa touche personnelle. Comme par exemple choisir les accessoires qui reflètent vos goûts et votre style de vie.

Pour vous libérer du stress de la conduite, nous avons développé des technologies comme notre caméra avant anti-angle mort. Elle vous offre une vue « dégagée » des intersections grâce à son champ de vision à 180° et vous aide à négocier les sorties étroites où la visibilité est réduite. L'image qui apparaît sur votre écran central 7 pouces vous permet de voir les véhicules, piétons et autres en approche.

Notre caméra de recul en fait de même en marche arrière. Montée juste au-dessus de la plaque d'immatriculation, elle élargit de manière spectaculaire votre champ de vision à l'arrière du véhicule. L'image qui apparaît sur votre écran central vous permet de détecter toute obstruction à ras du sol lorsque vous faites une manœuvre. Son zoom facilite l'attelage d'une remorque sur votre crochet.

Notre nouvelle génération de sièges enfant Volvo leur garantit une protection de classe mondiale et un confort premium. Sièges dos à la route permettant aux bébés de voyager en toute sécurité jusqu'à un an

(ou 13 kg). Et comme nous recommandons de faire voyager les enfants dos à la route le plus longtemps possible, nos sièges dos à la route pour enfants jusqu'à 6 ans (ou 9-25 kg) offre un généreux espace aux jambes. Enfin, lorsque votre enfant devient trop grand pour le siège dos à la route, notre rehausseur avec dossier vous permet de le positionner à la bonne hauteur pour la ceinture de sécurité. L'élégante sellerie en laine douce des sièges enfants est assortie à l'intérieur de votre Volvo et, pour un maximum de confort, présente d'excellentes propriétés en termes de respiration et d'absorption de l'humidité.



NE

START
STOP
ENGINE



RADIO MEDIA TEL MY CAR

1 2 ABC 3 DEF

OK MENU

Pour renforcer l'allure dynamique de la S60, nous avons conçu un Kit Design Extérieur dont les accessoires sont disponibles en Argent Mat et Argent Brillant.

Notre diffuseur avant capte le regard et donne à votre S60 un style encore plus déterminé, avec une finition métallisée superbement mise en valeur lorsqu'elle est caressée par la lumière. Les bas de caisse latéraux renforcent l'élégance des lignes de coupé de la S60 et créent une connexion visuelle avec la route. Le diffuseur arrière avec double sortie d'échappement joliment sculptée souligne le caractère sportif de la S60.

POUR EN SAVOIR PLUS, RENDEZ-VOUS SUR
VOLVOCARS.FR







DÉCOUVREZ LES PRODUITS DE LA COLLECTION LIFESTYLE VOLVO SUR
COLLECTION.VOLVOCARS.COM/FR

« Notre système multimédia pour passagers arrière avec deux écrans tactiles 8 pouces est couplé à deux lecteurs DVD indépendants. »



Comme il ne peut y avoir qu'un conducteur à la fois, la S60 réserve aussi quelques divertissements haut de gamme à vos passagers arrière. Les écrans tactiles 8 pouces et lecteurs DVD intégrés de notre système multimédia pour passagers arrière fonctionnent indépendamment. Les casques sans fil étant de série (vous pouvez aussi connecter vos propres casques filaires), l'un

des passagers peut parfaitement regarder un film pendant que le second joue à un jeu.

Faites le choix de nos seuils de portes rétroéclairés à LED. Vous profitez alors d'un accueil sophistiqué à chaque fois que vous ouvrez la porte et entrez dans votre S60 – le logo Volvo s'allume en même temps que l'éclairage intérieur.



Artio, 19"
Diamant/Anthracite



Modin, 18"
Diamant/Noir Laqué



Freja, 18"
Diamant/Argent

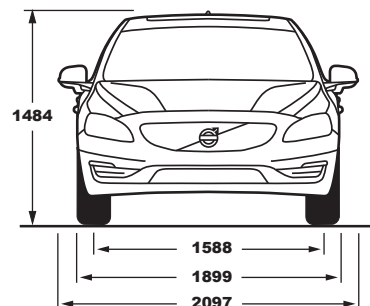
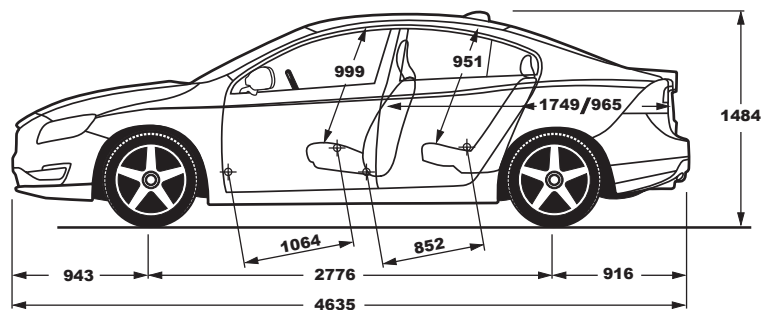

T6 AWD

T4

Motorisation:	2.0L, 4 cylindres en ligne, suralimenté/turbocompressé	2.0L, 4 cylindres en ligne, turbocompressé
Transmission:	Geartronic™ 8 vitesses	Geartronic™ 6 vitesses
Consommation Euromix (en l/100km):	6.9	5.8
CO ₂ rejeté (g/km):	161	134
Puissance max., ECE (kW/ch/tr/min):	225/306/5700	140/190/4700
Couple max., ECE (Nm/tr/min):	400/2100-4800	300/1300-4000
Accélération 0 à 100 km/h (secondes):	5.9	7.2
Vitesse maximale sur circuit (km/h):	250	230
Volume du réservoir (litres):	67.5	67.5
Classification environnementale:	Euro 6	Euro 6

T3

T3

Motorisation:	2.0L, 4 cylindres en ligne, turbocompressé	1.5L, 4 cylindres en ligne, turbocompressé
Transmission:	Manuelle 6 vitesses	Geartronic™ 6 vitesses
Consommation Euromix (en l/100km):	5.6	5.8
CO ₂ rejeté (g/km):	131	134
Puissance max., ECE (kW/ch/tr/min):	112/152/5000	112/152/5000
Couple max., ECE (Nm/tr/min):	250/1300-4000	250/1700-4000
Accélération 0 à 100 km/h (secondes):	8.6	8.6
Vitesse maximale sur circuit (km/h):	210	210
Volume du réservoir (litres):	67.5	67.5
Classification environnementale:	Euro 6	Euro 6

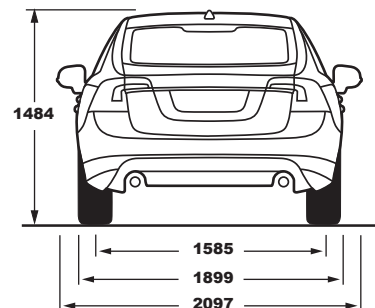
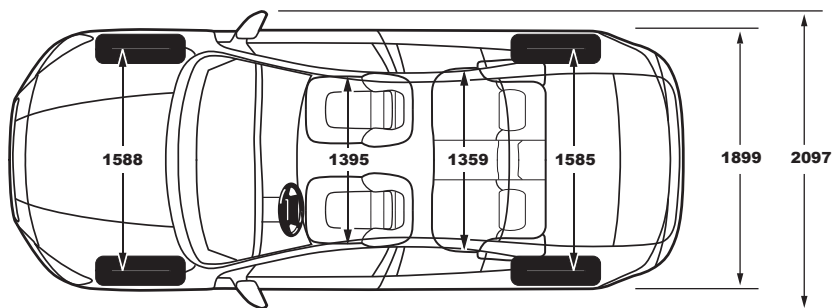

	D5	D4
Motorisation:	2.0L, 4 cylindres en ligne, double turbo (haute et basse pression), injection directe diesel à rampe commune avec technologie i-ART	2.0L, 4 cylindres en ligne, double turbo (haute et basse pression), injection directe diesel à rampe commune avec technologie i-ART
Transmission:	Geartronic™ 8 vitesses	Manuelle 6 vitesses ou Geartronic™ 8 vitesses
Consommation Euromix (en l/100km) (MAN. // AUTO.):	4.5	3.8*/3.9//4.3
CO ₂ rejeté (g/km) (MAN. // AUTO.):	119	99*/102//113
Puissance max., ECE (kW/ch/tr/min):	165/225/4250	140/190/4250
Couple max., ECE (Nm/tr/min):	470/1750-2500	400/1750-2500
Accélération 0 à 100 km/h (secondes):	6.4	7.6//7.6
Vitesse maximale sur circuit (km/h) (MAN. // AUTO.):	230	190*/230//230
Volume du réservoir (litres):	67.5	67.5
Classification environnementale:	Euro 6	Euro 6
	D3	D2
Motorisation:	2.0L, 4 cylindres en ligne, turbocompressé, injection directe diesel à rampe commune avec technologie i-ART	2.0L, 4 cylindres en ligne, turbocompressé, injection directe diesel à rampe commune avec technologie i-ART
Transmission:	Manuelle 6 vitesses ou Geartronic™ 6 vitesses	Manuelle 6 vitesses ou Geartronic™ 6 vitesses
Consommation Euromix (en l/100km) (MAN. // AUTO.):	3.8*/3.9//4.2	3.8/4.2
CO ₂ rejeté (g/km) (MAN. // AUTO.):	99*/102//110	99//110
Puissance max., ECE (kW/ch/tr/min):	110/150/3750	88/120/3750
Couple max., ECE (Nm/tr/min):	320/1750-3000	280/1500-2250
Accélération 0 à 100 km/h (secondes):	9.0//9.0	11.2//11.4
Vitesse maximale sur circuit (km/h) (MAN. // AUTO.):	190*/215//210	195//195
Volume du réservoir (litres):	67.5	67.5
Classification environnementale:	Euro 6	Euro 6

*Uniquement avec les jantes alliage Hera 16" Argent 205/60 R16. Indisponible sur R-Design.

Les données techniques sont susceptibles d'évoluer. Contactez votre distributeur agréé Volvo pour obtenir les dernières informations.

Remarque: Certaines des informations figurant dans cette brochure peuvent être incorrectes en raison de modifications apportées aux caractéristiques du produit après impression. Certains des équipements décrits ou présentés peuvent désormais être uniquement disponibles moyennant un supplément. Avant de passer commande, veuillez consulter votre distributeur agréé Volvo pour obtenir les informations les plus récentes. Le constructeur se réserve le droit de modifier sans préavis les prix, les coloris, les matériaux, les caractéristiques et les modèles. Volvo Car France rappelle que tout véhicule doit être utilisé dans le respect du Code de l'environnement.



Posséder une voiture n'a jamais été aussi simple.

Nous adorons vous voir heureux... quand tout devient plus simple, plus rapide et se passe mieux que prévu. Car acquérir une Volvo revient à se simplifier la vie. Financement, assurance, entretien, changement des pneus, nettoyage... Vous trouvez peut-être ces aspects rébarbatifs. Ce sont justement ceux-là que nous adorons simplifier et amé-

liorer pour vous. Aussi votre concessionnaire vous proposera-t-il toujours toute une gamme de services et offres imaginés selon vous, pour que le fait de posséder une Volvo vous crée le moins de contraintes possible.

Et ce n'est qu'un début. Grâce à notre approche typiquement suédoise de l'innovation, nous trouvons continuellement de

nouvelles manières de vous simplifier la vie. Avec l'application « Service Révision Connectée », par exemple, qui vous permet de prendre rendez-vous pour un entretien en appuyant sur un simple bouton, depuis votre voiture.

ACQUISITION ET DÉTENTION

- Garanties et extensions de garantie
- Financement
- Location longue durée
- Assurance
- Contrats d'entretien
- Site My Volvo

SERVICES ET ENTRETIEN

- Entretien préconisé Volvo
- Solutions de mobilité
- Réparation et remplacement pneumatiques

EN CAS D'ACCIDENT

- Réparations
- Réparation et remplacement de pare-brise
- Forfaits climatisation

MY VOLVO

My Volvo est un site Internet personnalisé contenant toutes les informations dont vous avez besoin pour connaître votre véhicule dans les moindres détails et en tirer le meilleur parti. My Volvo, c'est :

- un aperçu complet de votre véhicule
- un accès facile à toutes les informations sur votre véhicule
- des offres personnalisées et des remises exclusives
- des astuces concernant votre modèle de Volvo
- des vidéos instructives et des manuels d'entretien
- le Service Révision Connectée
- des rappels des grands rendez-vous pour votre Volvo
- des articles, films et photos en exclusivité

SERVICE RÉVISION CONNECTÉE

Si votre Volvo est équipée de Sensus Connect, elle vous indique quand elle a besoin d'une révision et vous propose de contacter votre concessionnaire Volvo pour vous. Les propositions de rendez-vous envoyées par votre concessionnaire Volvo peuvent être acceptées ou refusées directement depuis votre véhicule ou depuis votre espace My Volvo. Lorsque l'heure de la révision a sonné, elle vous le rappelle et vous guide même jusqu'à l'atelier. Et comme votre Volvo nous dit ce dont elle a besoin, nous nous assurons dès son arrivée du bon suivi de l'entretien adapté à ses besoins.

V O L V O