

BMW Série 5
Touring



Le plaisir
de conduire

www.bmw.fr



BMW SÉRIE 5 TOURING.

BMW EFFICIENT DYNAMICS.
MOINS D'ÉMISSIONS. PLUS DE PLAISIR.

**THE NEXT
100 YEARS**



**ELLE NE CONNAÎT QUE
LES LIMITES QUE VOUS
LUI IMPOSEZ.**





BMW Série 5 Touring

AU SOMMET DE SON ART.

- 06 Extérieur**
Élégance et charisme.
- 16 Intérieur**
Exclusivité et fonctionnalité.

Technique

DES INNOVATIONS QUI TRANSPORTENT.

- 18 BMW ConnectedDrive**
Mieux connecté. Encore plus libre.
- 22 BMW EfficientDynamics**
Moins d'émissions. Plus de plaisir.
- 24 Moteurs**
Performances maximales, consommation minimale.
- 26 BMW M550d xDrive**
Concentré de puissance M pour des performances époustouflantes.
- 28 Trains roulants et sécurité**
Des systèmes innovants pour plus de plaisir de conduire.

Équipements

AUSSI UNIQUE QUE VOTRE IMAGINATION.

- 32 Finitions Lounge & Lounge Plus**
- 34 Édition TechnoDesign**
- 36 Finition Luxury**
- 38 Finition M Sport**
- 40 BMW Individual**
- 42 Teintes de carrosserie, garnissages et inserts décoratifs**
- 48 Principaux équipements**
- 59 Accessoires d'Origine BMW**
Polyvalence et personnalisation.

Vue d'ensemble

APERÇU DE LA DIVERSITÉ.

- 60 Caractéristiques techniques et informations sur les consommations et les émissions de CO₂**
- 62 Le Service BMW**
Services BMW, Services Financiers BMW et Expériences BMW.

Éditorial

PRÉCISION DES DÉTAILS. EXPRESSIVITÉ DES LIGNES.

L'amour du détail a présidé à la réalisation de la BMW Série 5 Touring. Chaque ligne, chaque surface de la proue à la poupe, chaque élément de design est le reflet de la passion qui anime ses concepteurs. Le résultat est une automobile au charisme inimitable, exprimant force et sérénité quel que soit l'angle sous lequel on la contemple.

Outre son design dynamique, la BMW Série 5 Touring fait preuve de qualités exceptionnelles dans de nombreux autres domaines. Cela commence par un habitacle aussi élégant que fonctionnel, foisonnant de solutions innovantes pour répondre à toutes les attentes, et se poursuit par les très nombreux services signés BMW ConnectedDrive qui assurent une connexion parfaite entre le conducteur, sa voiture et le monde extérieur.

La BMW Série 5 Touring affiche le même niveau de perfection lorsqu'il s'agit d'allier dynamisme et efficacité, comme le prouve chacun de ses moteurs. Tous déploient leur puissance avec vigueur et régularité, tout en se montrant sobres et respectueux de l'environnement.

Pourvue de nombreuses autres caractéristiques typiquement BMW, la BMW Série 5 Touring s'avère la meilleure BMW Série 5 Touring conçue à ce jour.

www.bmw.fr/serie5touring

Équipement du modèle présenté : BMW 530d xDrive Touring Luxury.

Moteur: 6 cylindres en ligne Diesel BMW TwinPower Turbo
Puissance : 258 ch (190 kW)
Jantes : Alliage léger 19" (48 cm) style 453 Turbine
Teinte de carrosserie : « Jatoba » métallisé
Sellerie: Cuir Nappa Exclusive « Elfenbeinweiss » avec surpiqûres exclusives
Inserts décoratifs : Bois précieux Fineline « Anthrazit »

Informations sur les consommations et les émissions de CO₂ : pages 60/61.



En 2016, la marque BMW fête son centième anniversaire. Découvrez de plus amples informations à ce sujet sur bmw.fr/100ans



UN REGARD QUI ATTIRE TOUS LES REGARDS.

Les proportions équilibrées témoignent de son style affirmé, le capot moteur allongé avec double calandre inclinée vers l'avant reflète sa sportivité, les blocs optiques arrière attestent de la précision de chaque détail. Quant aux projecteurs optionnels dotés de la technologie innovante à LED, ils éclairent la chaussée d'une lumière blanche et pure, tout en conférant à l'avant un regard volontaire, à la fois dynamique et charismatique.





**LA POLYVALENCE N'EST
QUE L'UNE DE SES
MULTIPLES FACETTES.**

**ELLE FAIT RIMER
LOISIRS AVEC
PLAISIRS.**





**ON EN OUBLIERAIT PRESQUE
LE PAYSAGE.**



LE CHEMIN, ENCORE PLUS BEAU QUE LA DESTINATION.

Le poste de conduite de la BMW Série 5 Touring associe une technique innovante au meilleur du divertissement grâce à l'option musicale à la demande « Online Entertainment », qui permet d'accéder à plus de douze millions de titres musicaux et de répondre à tous les goûts. En combinaison avec un forfait de transmission de données, vous pouvez également télécharger de la musique en illimité directement sur le disque dur de la voiture. Et pour que votre plaisir musical soit distrait le moins possible, le nouveau « Controller » iDrive Touch assure une utilisation aussi inédite qu'intuitive. Il permet de tracer lettres et chiffres du bout du doigt pour entrer plus rapidement une destination ou rechercher des coordonnées, par exemple. Avec les nombreuses fonctions BMW ConnectedDrive, la BMW Série 5 Touring fait entrer la modularité et le confort dans une nouvelle dimension.





EXCLUSIVITÉ. FONCTIONNALITÉ.

Lignes épurées, surfaces élégantes, atmosphère raffinée et moderne, telles sont les principales caractéristiques de l'intérieur de la BMW Série 5 Touring. Tous les occupants y bénéficient du confort exclusif offert par un habitacle luxueux. Même les trajets longues distances s'avèrent une expérience agréablement détendue. La BMW Série 5 Touring séduit également par de nombreuses fonctionnalités pratiques. C'est le cas par exemple de l'Accès Confort optionnel, qui vous permet d'ouvrir et de refermer le hayon d'un simple mouvement du pied sous le bouclier arrière. En plus de vous faciliter le chargement et le déchargement du compartiment à bagages, cette fonctionnalité ne manquera pas d'impressionner vos passagers.



BMW ConnectedDrive

Mieux connecté. Encore plus libre.



Notre monde est de plus en plus interconnecté. Nous souhaitons surpasser les attentes des conducteurs de nos automobiles en leur proposant une voiture innovante, en connexion permanente avec leur univers pour pouvoir obtenir à tout instant des renseignements, communiquer en toute sécurité par téléphone ou par e-mail ou encore accéder facilement aux dernières informations en cours de route. BMW ConnectedDrive est un concept qui regroupe toutes les fonctionnalités reliant les automobiles BMW et leurs occupants au monde extérieur et à leur environnement routier.



Chacun trouve la solution qui lui convient dans l'offre de services et de systèmes d'aide à la conduite intelligents **BMW ConnectedDrive**. Les Services & Apps BMW ConnectedDrive offrent plus de liberté grâce à de multiples interconnexions entre le conducteur, la voiture et le monde extérieur. Les aides à la conduite BMW ConnectedDrive rendent les déplacements à bord d'une BMW plus sûrs et plus confortables. Ces systèmes intelligents assistent le conducteur ou l'aident à prendre la meilleure décision pour minimiser les risques d'accident.

Plus d'informations sur

www.bmw.fr/connecteddrive

SERVICES CONNECTED DRIVE.

L'équipement **Services ConnectedDrive** est la base des services intelligents du même nom qui permettent de bénéficier sur la route de nombreuses offres d'information, de divertissement et de service.

Il comprend notamment **BMW Online**, qui donne accès à des informations locales à jour telles que la météo, les actualités, la recherche locale en ligne de Google™ ou encore des fonctions de bureautique. Dans le menu « Applications », il est en outre possible de configurer des services et fonctions personnalisés, par exemple des flux RSS d'information, des applications de recherche pour les parkings, les restaurants et les hôtels ainsi que des guides touristiques.



BMW Apps, qui permet l'utilisation confortable, sûre et illimitée dans le temps d'applications sélectionnées pour smartphones est également inclus. L'équipement Services ConnectedDrive donne aussi accès au **BMW ConnectedDrive Store**, sur lequel il est possible d'acheter des services et applications en toute simplicité, partout et à tout moment, de prolonger leur durée de validité et de les configurer en fonction de vos besoins individuels. Services ConnectedDrive vous offre ainsi une nouvelle dimension du plaisir de conduire au volant de votre BMW.

La disponibilité des applications représentées ci-dessus peut varier en fonction des pays.

SERVICES & APPS BMW CONNECTED DRIVE – CONNEXION INTELLIGENTE.

Les **Services & Apps BMW ConnectedDrive**¹ sont personnalisables et peuvent être regroupés en fonction de vos besoins en un tour de main. Vous privilégiez toujours l'itinéraire le plus rapide ? Pas de problème avec le système d'Information Trafic en Temps Réel RTTI. Vous êtes à la recherche d'un restaurant ? Il suffit d'appeler le service Conciergerie. Vous voulez écouter les derniers hits ? Alors, il ne vous reste plus qu'à les télécharger grâce au service de musique à la demande.



Conciergerie. Sur simple pression d'un bouton, le service Conciergerie établit une communication entre votre BMW et un agent du Centre d'Appel BMW. Celui-ci recherche par exemple pour vous une adresse de restaurant, le distributeur de billets le plus proche ou une pharmacie de garde. Il envoie ensuite l'information souhaitée au système de navigation de votre BMW. L'utilisation est assujettie à l'accès aux services ConnectedDrive.



Appel d'Urgence Intelligent. L'Appel d'Urgence Intelligent établit automatiquement, en cas d'accident, une liaison avec le centre de secours le plus proche via le Centre d'Appel BMW – sans nécessiter la présence d'un téléphone portable. Outre la localisation de la voiture, le système transmet également des informations sur la gravité de l'accident. L'Appel d'Urgence Intelligent peut également être déclenché manuellement pour venir en aide à d'autres usagers de la route par exemple. Ce service fonctionne partout en Europe et est agréé en France par le Ministère de l'Intérieur.



Information Trafic en Temps Réel RTTI. Avec le service RTTI, vous disposez d'une aide à la navigation efficace. Ce système informe en temps réel sur les conditions de circulation instantanées sur autoroutes, voies rapides, routes secondaires et sur les axes principaux de nombreuses agglomérations urbaines. Pour analyser la situation routière, le système tient compte d'une quantité nettement plus importante de données que le canal d'informations routières TMC (basé sur la radiodiffusion). En plus de vous avertir de la présence d'un bouchon, il vous donne des informations précises sur la situation actuelle du trafic sur un trajet de contournement potentiel. Ce système RTTI apporte une plus-value extraordinaire par rapport au système TMC classique équipant la majorité des voitures.

AIDES À LA CONDUITE BMW CONNECTED DRIVE – ELLES VOUS ACCOMPAGNENT ET VOUS ASSISTENT.

Les **aides à la conduite BMW ConnectedDrive** offrent des fonctions innovantes permettant de profiter d'un gain de sécurité et de confort tout en intensifiant encore le plaisir de conduire. Faciliter les manœuvres de stationnement ? La caméra de recul est là pour vous aider. Mieux voir dans l'obscurité ? Le système de vision nocturne BMW « Night Vision » avec éclairage dynamique des piétons « Dynamic Light Spot » est là pour cela.



Caméra de recul. Elle filme l'espace derrière la voiture, les images apparaissant sur l'écran de contrôle. Elle offre une vision parfaite lors des manœuvres en marche arrière à moins de 20 km/h. Sur les modèles équipés d'un crochet d'attelage, la caméra de recul dispose d'une fonction zoom facilitant l'accrochage de la remorque.



Système de vision nocturne BMW « Night Vision » avec éclairage dynamique des piétons « Dynamic Light Spot ». Le système de vision nocturne optionnel BMW « Night Vision » est complété dans la BMW Série 5 Touring par deux spots lumineux « Dynamic Light Spot ». Dès qu'un passant (ou un animal) se trouvant à une distance maximale de 100 mètres en avant de la BMW est repéré par la caméra thermique montée dans la calandre, il apparaît sur l'écran de contrôle et est éclairé directement par deux spots LED haute performance. Le conducteur l'aperçoit plus tôt et peut ainsi réagir en conséquence. L'éclairage dynamique des piétons « Dynamic Light Spot » remplace les projecteurs antibrouillard à LED implantés dans la jupe avant.



Pack Advanced Safety. Ce système d'aide à la conduite vous assiste dans les situations demandant une extrême vigilance, par exemple lorsque la circulation est très dense, à l'approche de croisements ou en présence de piétons en ville. Les Avertisseurs d'angle mort, de franchissement de ligne et de risque de collision, ainsi que la Protection active des piétons et le Système anti-collision à basse vitesse vous mettent en garde. En cas de danger, le système déclenche automatiquement un freinage d'urgence. À partir de 30 km/h, vous pouvez choisir la distance de sécurité souhaitée par rapport au véhicule qui vous précède. Le régulateur de vitesse actif ACC+ avec fonction Stop&Go règle automatiquement la vitesse jusqu'à l'arrêt ainsi que l'accélération dès que la voiture redémarre.

Les illustrations représentées ici sont à titre d'exemple. L'écran de contrôle et les représentations des contenus peuvent différer en fonction des modèles.

¹ Durée des services : pendant toute la durée de vie de la voiture ou 3 ans à partir de la date de première préparation à la route de la voiture. Pour de plus amples informations sur BMW ConnectedDrive, veuillez consulter le site Internet www.bmw.fr/connecteddrive ou la brochure Tarifs.



BMW EFFICIENT DYNAMICS.
MOINS D'ÉMISSIONS. PLUS DE PLAISIR.

BMW EFFICIENT DYNAMICS – UTILISE PEU ET DONNE BEAUCOUP.

Notre credo est de vous offrir le plaisir de conduire typique de la marque. Qu'il s'agisse d'optimiser les performances ou de réduire la consommation, nous apportons une même réponse. BMW EfficientDynamics est une stratégie signée BMW visant à minimiser la consommation de carburant et les émissions de CO₂ tout en intensifiant le dynamisme et les sensations ressenties au volant. Ces technologies, dont bénéficient de série tous les modèles BMW, se rapportent à la conception générale de la voiture, à la motorisation et à la gestion de l'énergie.

La nouvelle génération de moteurs BMW TwinPower Turbo, essence ou Diesel, est garante de performances décuplées associées à une consommation réduite. L'aérodynamisme optimisé contribue à accroître l'efficacité au même titre qu'une construction allégée intelligente. Cette dernière, baptisée BMW EfficientLightweight, consiste à employer le bon matériau au bon endroit, permettant ainsi de réduire le poids tout en améliorant la rigidité de la carrosserie. Dans ce domaine, BMW fait une fois de plus honneur à sa réputation de leader en matière d'innovation en étant le premier constructeur de grande série à recourir pour ses automobiles au plastique renforcé de fibres de carbone (PRFC) à la fois ultra-léger et ultra-résistant. La gestion intelligente de l'énergie ainsi que le mode ECO PRO, sélectionnable par le conducteur et favorisant une conduite sobre, font également partie de cet ensemble complet de mesures. BMW se concentre également sur le développement de motorisations d'avenir à l'exemple de la technologie BMW eDrive 100 % électrique ou des hybrides rechargeables.

LES TECHNOLOGIES BMW EFFICIENT DYNAMICS ÉQUIPANT LA BMW SÉRIE 5 TOURING.

La **fonction d'arrêt et de redémarrage automatique du moteur** coupe temporairement le moteur lors de courts arrêts, par exemple à un feu rouge ou dans les embouteillages, pour réduire la consommation. Dès que la pédale d'embrayage est actionnée (boîte manuelle) ou que le frein est relâché (boîte automatique), le moteur redémarre automatiquement en une fraction de seconde.

La **technologie BMW TwinPower Turbo** associe, sur les moteurs essence, un turbocompresseur Twin Scroll au Valvetronic, au Double VANOS et à l'injection directe haute précision HPI. Sur les moteurs Diesel, l'injection directe à rampe commune est combinée à une suralimentation variable à deux turbocompresseurs sur BMW 525d et 535d ou trois turbocompresseurs sur BMW M550d. Les moteurs essence et Diesel BMW TwinPower Turbo réduisent ainsi sensiblement la consommation tout en augmentant considérablement la puissance sur une large plage de régime.

Avec le **système de récupération de l'énergie au freinage**, l'alternateur produit du courant principalement en décélération, c'est-à-dire dès que le conducteur relâche l'accélérateur ou freine. L'énergie cinétique jusqu'alors inutilisée est ainsi transformée en énergie électrique puis stockée dans la batterie.

Par rapport aux systèmes de direction hydrauliques conventionnels, la **direction à assistance électrique** présente l'avantage de ne consommer de l'énergie que lorsque le conducteur tourne le volant. Lorsque l'angle de braquage reste constant, le moteur électrique n'est pas actif.

L'**aérodynamisme** optimisé jusque dans les moindres détails permet à

BMW d'obtenir un coefficient de résistance aérodynamique exceptionnel qui maximise l'efficacité tout en réduisant la consommation. Une prouesse rendue possible notamment par des solutions ingénieuses telles que le carénage du dessous de caisse, le design optimisé de la jupe avant et des prises d'air ainsi que par diverses améliorations permettant une réduction des tourbillons d'air au niveau des passages de roue.

L'**indicateur de changement de rapport** informe le conducteur lorsqu'un autre rapport permet de rouler en consommant moins. Le système invite le conducteur à monter ou descendre les rapports et s'adapte au style de conduite individuel.

La **boîte de vitesses automatique à 8 rapports** rend les passages de vitesses plus confortables et optimise l'agrément de conduite grâce à un étagement plus fin des rapports et à des sauts de régime réduits. Le confort maximal va ainsi de pair avec un dynamisme impressionnant et une consommation diminuée.

Le **mode ECO PRO** assure une régulation intelligente de la courbe de réponse de l'accélérateur, des points de passage de rapports et de la climatisation. Les conseils ECO PRO incitent le conducteur à optimiser son comportement au volant et le bonus d'autonomie indique le nombre de kilomètres « gagnés » grâce à une conduite plus efficace. Le mode ECO PRO permet d'économiser jusqu'à 20 % de carburant en fonction du style de conduite. La fonction « roue libre », l'assistant proactif de décélération et l'itinéraire ECO PRO, disponibles en combinaison avec une boîte de vitesses automatique et la Navigation multimédia Professional, peuvent faire gagner 5 % supplémentaires. Ces économies potentielles ont été calculées dans le cadre d'études internes BMW.

TOUT TOURNE AUTOUR DE LA JOIE. DES MILLIERS DE FOIS PAR MINUTE.

Les moteurs essence. Les moteurs BMW sont performants, vifs à monter dans les tours et brillent par leur déploiement de puissance. Toutes les motorisations proposées sur la BMW Série 5 Touring s'inscrivent bien évidemment dans la philosophie BMW EfficientDynamics. Son objectif : transmettre la puissance à la route avec une efficacité maximale tout en minimisant la consommation de carburant et les émissions de CO₂. Quel que soit le moteur pour lequel vous optez, vous avez l'assurance de profiter d'un plaisir de conduire intense et d'une efficacité remarquable.

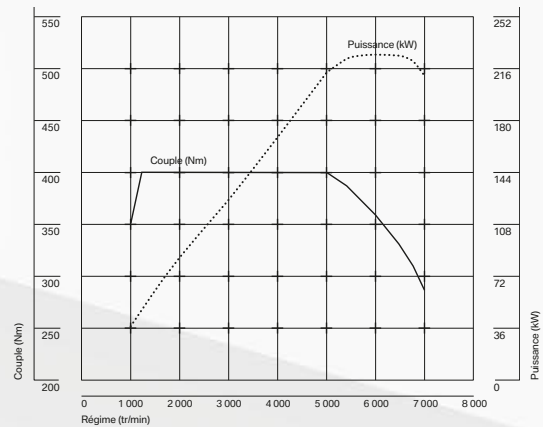

Concentré de puissance : la BMW 535i xDrive délivre son couple maximal de 400 Nm dès le régime extrêmement bas de 1 200 tr/min.

BMW 535i xDrive.

Le 6 cylindres en ligne essence BMW TwinPower Turbo de 3,0 litres de cylindrée associe le Valvetronic, le Double VANOS et l'injection directe haute précision HPI à un turbocompresseur Twin Scroll. Cette association d'innovations intelligentes permet une réduction significative de la consommation moyenne à 8,1–8,5 l/100 km¹ pour des émissions de CO₂ de 188–198 g/km¹ et autorise dans le même temps des performances impressionnantes : 306 ch (225 kW), un couple maximal de 400 Nm et une accélération de 0 à 100 km/h en seulement 5,7 secondes. Sa vitesse de pointe culmine à 250 km/h (sur circuit, autorégulée).

BMW 528i/528i xDrive.

Le moteur 4 cylindres essence BMW TwinPower Turbo délivre un couple maximal de 350 Nm dès le régime extrêmement bas de 1 250 tr/min. Grâce à la technologie BMW TwinPower Turbo, qui associe turbocompresseur Twin Scroll, Valvetronic, Double VANOS et injection directe haute précision HPI, le 4 cylindres de 245 ch (180 kW) propulse la BMW en 6,4 secondes de 0 à 100 km/h. Il affiche une vitesse de pointe de 248 km/h (sur circuit) pour une consommation moyenne de 7,0–7,4 l/100 km¹ et des émissions de CO₂ de 162–172 g/km¹.

Les moteurs Diesel. Tous les modèles Diesel de la BMW Série 5 Touring disposent de la technologie BMW TwinPower Turbo et impressionnent par une puissance équilibrée et une efficacité de premier ordre. L'injection directe à rampe commune de dernière génération allie régularité de fonctionnement et sobriété à des réponses spontanées et une prompte montée dans les tours. Toutes les motorisations disponibles misent sur une construction allégée en aluminium et sont équipées de série d'un filtre à particules sans entretien. La technologie BMW BluePerformance, qui réduit nettement les émissions d'oxydes d'azote, est également de série. Tous les modèles affichent ainsi de faibles valeurs d'émissions leur permettant de satisfaire dès à présent à la norme antipollution EU6.

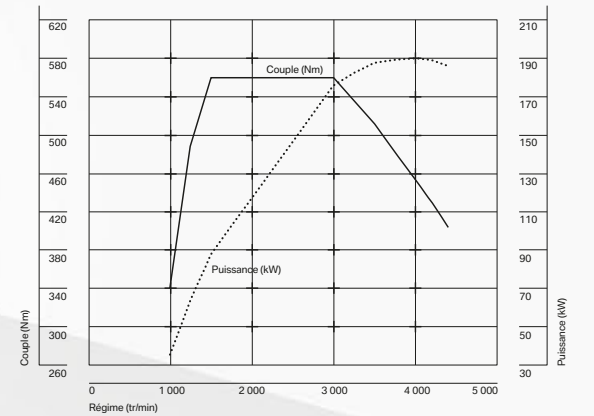
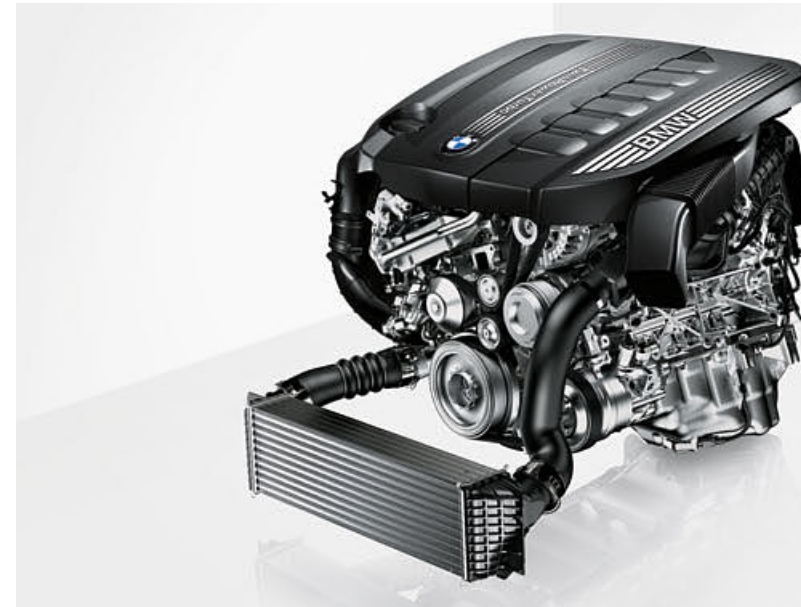

Puissance et faibles émissions : l'efficace moteur 6 cylindres en ligne Diesel BMW TwinPower Turbo de la BMW 530d.

BMW 535d xDrive.

La motorisation Diesel phare équipée de la technologie BMW TwinPower Turbo, de l'injection directe à rampe commune et de la suralimentation à deux étages avec turbocompresseur à géométrie variable déploie, dès 1 500 tr/min, son couple maximal de 630 Nm. Ce 6 cylindres en ligne équilibré et extrêmement spontané délivre 313 ch (230 kW). Autres chiffres tout aussi éloquents : 0 à 100 km/h en 5,3 secondes, consommation moyenne de 5,9–6,2 l/100 km¹. La technologie 4 roues motrices intelligente xDrive améliore la motricité et la tenue de cap.

BMW 530d/530d xDrive.

Le moteur 6 cylindres en ligne Diesel BMW TwinPower Turbo de 3,0 litres de cylindrée associe l'injection directe à rampe commune et un turbocompresseur à géométrie variable. Dès 1 500 tr/min, il délivre 258 ch (190 kW) et un couple maximal de 560 Nm. Il propulse la BMW de 0 à 100 km/h en 5,9 secondes (530d xDrive : 5,9 secondes) et affiche une consommation moyenne de seulement 5,3–5,7 l/100 km¹ (530d xDrive : 5,7–6,0 l/100 km¹) et des émissions de CO₂ qui se situent en moyenne entre 139 et 149 g/km¹ (530d xDrive : 149–159 g/km¹).

BMW 525d/525d xDrive.

Ce 4 cylindres Diesel BMW TwinPower Turbo nouvelle génération de 2,0 litres de cylindrée et 218 ch (160 kW) associe une injection directe à rampe commune et la suralimentation à deux étages avec turbocompresseur à géométrie variable. Le couple maximal de 450 Nm est atteint dès 1 500 tr/min. La BMW 525d accélère de 0 à 100 km/h en 7,2 secondes (525d xDrive : 7,3 secondes) et sa vitesse de pointe sur circuit s'élève à 240 km/h (525d xDrive : 231 km/h). Consommation en cycle mixte : 5,2–5,6 l/100 km¹ (525d xDrive : 5,4–5,8 l/100 km¹). Émissions de CO₂ en cycle mixte : 136–146 g/km¹ (525d xDrive : 142–152 g/km¹).

BMW 520d/520d xDrive.

Le nouveau 4 cylindres Diesel BMW TwinPower Turbo développe 190 ch (140 kW) à partir de 2,0 litres de cylindrée. Associant l'injection directe à rampe commune avec un turbocompresseur à géométrie variable, il délivre un couple maximal de 400 Nm disponible entre 1 750 et 2 500 tr/min, passe de 0 à 100 km/h en 8,1 s (520d xDrive : 8,2 s) et affiche une vitesse de pointe de 229 km/h (sur circuit). En cycle mixte, il ne consomme que 4,6–5,0 l/100 km¹ (520d xDrive : 4,8–5,2 l/100 km¹) pour des émissions de CO₂ de 122–132 g/km¹ (520d xDrive : 127–137 g/km¹). En outre, la technologie 4 roues motrices intelligente BMW xDrive améliore la motricité et la tenue de cap.

BMW 518d.

Le moteur 4 cylindres Diesel BMW TwinPower Turbo 2,0 litres de nouvelle génération augmente le plaisir de conduire tout en faisant preuve de sobriété en matière de consommation et d'émissions. Il délivre 150 ch (110 kW) et un couple maximal de 360 Nm. Ces performances sont le fruit de l'injection directe à rampe commune associée à un turbocompresseur à géométrie variable. Résultat, la BMW 518d accélère de 0 à 100 km/h en 9,9 s et atteint une vitesse de pointe de 210 km/h (sur circuit). Ce moteur efficace consomme en moyenne 4,7–5,0 l/100 km¹ et affiche des émissions de CO₂ de 122–132 g/km¹ en fonction du modèle.

¹ Les consommations de carburant et les émissions de CO₂ dépendent de la taille de roues et du type de boîte de vitesses choisis. Vous trouverez de plus amples informations aux pages 60/61.

BMW M550d xDRIVE. GÈNES M DE SÉRIE.

powered by 

* Développé par BMW M.

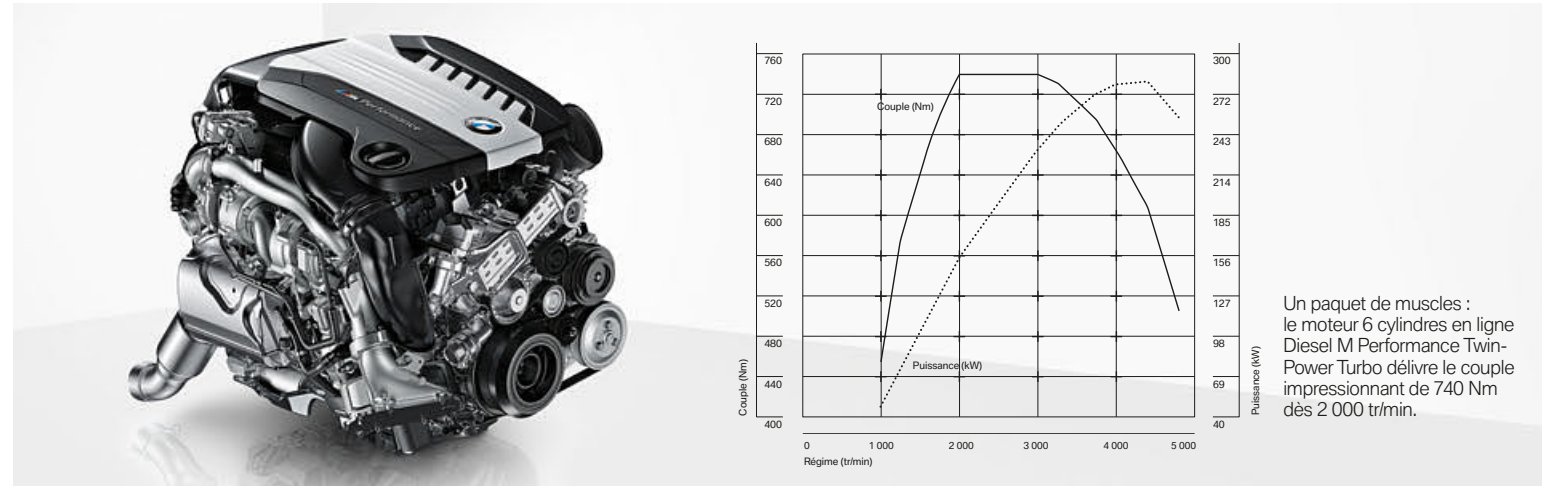

BMW M550d xDrive. Ce moteur 6 cylindres en ligne Diesel M Performance TwinPower Turbo associe l'injection directe à rampe commune et une suralimentation à trois turbocompresseurs unique en son genre. Réactivité extrême, couple élevé à bas régime et large plage de régimes utiles, telles sont les caractéristiques de ce moteur. Résultat : des chiffres époustouflants avec 740 Nm de couple, 381 ch (280 kW) de puissance et une accélération de 0 à 100 km/h en 4,9 s. Ces performances, de même qu'une consommation moyenne de 6,3 l/100 km¹ et des émissions de CO₂ de 166 g/km¹, montrent l'excellent équilibre de ce moteur entre performance et efficacité et prouvent la capacité d'innovation de BMW.

¹ Les consommations de carburant et les émissions de CO₂ dépendent de la taille de roues et du type de boîte de vitesses choisis. Vous trouverez de plus amples informations aux pages 60/61.



Boîte de vitesses automatique Sport à 8 rapports. Levier sélecteur orné du logo M.



Sorties d'échappement. Les deux sorties d'échappement sont chacune rehaussées d'un enjoliveur trapézoïdal en chrome foncé.



Jupe avant. Des barrettes horizontales dans les prises d'air soulignent la sportivité.





LA MEILLEURE SOURCE DE DYNAMISME : DES TRAINS ROULANTS D'EXCEPTION.

Toute une série de technologies innovantes équipant la BMW Série 5 Touring veillent à votre bien-être durant chaque trajet. L'interaction intelligente de bon nombre de ces systèmes vous permet de profiter pleinement du plaisir de conduire tout en bénéficiant de la meilleure sécurité possible. Sur chaque ligne droite, dans chaque virage, à chaque seconde.



La **technologie 4 roues motrices intelligente BMW xDrive** s'adapte aux situations les plus délicates en offrant toujours une motricité maximale. Alliée au Contrôle Dynamique de la Stabilité DSC, elle assure au véhicule une remarquable tenue de route. En quelques fractions de seconde, elle répartit la force motrice entre les deux essieux pour une adhérence au sol optimale.

Sur les modèles à propulsion, la **Direction ActiveDrive à 4 roues directrices** associe des roues arrière directrices à une démultiplication variable de la direction. Jusqu'à 60 km/h environ, les roues arrière braquent dans le sens contraire de celui des roues avant. L'amélioration de l'agilité qui en résulte donne l'impression de conduire une voiture plus courte. À partir de 60 km/h environ, les roues arrière braquent dans le même sens que les roues avant, ce qui accroît à la fois la stabilité et le confort de conduite, en particulier lors de brusques changements de voie.

L'**Adaptive Drive** combine le système anti-roulis Dynamic Drive et la suspension SelectDrive. Des capteurs mesurent en permanence la vitesse, l'angle de braquage ainsi que l'accélération transversale et longitudinale du véhicule. Les barres anti-roulis et la loi d'amortissement sont régulées sur la base de ces données, permettant d'obtenir une direction plus précise et des distances de freinage raccourcies pour un agrément de conduite encore amélioré.

La **suspension SelectDrive** permet d'adapter les caractéristiques des amortisseurs à la situation de conduite. Outre le mode CONFORT standard, deux autres programmes sont disponibles : le mode CONFORT+ correspond à un réglage plus souple des amortisseurs permettant, sur route bosselée notamment, de minimiser les trépidations. Les modes SPORT et SPORT+ affermissent le réglage pour encore plus de sensations.

Avec le **sélecteur de mode de conduite avec mode ECO PRO** disponible de série, votre BMW vous révélera ses différents visages. En effet, le bouton situé sur la console centrale vous permet d'activer le mode de conduite souhaité : mode CONFORT avec réglages standard du moteur et de la boîte de vitesses, mode ECO PRO optimisant l'efficacité, ou mode SPORT pour une conduite encore plus dynamique.

Train arrière intégral. Le rôle des trains roulants est de maintenir les roues fermement au sol, de diriger le véhicule avec précision dans les virages et lors des phases de décélération et d'amortir les aspérités de la route. Le train arrière intégral avec correcteur d'assiette et suspension pneumatique satisfait à la perfection à ces exigences. En grande partie réalisé en aluminium, il garantit quelle que soit la situation une adhérence au sol optimale et un confort de suspension exceptionnel. En outre, il améliore le confort de roulement et l'acoustique.

Le **Contrôle Dynamique de la Stabilité DSC** saisit en permanence, par le biais de différents capteurs, les conditions de conduite instantanées et optimise, le cas échéant, la stabilité de trajectoire et la motricité en intervenant sur la gestion moteur et les freins. La voiture est ainsi plus facilement contrôlable même en situation critique, ce qui augmente la sécurité active et, par conséquent, le plaisir de conduire.

Sécurité passive. Grâce à un choix de matériaux ciblé, une structure ultra-résistante et un concept de construction allégée intelligent, la BMW Série 5 Touring satisfait aux plus hautes exigences en matière de sécurité passive et garantit, en combinaison avec des systèmes de retenue hautement efficaces, la meilleure protection possible à ses occupants – répondant ainsi aux exigences des principaux crash-tests, réalisés par des organismes indépendants dans le monde entier.

PLAISIR DE CONDUIRE DÉCOUPLÉ EN TOUTE SÉCURITÉ.

Les technologies de pointe présentes sur la BMW Série 5 Touring offrent une fiabilité de tous les instants. Qualités routières inégalées et équipements innovants font partie de la dotation de série de cette automobile. À son volant, vous disposez de technologies avancées qui vous épaulent dans toutes les situations. Ainsi, quelles que soient les circonstances, vous vous sentez en sécurité.

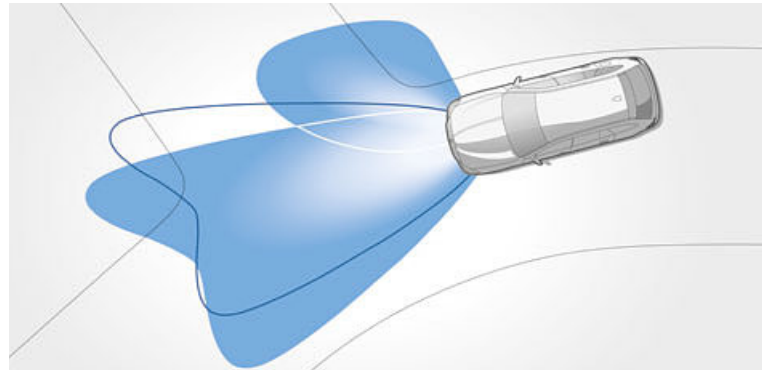

Projecteurs directionnels avec répartition variable de la lumière en ville comme sur autoroute, éclairage d'intersection, feux de route permanents anti-éblouissement « BMW Selective Beam » et projecteurs bi-Xénon pour un éclairage optimal de la chaussée. L'éclairage d'intersection intégré est activé automatiquement, quand la voiture est encore à l'arrêt, lorsque le conducteur enclenche les clignotants ou tourne le volant.

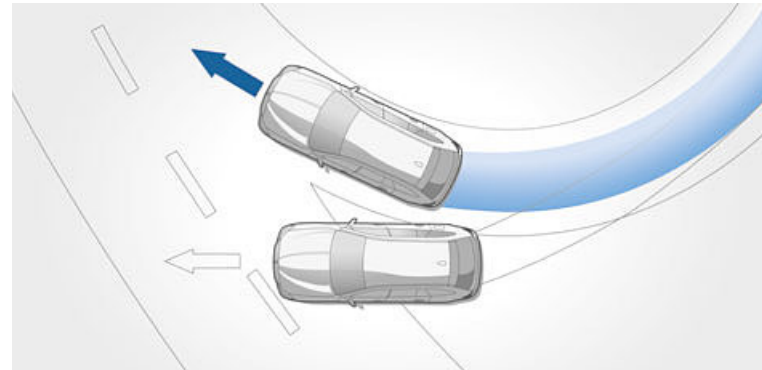

Contrôle Dynamique de la Stabilité DSC. Il saisit en permanence, par le biais de différents capteurs, les conditions de conduite instantanées et optimise, le cas échéant, la stabilité de trajectoire et la motricité en intervenant sur la gestion moteur et les freins. La voiture est ainsi plus facilement contrôlable même en situation critique, ce qui augmente la sécurité active et, par conséquent, le plaisir de conduire.



Système de retenue BMW. Composé de ceintures de sécurité trois points, de pré-tensionneurs et de limiteurs de tension, il assure une retenue optimale en cas de collision. À l'arrière, les boucles des ceintures sont codées pour éviter toute confusion.

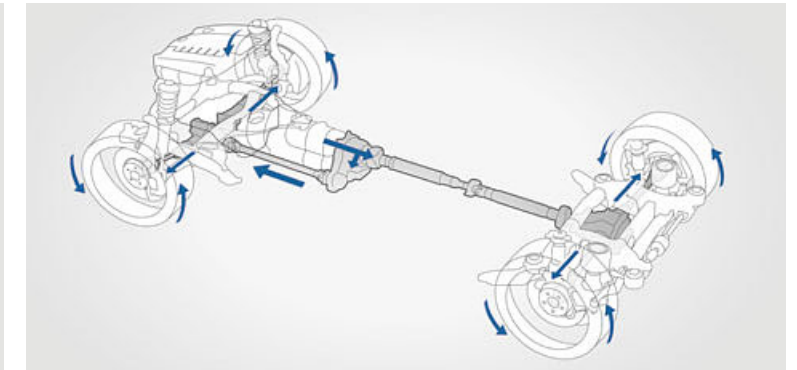

Technologie 4 roues motrices intelligente BMW xDrive. Elle s'adapte aux conditions de roulage les plus délicates en offrant toujours une motricité maximale. Associée au Contrôle Dynamique de la Stabilité DSC, elle assure au véhicule une remarquable tenue de route. En quelques fractions de seconde, elle répartit la force motrice entre les deux essieux pour une adhérence au sol optimale. La technologie xDrive combine ainsi les avantages d'une transmission intégrale (motricité, tenue de route et sécurité) à l'agilité typique de BMW.

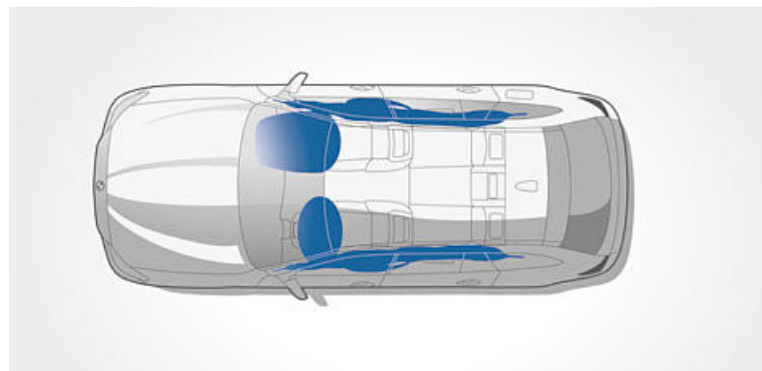

Airbags. Les airbags frontaux à l'avant font partie intégrante du système de sécurité parfaitement coordonné de votre BMW. Airbags frontaux, airbags rideaux et airbags latéraux intégrés dans les dossiers des sièges avant offrent une protection particulièrement efficace en cas de collision pour tous les occupants de la BMW.

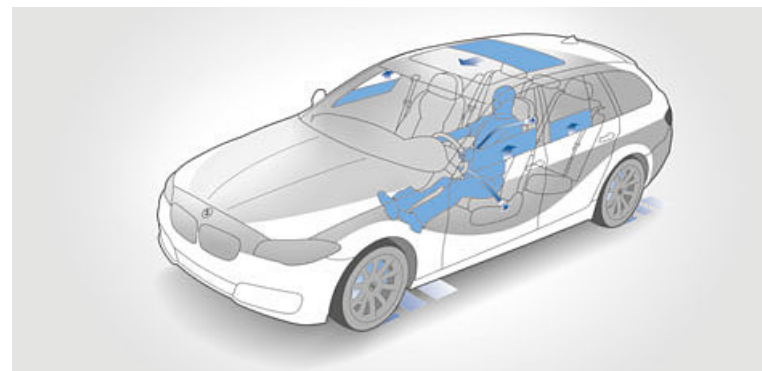

La **Protection active des occupants** est un système de sécurité préventif faisant partie intégrante de BMW ConnectedDrive. En cas de situation critique, elle tend les ceintures de sécurité, redresse les sièges et ferme automatiquement les vitres. Après un accident, le véhicule est automatiquement freiné jusqu'à l'arrêt complet. Le système est également en mesure de détecter tout signe de fatigue ou de somnolence de la part du conducteur. Il analyse également le comportement directionnel du véhicule et réagit à toute anomalie par une recommandation apparaissant sur l'écran de contrôle et incitant le conducteur à faire une pause.

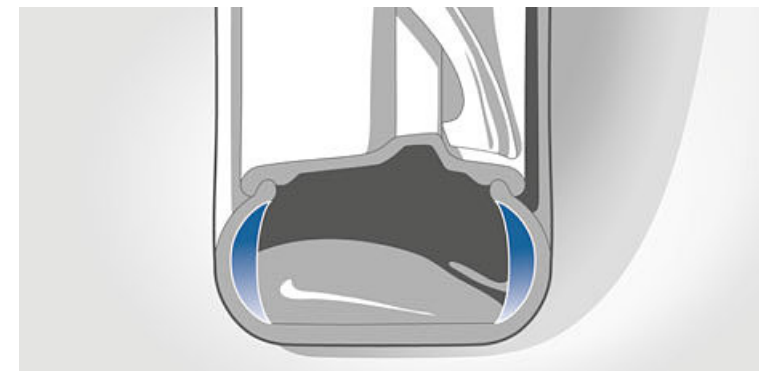

Pneumatiques RSC permettant le roulage à plat. Leurs flancs renforcés les empêchent de déjanter, ce qui permet de continuer à rouler jusqu'au prochain garage.
Mesure individuelle de pression des pneumatiques. Le système mesure à l'aide de capteurs la pression et la température de l'air de chaque pneumatique et met en garde le conducteur en cas d'anomalie.

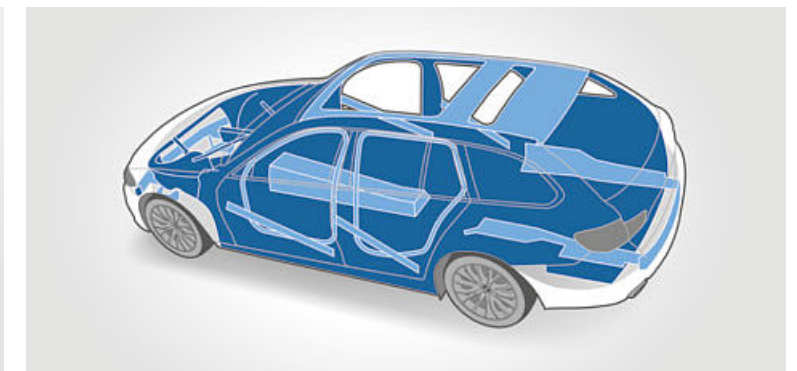

Habitable. En s'appuyant sur un ensemble de longerons, de traverses et de nœuds d'ossature et en ayant recours de façon ciblée à des matériaux extrêmement rigides, la structure fonctionnelle de la carrosserie assure un maximum de sécurité en cas d'impact frontal, latéral ou arrière.

BMW SÉRIE 5 TOURING.



Le poste de conduite avec console centrale inclinée présente l'orientation vers le conducteur typique de BMW. L'interface multimédia avec « Controller » iDrive, l'écran couleur 6,5" (16,5 cm) et le volant gainé cuir avec touches multifonctions

offrant une excellente prise en mains sont disponibles de série. La climatisation automatique 2 zones et la finition soignée de l'habitacle contribuent à instaurer une atmosphère de bien-être.

FINITIONS LOUNGE & LOUNGE PLUS.*



L'exemple de configuration représenté ici montre les sièges revêtus du cuir Dakota « Zimtbraun » (de série sur Finition Lounge Plus) et les inserts décoratifs en bois précieux (frêne veiné) « Braun » optionnels. La BMW Série 5 Touring offre de série de nombreuses possibilités de rangement, deux porte-boissons dans la console centrale et des compartiments dans les panneaux de contre-portes.



La BMW Série 5 Touring chausse de série des jantes en alliage léger 17" (43 cm) style 236 à rayons en V.



* Pour découvrir le détail des équipements de série, le contenu des Finitions ainsi que les options et leur prix, veuillez vous reporter à la brochure Tarifs de ce modèle. La brochure Tarifs est également disponible en téléchargement sur www.bmw.fr, rubrique « Demander une brochure ».

BMW 520d Touring Lounge Plus (avec option gratuite omission rails de toit) avec jantes en alliage léger 18" optionnelles, dans la teinte de carrosserie métallisée « Saphirschwarz » optionnelle.

BMW SÉRIE 5 TOURING.

Équipements intérieurs de l'Édition TechnoDesign¹ :

- Pack Innovation :
 - Affichage Tête Haute HUD couleur
 - Caméra de recul
 - Indicateur de limitation de vitesse et d'interdiction de dépassement
 - Surround view
- Inserts décoratifs noir brillant
- Instrumentation « Black Panel avancée »
- Navigation multimédia Business
- Rétroviseur intérieur électrochrome
- Sièges en cuir Dakota
- Sièges Advanced pour conducteur et passager avant
- Volant Sport gainé cuir avec touches multifonctions

¹ En plus des équipements de série.

Équipements extérieurs de l'Édition TechnoDesign¹ :

- Pack Advanced Xenon :
 - Feux de route permanents anti-éblouissement « BMW Selective Beam »
 - Projecteurs directionnels
- Jantes en alliage léger 18" (46 cm) style 609 à rayons doubles
- Projecteurs antibrouillard à LED
- Rails de toit
- Rétroviseurs extérieurs électrochromes et rabattables électriquement
- Shadow Line brillant BMW Individual

ÉDITION TECHNO DESIGN.*



La sellerie cuir Dakota et les sièges Advanced à l'avant de série dans cette Édition confèrent à l'habitacle un cachet à la fois luxueux et sportif.



Affichage Tête Haute HUD couleur. Projection sur le pare-brise des informations utiles à la conduite.



Instrumentation « Black Panel » avancée avec affichage, au choix, des modes CONFORT, ECO PRO et SPORT.



« Surround View ». Comprenant la caméra de recul, les caméras d'intersections et la fonction « Top view » à 270°.



Jantes en alliage léger 19" (48 cm) style 610 à rayons doubles, bicolores, avec pneumatiques RSC permettant le roulage à plat. Dimensions : 8,5 J x 19, pneumatiques 245/40 R 19 (optionnelles).



* Pour découvrir le détail des équipements de série, le contenu des Finitions ainsi que les options et leur prix, veuillez vous reporter à la brochure Tarifs de ce modèle. La brochure Tarifs est également disponible en téléchargement sur www.bmw.fr, rubrique « Demander une brochure ».

BMW 530d Touring Édition TechnoDesign avec toit ouvrant panoramique en verre optionnel, rails de toit Shadow Line brillant optionnels, régulateur de vitesse actif ACC+ optionnel, dans la teinte de carrosserie métallisée « Mediterranblau » optionnelle.

➔ www.bmw.fr/configurateur

BMW SÉRIE 5 TOURING.

Équipements intérieurs de la Finition Luxury¹ :

- Clé avec application chromée
- Climatisation automatique 2 zones à fonctionnalités étendues
- Éclairage d'ambiance
- Inserts décoratifs en bois précieux Fineline « Anthrazit »
- Navigation multimédia Professional avec « Controller » iDrive Touch
- Rétroviseur intérieur électrochrome
- Services BMW ConnectedDrive
- Seuils de portes rétro-éclairés à l'avant et à l'arrière, avec insert en aluminium et inscription « BMW »
- Sièges avant chauffants
- Sièges avant électriques à mémoires conducteur
- Sièges en cuir Dakota avec surpiqures exclusives
- Volant réglable électriquement en hauteur et en profondeur
- Volant Sport gainé cuir avec touches multifonctions

Équipements extérieurs de la Finition Luxury¹ :

- Accès Confort avec ouverture/fermeture sans contact du hayon « Smart Opener »
- Badges latéraux « Luxury »
- Bande décorative de hayon en chrome
- Barrette chromée sur le hayon
- Bouclier avant avec éléments décoratifs en chrome
- Entourage des vitres latérales en chrome, montants centraux, triangles et socles des rétroviseurs extérieurs en noir brillant (photo : entourage des vitres en Shadow Line brillant)
- Grilles de calandre avec barreaux chromés
- Jantes en alliage léger 18" (46 cm) style 454 à rayons multiples
- Montants centraux et socles de rétroviseurs en noir brillant
- Poignées de portes rétro-éclairées avec insert chromé
- Projecteurs antibrouillard à LED
- Rails de toit Aluminium Line satiné
- Rétroviseurs extérieurs électrochromes et rabattables électriquement
- Sorties d'échappement en chrome

BMW Individual :

Vous pouvez compléter harmonieusement la Finition Luxury avec les équipements BMW Individual (voir pages 40/41).

¹ En plus des équipements de série.

FINITION LUXURY.*



Les sièges Advanced Comfort pour conducteur et passager avant optionnels en cuir Nappa « Mocca » avec surpiqures exclusives et les inserts décoratifs en bois précieux (frêne veiné) « Braun » optionnels confèrent à l'habitacle un cachet particulièrement raffiné.



Badge latéral « Luxury ».



Volant Sport gainé cuir avec touches multifonctions, insert chromé et palettes de changement de rapport optionnelles.



Jantes en alliage léger 18" (46 cm) style 454 à rayons multiples avec pneumatiques RSC permettant le roulage à plat. Dimensions : 8 J x 18, pneumatiques 245/45 R 18. De série sur Finition Luxury.



Jantes en alliage léger 19" (48 cm) style 455 à rayons multiples avec pneumatiques RSC permettant le roulage à plat. Dimensions : 8,5 J x 19, pneumatiques 245/40 R 19.



* Pour découvrir le détail des équipements de série, le contenu des Finitions ainsi que les options et leur prix, veuillez vous reporter à la brochure Tarifs de ce modèle. La brochure Tarifs est également disponible en téléchargement sur www.bmw.fr, rubrique « Demander une brochure ».

BMW 535i xDrive Touring Luxury avec jantes en alliage léger 19" optionnelles et Pack Advanced Full LED optionnel, dans la teinte de carrosserie métallisée « Mineralweiss » optionnelle.

www.bmw.fr/configurateur

BMW SÉRIE 5 TOURING.

Équipements intérieurs de la Finition M Sport¹ :

- Ciel de pavillon « Anthrazit »
- Inserts décoratifs en aluminium Hexagon
- Navigation multimédia Business
- Repose-pied M
- Rétroviseur intérieur électrochrome
- Seuils de portes M à l'avant et à l'arrière
- Sièges Advanced pour conducteur et passager avant en tissu/Alcantara Grey Shadow « Anthrazit » au design M exclusif avec liserés M
- Volant M gainé cuir avec touches multifonctions

Équipements extérieurs de la Finition M Sport¹ :

- Badges latéraux M
- Jantes en alliage léger 18" (46 cm) style 613 M à rayons doubles avec monte pneumatique mixte
- Kit aérodynamique M (jupe avant avec prises d'air agrandies, bas de caisse avec ligne de lumière, jupe arrière avec diffuseur en « Dark Shadow » métallisé intégré)
- Pack Advanced Full LED
- Projecteurs antibrouillard à LED (indisponible en combinaison avec le chauffage auxiliaire)
- Rails de toit Shadow Line brillant
- Rétroviseurs extérieurs électrochromes et rabattables électriquement
- Shadow Line brillant BMW Individual
- Sorties d'échappement en chrome foncé
- Suspension DirectDrive (indisponible sur les modèles xDrive)

BMW Individual :

Vous pouvez compléter harmonieusement la Finition M Sport avec les équipements BMW Individual (voir pages 40/41).

¹ En plus des équipements de série.

FINITION M SPORT.*



Le nouveau volant M gainé cuir, les sièges Advanced pour conducteur et passager avant en tissu/Alcantara Grey Shadow « Anthrazit » avec liserés M et les inserts décoratifs en aluminium Hexagon confèrent à l'habitacle une atmosphère résolument sportive.



Accueil sportif : seuils de portes en aluminium avec logo M à l'avant et à l'arrière.



Jantes en alliage léger 18" (46 cm) style 613 M à rayons doubles. Dimensions : 8 J x 18, pneumatiques 245/45 R 18. De série sur Finition M Sport.



Jantes en alliage léger 19" (48 cm) style 351 M à rayons doubles. Dimensions : 8,5 J x 19, pneumatiques 245/40 R 19.

* Pour découvrir le détail des équipements de série, le contenu des Finitions ainsi que les options et leur prix, veuillez vous reporter à la brochure Tarifs de ce modèle. La brochure Tarifs est également disponible en téléchargement sur www.bmw.fr, rubrique « Demander une brochure ».



BMW Individual

La façon la plus exclusive de rouler en BMW.



Teinte de carrosserie métallisée
« Pyritbraun » BMW Individual.



BMW Série 5 Touring. Inspirée par BMW Individual.

Choisir de conduire une BMW, c'est déjà faire preuve d'un caractère à part. Mais celui qui souhaite aller encore plus loin en faisant de son automobile le fidèle reflet de sa personnalité trouvera dans la Collection et auprès des Ateliers BMW Individual des possibilités de personnalisation quasiment illimitées.

Ainsi, la Collection BMW Individual propose des équipements optionnels exclusifs, à l'image des teintes de carrosserie qui fascinent par leurs reflets changeant selon l'incidence de la lumière. Vous pourrez également faire votre choix parmi une sélection de selleries cuir Merino. Sélectionnées avec le plus grand soin, seules les peaux présentant un grain irréprochable et une souplesse exceptionnelle obtenue grâce à un processus de tannage spécial sont retenues. Enfin, le caractère unique se retrouve également au niveau des inserts décoratifs en bois précieux, expression même du savoir-faire artisanal. Qu'ils soient réalisés en « piano laqué » à la finition parfaite ou en kalopanax « Hellbraun », ils apportent la dernière touche de perfection à l'intérieur de votre BMW et démontrent que les détails sont la source de la véritable exclusivité.

Cette offre déjà extraordinaire est encore surpassée par celle des Ateliers BMW Individual, dont l'objectif est de mettre leur style et leur perfectionnisme au service d'une production artisanale pour répondre avec brio aux souhaits des clients, aussi originaux soient-ils.



Inserts décoratifs en bois précieux
(kalopanax) « Hellbraun » BMW Individual
et planche de bord habillée de cuir.



Cuir étendu Merino fine fleur BMW Individual « Platin » avec
inserts décoratifs « Piano laqué noir » et planche de bord habillée de cuir.

TEINTES DE CARROSSERIE.*

PACK M SPORT.



668 Teinte unie « Schwarz »



A72 Teinte métallisée « Kaschmirsilber »²



B65 Teinte métallisée « Jatoba »²



416 Teinte métallisée « Carbonschwarz »



300 Teinte unie « Alpinweiss »¹



A52 Teinte métallisée « Spacegrau »³



A90 Teinte métallisée « Sophistograu » brillant²



A96 Teinte métallisée « Mineralweiss »²



C10 Teinte métallisée « Mediterranblau »³



A89 Teinte métallisée « Imperialblau » brillant²



A83 Teinte métallisée « Glaciersilber »³



B39 Teinte métallisée « Mineralgrau »³



475 Teinte métallisée « Saphirschwarz »²

BMW INDIVIDUAL.



X04 Teinte métallisée BMW Individual
« Mondstein »³



X02 Teinte métallisée BMW Individual
« Citruschwarz »³



490 Teinte métallisée BMW Individual
« Pure Metal Silber »³



490 Teinte métallisée BMW Individual
« Pyritbraun »³

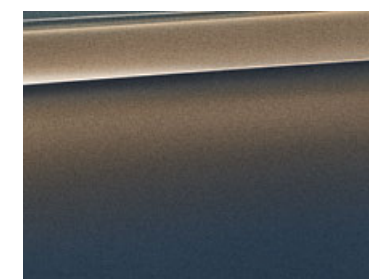

X08 Teinte métallisée BMW Individual
« Champagner Quarz »³



S34 Teinte métallisée BMW Individual
« Azuritschwarz »³



490 Teinte métallisée BMW Individual
« Frozen Silver »³



X11 Teinte métallisée BMW Individual
« Frozen Bronze »³



490 Teinte métallisée BMW Individual
« Brillantweiss »³



490 Teinte métallisée BMW Individual
« Frozen Grey »³

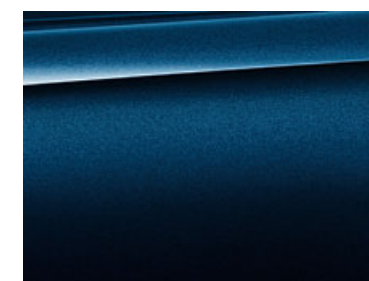

X10 Teinte métallisée BMW Individual
« Tansanitblau »³



490 Teinte métallisée BMW Individual
« Frozen Brilliant White »³



490 Teinte métallisée BMW Individual
« Frozen Cashmere Silver »³

* Pour découvrir le détail des équipements de série, le contenu des Finitions ainsi que les options et leur prix, veuillez vous reporter à la brochure Tarifs de ce modèle, disponible en téléchargement sur www.bmw.fr, rubrique « Demander une brochure ».

¹ Disponible de série sur la Finition M Sport.

² Indisponible sur la Finition M Sport.

³ Disponible également sur la Finition M Sport.

Ces pages vous permettent de découvrir les teintes et les garnissages proposés sur la **BMW Série 5 Touring**, de contempler à loisir votre teinte préférée ou de comparer différentes possibilités de combinaison. Les nuanciers sont destinés à vous donner un premier aperçu. L'expérience ayant montré que certaines teintes d'origine sont difficiles à reproduire, nous vous conseillons de vous rendre chez votre Concessionnaire BMW pour vous faire une idée plus précise des teintes proposées. Il se fera un plaisir de vous montrer des échantillons et de vous conseiller si vous avez des souhaits particuliers.

Veuillez noter que, malgré la qualité des garnissages BMW, des dégradations, dues notamment à des vêtements qui déteignent, peuvent apparaître même dans le cadre d'une utilisation normale, par exemple sur les garnissages les plus clairs.

Configurateur BMW : créez la BMW de vos rêves. Tous les moteurs, toutes les teintes et tous les équipements actuels sont à votre disposition. Plus d'informations sur www.bmw.fr/configurateur

MODÈLE DE BASE.*

TEINTES DE GARNISSAGE.

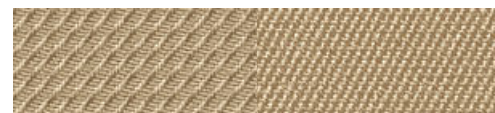

AWDF Tissu Diagonal « Venetobeige »



AWAT Tissu Diagonal « Anthrazit »

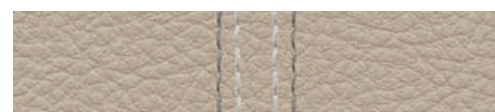

LCOX Cuir Dakota « Oyster » avec surpiqûres exclusives

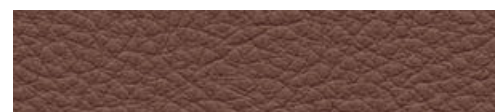

LCEZ Cuir Dakota « Zimtbraun », partie inférieure de la planche de bord en « Zimtbraun »



LCDF Cuir Dakota « Venetobeige » avec teinte d'habitacle « Venetobeige »

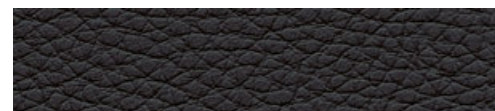

LCSW Cuir Dakota « Schwarz »

INSERTS DÉCORATIFS.



4AT/4EH noir brillant

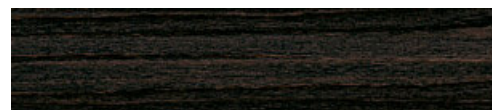

4CE Bois précieux Fineline « Anthrazit »



4B9 Aluminium finement brossé



4BN Bois précieux (frêne veiné) « Braun »

TEINTES D'HABITACLE.



« Venetobeige »



« Schwarz »

BMW INDIVIDUAL.*

TEINTES DE GARNISSAGE.



ZAC8 Cuir Merino fine fleur BMW Individual « Platin »^{1,2} avec liserés exclusifs

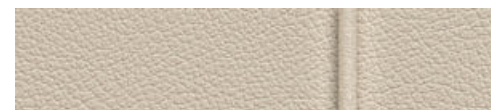

ZAKS Cuir Merino fine fleur BMW Individual « Kaschmirbeige »^{1,2,3} avec liserés exclusifs



ZAP6 Cuir Merino fine fleur BMW Individual « Champagner »^{1,2} avec liserés exclusifs



ZAP7 Cuir Merino fine fleur BMW Individual « Seidengrau »^{1,2} avec liserés exclusifs

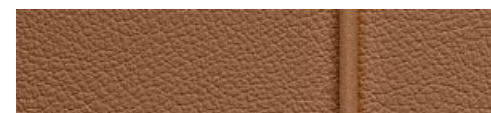

ZAP5 Cuir Merino fine fleur BMW Individual « Amaro Braun »^{1,2} avec liserés exclusifs

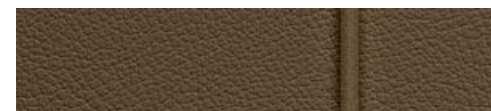

ZAML Cuir Merino fine fleur BMW Individual « Muskat »^{1,2} avec liserés exclusifs

INSERTS DÉCORATIFS.



XEW Bois précieux (kalopanax) BMW Individual « Hellbraun »²



XE5 Bois précieux (platane) BMW Individual « Rotbraun » foncé²



XE7 « Piano laqué noir » BMW Individual²

CIELS DE PAVILLON.



XD5 Ciel de pavillon BMW Individual Alcantara « Platin »⁴



XD5 Ciel de pavillon BMW Individual Alcantara « Champagner »⁴



XD5 Ciel de pavillon BMW Individual Alcantara « Seidengrau »⁴



XD5 Ciel de pavillon BMW Individual Alcantara « Amaro Braun »⁴



776 Ciel de pavillon BMW Individual Alcantara « Anthrazit »⁴



775 Ciel de pavillon BMW Individual « Anthrazit »⁴

Veillez noter que, malgré la qualité des garnissages BMW, des dégradations, dues notamment à des vêtements qui déteignent, peuvent apparaître même dans le cadre d'une utilisation normale, par exemple sur les garnissages les plus clairs.

Configurateur BMW : créez la BMW de vos rêves. Tous les moteurs, toutes les teintes et tous les équipements actuels sont à votre disposition. Plus d'informations sur www.bmw.fr/configurateur

* Pour découvrir le détail des équipements de série, le contenu des Finitions ainsi que les options et leur prix, veuillez vous reporter à la brochure Tarifs de ce modèle, disponible en téléchargement sur www.bmw.fr, rubrique « Demander une brochure ».

¹ Le cuir étendu Merino fine fleur BMW Individual habille les sièges avant et arrière, y compris appuis-tête, le revers des dossiers des sièges avant, les inserts de contre-portes, la console centrale, y compris accoudoir, ainsi que la partie inférieure de la planche de bord.

² Disponible également sur les Finitions Luxury et M Sport.

³ Disponible uniquement en combinaison avec la teinte d'habitacle « Schwarz » (ZAKS).

⁴ Disponible également sur la Finition M Sport.

FINITION LUXURY.*

TEINTES DE GARNISSAGE.



LCLY Cuir Dakota « Venetobeige » avec surpiqûres exclusives et teinte d'habitacle « Venetobeige »

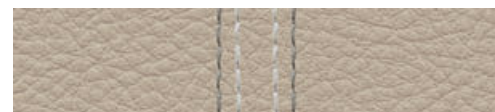

LCOX Cuir Dakota « Oyster » avec surpiqûres exclusives

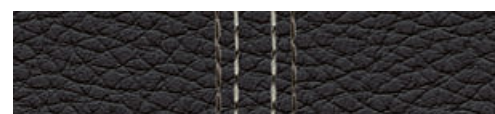

LCLZ Cuir Dakota « Schwarz » avec surpiqûres exclusives



LZET Cuir Nappa Exclusive « Elfenbeinweiss » avec surpiqûres exclusives, extensions « Oyster »



LZMW Cuir Nappa Exclusive « Mocca » avec surpiqûres exclusives, partie inférieure de la planche de bord « Mocca »

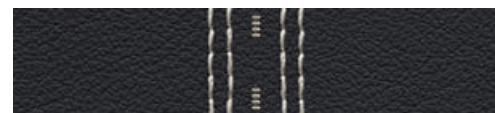

LZLZ Cuir Nappa Exclusive « Schwarz » avec surpiqûres exclusives

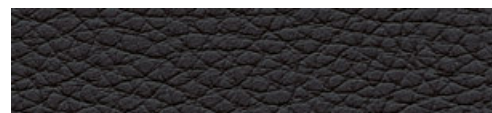

LCSW Cuir Dakota « Schwarz »¹

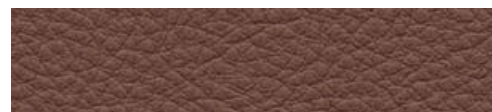

LCEZ Cuir Dakota « Zimtbraun » partie inférieure du tableau de bord en « Zimtbraun »

INSERTS DÉCORATIFS.



4AT/4EH noir brillant

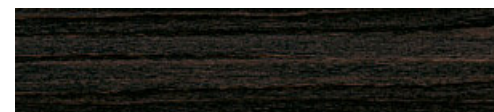

4CE Bois précieux FINELINE « Anthrazit »



4B9 Aluminium finement brossé



4BN Bois précieux (frêne veiné) « Braun »



4CT Bois précieux (frêne veiné) « Braun » avec marqueterie, souligné de chrome brillant

TEINTES D'HABITACLE.



« Venetobeige »



« Schwarz »

FINITION M SPORT.*

TEINTES DE GARNISSAGE.



AZAT Tissu/Alcantara Grey Shadow « Anthrazit »

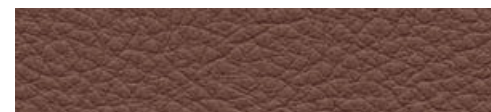

LCEZ Cuir Dakota « Zimtbraun » partie inférieure du tableau de bord en « Zimtbraun »



LCDF Cuir Dakota « Venetobeige » avec coloris intérieur en « Venetobeige »

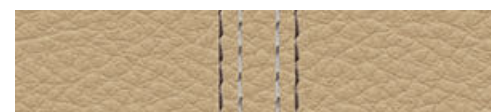

LCLY Cuir Dakota « Venetobeige » avec surpiqûres exclusives et teinte d'habitacle « Venetobeige »



LCOX Cuir Dakota « Oyster » avec surpiqûres exclusives

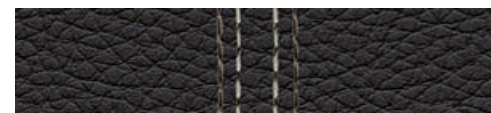

LCLZ Cuir Dakota « Schwarz » avec surpiqûres exclusives



LZET Cuir Nappa Exclusive « Elfenbeinweiss » avec surpiqûres exclusives, extensions « Oyster »



LZMW Cuir Nappa Exclusive « Mocca » avec surpiqûres exclusives, partie inférieure de la planche de bord « Mocca »

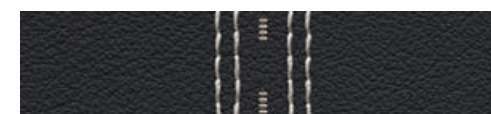

LZLZ Cuir Nappa Exclusive « Schwarz » avec surpiqûres exclusives

INSERTS DÉCORATIFS.

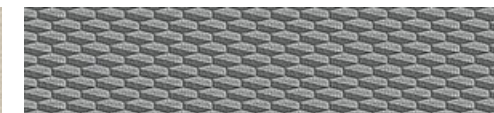

4MR Aluminium Hexagon



4AT/4EH noir brillant



4B9 Aluminium finement brossé

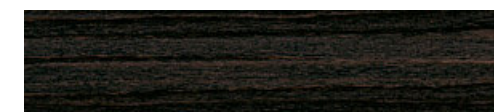

4CE Bois précieux FINELINE « Anthrazit »



4BN Bois précieux (frêne veiné) « Braun »



4CT Bois précieux (frêne veiné) « Braun » avec marqueterie, souligné de chrome brillant

TEINTES D'HABITACLE.



« Venetobeige »



« Schwarz »

* Pour découvrir le détail des équipements de série, le contenu des Finitions ainsi que les options et leur prix, veuillez vous reporter à la brochure Tarifs de ce modèle, disponible en téléchargement sur www.bmw.fr, rubrique « Demander une brochure ».

¹ Disponible également sur la Finition M Sport.

Principaux équipements.*



Pack Advanced Full LED avec feux de route permanents anti-éblouissement « BMW Selective Beam », éclairage d'intersection et projecteurs directionnels. Émettant une lumière naturelle équivalente à celle du jour, les LED assurent un éclairage optimal et homogène, améliorent la visibilité et rendent la conduite de nuit moins fatigante. Signature BMW, les quatre anneaux concourent à rendre les projecteurs inimitables de jour comme de nuit.

Projecteurs bi-Xénon de série pour feux de route et feux de croisement, y compris lave-projecteurs, bande lumineuse et clignotants à LED, réglage automatique de la portée des projecteurs et quatre anneaux lumineux à LED assurant les fonctions de feux de position, de stationnement et d'éclairage diurne.



Projecteurs antibrouillard à LED dont la lumière est parfaitement harmonisée à celle émise par les projecteurs bi-Xénon ou Full LED. Ils émettent une lumière d'un blanc lumineux pour une sécurité accrue en cas de mauvaise visibilité.



Rétroviseurs extérieurs à réglages électriques, avec répéteurs de clignotants à LED.
Rétroviseurs intérieur et extérieurs électrochromes, avec fonction mémoires¹, basculement automatique au passage de la marche arrière côté passager et rétroviseurs extérieurs rabattables électriquement.



Le design des **feux arrière**, avec ses fines bandes lumineuses horizontales à LED, rend la voiture reconnaissable entre mille, même de loin.



Toit panoramique en verre avec grande ouverture, surface transparente généreuse et déflecteur. La surface vitrée avant se soulève électriquement sur pression d'un bouton et dispose en outre d'une fonction de coulissement, d'un ciel de pavillon électrique (pare-soleil) ainsi que d'un dispositif d'ouverture/fermeture confort avec protection anti-pincement.



Détecteur de pluie avec allumage automatique des feux de croisement, garantissant une visibilité optimale en cas de pluie ou quand le ciel s'obscurcit. Le système règle la vitesse des balais d'essuie-glace en fonction de l'intensité de la pluie et active automatiquement, si nécessaire, les feux de croisement.
Feux de route permanents anti-éblouissement « BMW Selective Beam ». Associés au Pack Advanced Xenon ou au Pack Advanced Full LED, ils régulent, en continu et en fonction de la circulation, l'intensité des feux de route et éclairent la chaussée de façon optimale.



Shadow Line brillant. Comprend de nombreux éléments en noir brillant : entourages des vitres latérales avant et arrière, montants centraux, triangles et socles des rétroviseurs extérieurs.



Aluminium Line satiné. Comprend l'entourage des vitres latérales en aluminium satiné et est mis en valeur par de nombreux autres éléments en noir brillant : socles et triangles des rétroviseurs extérieurs, habillage des montants centraux et baguettes verticales des vitres arrière.



Rails de toit Aluminium Line satiné. Accolés au pavillon, ils s'accordent parfaitement avec le design de la voiture. Ils servent de base au système de portage modulaire BMW, qui peut accueillir facilement et en toute sécurité bagages, vélos, planches de surf, etc.



Lave-projecteurs. Cet équipement permet une efficacité optimale des projecteurs par tous les temps. Lorsque les projecteurs sont allumés, ils sont nettoyés automatiquement dès que vous enclenchez la fonction lave-glace.



xDrive est une technologie 4 roues motrices intelligente qui répartit le couple en continu et de manière variable entre les roues avant et arrière. Ce système améliore ainsi la motricité, la tenue de cap et la sécurité quel que soit l'état de la route.



Crochet d'attelage avec rotule pivotant électriquement et contrôle de la stabilité. Homologué pour une charge tractée pouvant atteindre jusqu'à 2 000 kg. Une fois rabattue sous la jupe arrière, la rotule est invisible.



Sorties d'échappement. Deux sorties d'échappement simples à gauche et à droite sur BMW 535i xDrive et 535d xDrive. Double sortie d'échappement à gauche sur BMW 528i, 528i xDrive, 518d, 520d, 520d xDrive, 525d, 525d xDrive, 530d et 530d xDrive. Sorties d'échappement trapézoïdales à gauche et à droite sur BMW M550d xDrive.

¹ Disponible uniquement avec siège à réglages électriques.

* Pour découvrir le détail des équipements de série, le contenu des Finitions ainsi que les options et leur prix, veuillez vous reporter à la brochure Tarifs de ce modèle. La brochure Tarifs est également disponible en téléchargement sur www.bmw.fr, rubrique « Demander une brochure ».

Principaux équipements.*



Jantes en alliage léger 17" (43 cm) style 456 à rayons multiples avec pneumatiques RSC permettant le roulage à plat. Dimensions : 8 J x 17, pneumatiques 225/55 R 17.



Jantes en alliage léger 17" (43 cm) style 236 à rayons en V. Dimensions : 8 J x 17, pneumatiques 225/55 R 17.



Jantes en alliage léger 17" (43 cm) style 363 Streamline. Dimensions : 8 J x 17, pneumatiques 225/55 R 17.

Finition Luxury.



Jantes en alliage léger 18" (46 cm) style 454 à rayons multiples avec pneumatiques RSC permettant le roulage à plat. Dimensions : 8 J x 18, pneumatiques 245/45 R 18. De série sur la Finition Luxury.



Jantes en alliage léger 19" (48 cm) style 455 à rayons multiples avec pneumatiques RSC permettant le roulage à plat. Dimensions : 8,5 J x 19, pneumatiques 245/40 R 19.



Jantes en alliage léger 18" (46 cm) style 452 Turbine en « Ferricgrau » bicolore avec pneumatiques RSC permettant le roulage à plat. Dimensions : 8 J x 18, pneumatiques 245/45 R 18.



Jantes en alliage léger 18" (46 cm) style 609 à rayons doubles, avec monte pneumatique mixte RSC permettant le roulage à plat. Dimensions : 8 J x 18 à l'avant, pneumatiques 245/45 R 18 ; 9 J x 18 à l'arrière, pneumatiques 275/40 R 18.



Jantes en alliage léger 18" (46 cm) style 328 à rayons en V avec pneumatiques RSC permettant le roulage à plat. Dimensions : 8 J x 18, pneumatiques 245/45 R 18.



Jantes en alliage léger 18" (46 cm) style 364 Streamline avec pneumatiques RSC permettant le roulage à plat. Dimensions : 8 J x 18, pneumatiques 245/45 R 18.

Finition M Sport.



Jantes en alliage léger 19 (48 cm), style 351 M à rayons doubles avec pneumatiques RSC permettant le roulage à plat. Dimensions : 8,5 J x 19, pneumatiques 245/40 R 19. De série sur BMW M550d xDrive.



Jantes en alliage léger 18" (46 cm) style 613 M à rayons doubles avec pneumatiques RSC permettant le roulage à plat. Dimensions : 8 J x 18, pneumatiques 245/45 R 18. De série sur la Finition M Sport.



Jantes en alliage léger 19" (48 cm) style 453 Turbine en « Ferricgrau » bicolore, avec pneumatiques RSC permettant le roulage à plat. Dimensions : 8,5 J x 19, pneumatiques 245/40 R 19.



Jantes en alliage léger 19" (48 cm) style 610 à rayons doubles, bicolores, avec pneumatiques RSC permettant le roulage à plat. Dimensions : 8,5 J x 19, pneumatiques 245/40 R 19.



Jantes en alliage léger 19" (48 cm) style 366 à rayons en V avec monte pneumatique mixte. Dimensions : 8,5 J x 19, pneumatiques 245/40 R 19.

BMW Individual.



Jantes en alliage léger 19" (48 cm) style 349 | BMW Individual à rayons en V avec pneumatiques RSC permettant le roulage à plat. Dimensions : 8,5 J x 19, pneumatiques 245/40 R 19.

* Pour découvrir le détail des équipements de série, le contenu des Finitions ainsi que les options et leur prix, veuillez vous reporter à la brochure Tarifs de ce modèle. La brochure Tarifs est également disponible en téléchargement sur www.bmw.fr, rubrique « Demander une brochure ».

Principaux équipements.*



Volant gainé cuir à trois branches. Volant chauffant. Pour plus de confort pendant la saison froide. D'une pression sur un bouton, la jante du volant se réchauffe en un rien de temps.



Volant M gainé cuir avec touches multifonctions. Très bonne prise en mains grâce au profilage des pouces plus marqué et à la jante plus épaisse. Apparence plus sportive¹.



Volant Sport gainé cuir à trois branches, avec touches multifonctions et insert chromé.



Volant gainé cuir BMW Individual avec marqueterie en bois « Piano laqué noir »².



Boîte de vitesses manuelle à 6 rapports. Elle permet une conduite très dynamique ou détendue et se distingue par sa douceur, un étagement parfait et un levier aux déplacements courts et précis. Cette boîte vous permet d'exploiter les capacités du moteur en plein accord avec votre style de conduite.



Boîte de vitesses automatique à 8 rapports. Elle procure un très grand confort de conduite et de passage des rapports grâce à un étagement serré et des sauts de régime minimisés. Le gain de confort et de dynamisme s'accompagne d'une réduction de la consommation. Les rapports se passent manuellement ou via le sélecteur de boîte automatique. De série sur BMW 530d et tous les modèles xDrive.



Boîte de vitesses automatique Sport à 8 rapports. La sélection électronique des rapports et la commande auto-adaptative autorisent une conduite aussi dynamique qu'efficace. Les rapports se passent par le biais du sélecteur de boîte automatique à la forme dynamique, via les palettes de changement de rapport au volant ou à la main. De série sur BMW M550d xDrive.



Sélecteur de mode de conduite avec mode ECO PRO. Disponible de série, il vous permet d'activer le mode choisi sur pression d'un bouton situé sur la console centrale. À partir du mode CONFORT (mode comprenant les réglages standard du moteur et de la boîte de vitesses), vous pouvez changer pour le mode ECO PRO, axé sur une plus grande efficacité, ou le mode SPORT, qui permet une conduite encore plus dynamique.

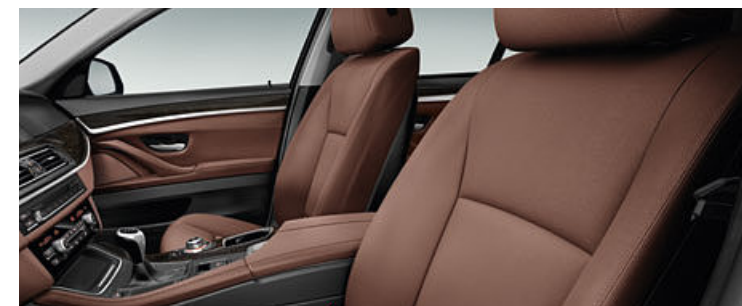

Sièges avant de série. Réglage électrique de la hauteur du siège et de l'inclinaison du dossier, ainsi que de l'inclinaison de l'assise pour le siège conducteur. Réglage manuel de la position longitudinale et de la hauteur des appuis-tête. **Fixations ISOFIX** sur les sièges arrière gauche et droit pour l'installation sûre de sièges enfant. Avec fermeture par encliquetage et points d'ancrage. **Sièges avant chauffants.** Chauffage de la surface d'assise et du dossier à trois niveaux de réglage.



Sièges Advanced pour conducteur et passager avant. Ils assurent un maintien latéral optimal. Avec réglage électrique de la hauteur et de l'inclinaison du siège, ainsi que de l'inclinaison du dossier. Réglage manuel de la profondeur d'assise.

Sièges Advanced Comfort pour conducteur et passager avant avec appuis-tête actifs. Avec réglage électrique de la partie supérieure et de la largeur du dossier, de la profondeur d'assise et de la hauteur des appuis-tête. L'équipement comprend en outre l'appui lombaire ajustable et une fonction mémoires pour le conducteur et le passager avant.

Sièges avant actifs. Ils garantissent une position assise détendue même sur les longues distances. L'assise se soulève et s'abaisse de manière cyclique pour un maximum de décontraction.

Sièges avant à ventilation active. Ils assurent une température rafraîchissante en été et augmentent nettement le confort.



Sièges à réglages électriques avec fonction mémoires uniquement pour le conducteur. Cette dernière permet de sauvegarder les réglages du siège, la position du volant et des rétroviseurs extérieurs afin de les réactiver à tout moment. De série sur BMW M550d xDrive.

Sièges avant avec appui lombaire ajustable électriquement en hauteur et en profondeur. Ils assurent une position assise parfaitement ergonomique.



Éclairage d'ambiance dans le vide-poches de la console centrale, les vide-poches de portières et panneaux de contre-portes, les poignées d'ouverture de portes, ainsi que des spots de descente de voiture et l'éclairage de la zone d'accès du véhicule intégré aux poignées de portes extérieures. Le choix est laissé entre un blanc lumineux et un orange tamisé pour l'éclairage de l'habitacle. De série sur BMW M550d xDrive.

Éclairage intérieur. Deux diodes dans les miroirs de courtoisie et deux diodes dans le bas d'habitacle à l'avant, quatre diodes de sortie d'habitacle, des liseuses à l'arrière, une diode dans le coffre à bagages et une diode dans la boîte à gants.

* Pour découvrir le détail des équipements de série, le contenu des Finitions ainsi que les options et leur prix, veuillez vous reporter à la brochure Tarifs de ce modèle. La brochure Tarifs est également disponible en téléchargement sur www.bmw.fr, rubrique « Demander une brochure ».

¹ Palettes de changement de rapport uniquement en combinaison avec boîte de vitesses automatique Sport ou boîte de vitesses automatique avec palettes de changement de rapport.
² Insert annulaire dans la finition des inserts décoratifs BMW Individual.

Principaux équipements.*



Le **Pack Safety** regroupe les systèmes Avertisseur de franchissement de ligne et Avertisseur de risque de collision. L'Avertisseur de risque de collision avec Protection active des piétons et Système anti-collision à basse vitesse alerte le conducteur, entre 10 et 60 km/h, dès qu'il détecte un risque de collision avec un véhicule ou un piéton, initiant si nécessaire un freinage d'urgence. À partir de 70 km/h environ, l'Avertisseur de franchissement de ligne met en garde le conducteur contre tout chevauchement involontaire des lignes de délimitation de voie par de légères vibrations dans le volant.



Le **Pack Advanced Safety** regroupe, en plus de l'Avertisseur de franchissement de ligne et de l'Avertisseur de risque de collision, le régulateur de vitesse actif ACC+ avec fonction Stop&Go et l'inédite fonction pilote automatique en embouteillage¹. Il augmente ainsi le confort et la sécurité sur autoroute. Le Pack Advanced Safety et le pilote automatique en embouteillage sont uniquement disponibles en combinaison avec une boîte de vitesses automatique et la Navigation multimédia Business ou Professional.



Régulateur de vitesse actif ACC+ avec fonction Stop&Go et Avertisseur de risque de collision avec fonction d'amorce de freinage. Il maintient une distance de sécurité prédéfinie par rapport au véhicule qui précède, pilote automatiquement la vitesse jusqu'à l'arrêt complet et réaccélère ensuite jusqu'à la vitesse programmée.



Avertisseur d'angle mort. À partir de 20 km/h, le système détecte si un véhicule se trouve dans l'angle mort ou se rapproche dangereusement. Il en avertit le conducteur par un signal visuel sur le rétroviseur extérieur. Si le conducteur poursuit dans son intention de changer de voie, le volant se met à vibrer et le signal sur le rétroviseur à clignoter.



Indicateur de limitation de vitesse avec indicateur d'interdiction de dépassement. Le système détecte les limitations de vitesse et les interdictions de dépassement en vigueur et les affiche sur l'écran d'information du tableau de bord. Uniquement en combinaison avec un système de navigation BMW.



Le **mode ECO PRO** permet une réduction de la consommation pouvant aller jusqu'à 20 % en fonction du style de conduite. Disponibles en combinaison avec une boîte de vitesses automatique et la Navigation multimédia Professional, les fonctions mode « roue libre », assistant proactif de décélération et itinéraire ECO PRO font passer ce chiffre à 25 %.

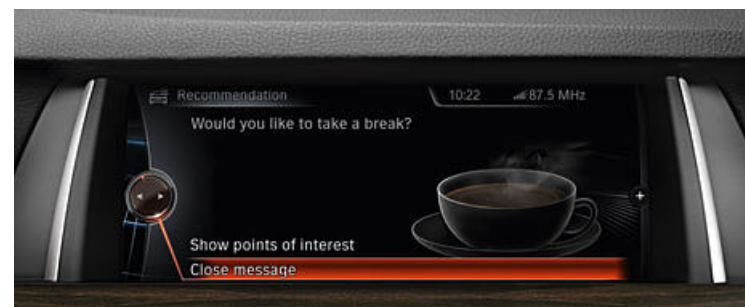

La **Protection active des occupants** comprend divers composants de sécurité pour votre BMW. Ainsi, en cas de situation critique, les ceintures de sécurité sont tendues, les sièges redressés et les fenêtres fermées. Suite à un accident, la voiture peut être automatiquement freinée de manière à s'arrêter. Enfin, le détecteur de somnolence analyse le comportement du conducteur et réagit le cas échéant par des mises en garde sur l'écran de contrôle.



Affichage Tête Haute HUD couleur². Il projette les informations de conduite essentielles directement dans le champ de vision du conducteur. Le conducteur reste ainsi concentré sur la route. Le système affiche notamment la vitesse instantanée de la voiture, les instructions de navigation, les indications de limitation de vitesse avec interdiction de dépassement (en combinaison avec l'indicateur de limitation de vitesse), et les listes des systèmes de téléphonie et d'info-divertissement.



Tableau de bord avec 4 cadrans analogiques pour l'indicateur de vitesse, le compte-tours, le niveau ainsi que la consommation de carburant et la température de l'huile moteur, plus un écran d'information affichant p. ex. la température extérieure et les fonctions de l'ordinateur de bord.

Instrumentation « Black Panel ». Représenté ci-dessus, l'écran de 9,2" (23,4 cm) affiche les fonctions de l'unité de contrôle, les instructions de navigation, les signaux d'activation de commande ainsi que, le cas échéant, le titre et l'interprète du morceau en cours de lecture. Lorsque le mode ECO PRO est activé, le combiné d'instrumentation incite à conduire de façon efficiente grâce à des indications graphiques et à l'affichage des conseils ECO PRO.

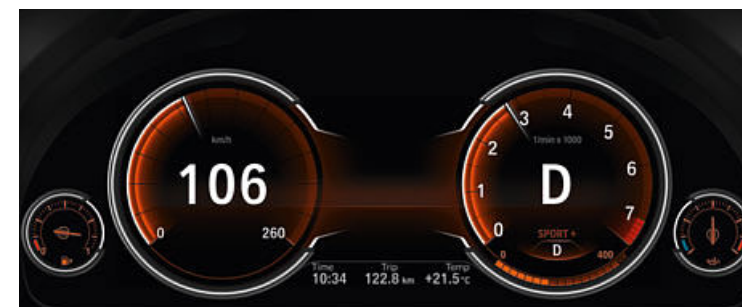

Instrumentation « Black Panel » avancée avec écran 10,2" (25,9 cm) offrant une visualisation unique de l'expérience de conduite. Le système affiche au choix trois modes différents avec des couleurs et un graphisme spécifiques : les modes CONFORT, ECO PRO et SPORT.



Le **système de vision nocturne BMW « Night Vision »** avec éclairage dynamique des piétons « Dynamic Light Spot » restitue sur l'écran de contrôle les images, filmées par une caméra thermique, de personnes et d'animaux. Le système détecte depuis une grande distance les piétons et les animaux de grande taille et braque sur eux un faisceau lumineux.

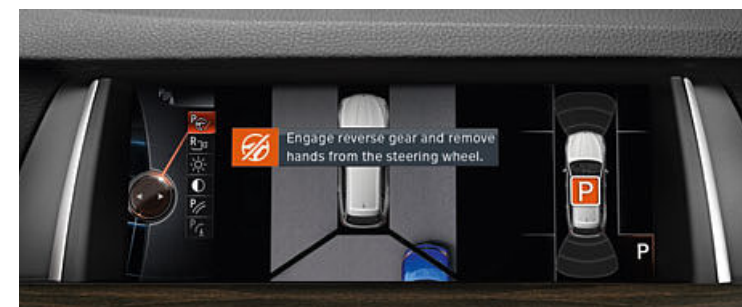

Le **système de manœuvres entièrement automatiques « Park Assist »** de dernière génération facilite les créneaux. Les places de stationnement suffisamment grandes s'affichent sur l'écran de contrôle et peuvent être sélectionnées. Une fois le clignotant enclenché et si le conducteur exerce une pression prolongée sur la touche correspondante, le système l'aide activement dans les manœuvres en passant les vitesses, en tournant le volant, en accélérant³ et en freinant³.



Les **radars de stationnement avant et arrière PDC** facilitent les manœuvres de stationnement sur les emplacements les plus étroits, la distance entre votre voiture et un obstacle étant indiquée par un signal sonore et affichée sur l'écran de contrôle.

La **caméra de recul** affiche l'espace situé derrière le véhicule sur l'écran de contrôle. Des lignes virtuelles interactives et le marquage des obstacles facilitent la marche arrière.

« **Surround View** ». Comprenant la caméra de recul avec fonction « Top View » et les caméras d'intersections, le système offre une vision panoramique à 270 degrés. Il facilite la conduite dans les ruelles étroites et les zones à visibilité réduite.

¹ Pilote automatique en embouteillage indisponible sur les modèles xDrive.

² Lisibilité réduite avec des lunettes de soleil polarisées. Les contenus affichés sur l'Affichage Tête Haute HUD sont fonction de l'équipement de la voiture.

* Pour découvrir le détail des équipements de série, le contenu des Finitions ainsi que les options et leur prix, veuillez vous reporter à la brochure Tarifs de ce modèle. La brochure Tarifs est également disponible en téléchargement sur www.bmw.fr, rubrique « Demander une brochure ».

³ Disponible sur les modèles équipés d'une boîte de vitesses automatique ; système « Park Assist » indisponible sur les modèles xDrive.

Principaux équipements.*



Applications en céramique autour des commandes. L'équipement comprend le sélecteur de boîte de vitesses, le « Controller » iDrive à l'avant, l'autoradio et la climatisation. Confèrent à l'habitacle une atmosphère unique et haut de gamme. **« Controller » iDrive.** Placé sur la console centrale, il est facile à atteindre et à utiliser et permet de commander de façon intuitive sur l'écran de contrôle toutes les fonctions du système iDrive.



Climatisation automatique 4 zones. Mêmes fonctions que la climatisation automatique 2 zones à fonctionnalités étendues avec aérateurs dans les montants centraux, diffuseur Confort au centre de la planche de bord permettant une ventilation ciblée et réglage individuel de la température à l'arrière via une commande séparée avec affichage spécifique. De série sur BMW M550d xDrive.

« Controller » iDrive Touch. Faisant partie intégrante de la Navigation multimédia Professional, il permet une commande intuitive et confortable du système iDrive. Le pavé tactile intégré dans le « Controller » permet de saisir des caractères avec le doigt, par exemple pour entrer des adresses dans le système de navigation, le texte s'affichant alors sur l'écran de contrôle.



Climatisation automatique 2 zones à fonctionnalités étendues avec régulation automatique de la température et de la quantité d'air (séparée pour le conducteur et le passager avant), aérateur à l'arrière, filtre microporeux, capteur de buée, touche Max Cool et ventilation auxiliaire.



Navigation multimédia Business¹, avec « Controller » iDrive et écran couleur LCD 6,5" (16,5 cm) fixe, y compris Autoradio BMW Professional avec lecteur CD.



Navigation multimédia Professional², avec fonction de fractionnement de l'écran, écran LCD couleur 10,2" (25,9 cm), Autoradio BMW Professional avec lecteur de DVD, affichage en 3D des cartes et capacité de stockage de 20 Go. Commande intuitive via le « Controller » iDrive Touch.



Système Hi-Fi Surround Bang & Olufsen. Comprenant 16 haut-parleurs de 1 200 W, il offre une acoustique exceptionnelle grâce au traitement des signaux DIRAC Dimensions™. Possibilité de choisir entre les deux environnements acoustiques « Studio » et « Expanded ». L'expérience sonore s'enrichit en outre d'une dimension visuelle avec le rétro-éclairage de certaines grilles de haut-parleurs.



L'**autoradio BMW Professional** comprend un écran couleur 6,5" (16,5 cm), le « Controller » iDrive avec touches d'accès direct et un lecteur de CD compatible MP3. Le **tuner DAB** (Digital Audio Broadcasting) permet d'accéder à de nombreuses stations de radio généralistes et thématiques et de bénéficier d'une qualité acoustique remarquable sur toute la plage de fréquences. Compatibilité DAB+ pour une qualité de réception et de son rehaussée encore d'un cran.



Système Hi-Fi Harman Kardon avec amplificateur numérique 600 W, égalisation adaptée à la voiture, 16 haut-parleurs dont une enceinte centrale, traitement des signaux DIRAC et mode ambiophonique pour un son intense. Avec monogramme décoratif en aluminium sur les grilles des haut-parleurs intégrés aux triangles de rétroviseurs.



Station multimédia arrière Professional comprenant deux écrans couleur de 9,2" (23,4 cm), indépendants et inclinables, et un lecteur de DVD. Possibilité pendant le trajet de surfer sur Internet (en option). S'utilise via une commande à distance et permet de raccorder, avec ou sans câble, des lecteurs MP3, des consoles de jeux ou des casques.

¹ Les mises à jour des cartes sont disponibles gratuitement pendant trois ans.

² Dans le cadre de BMW ConnectedDrive, le système effectue automatiquement une mise à jour gratuite des cartes, sur une durée de trois ans et jusqu'à quatre fois par an, dans des pays européens sélectionnés.

* Pour découvrir le détail des équipements de série, le contenu des Finitions ainsi que les options et leur prix, veuillez vous reporter à la brochure Tarifs de ce modèle. La brochure Tarifs est également disponible en téléchargement sur www.bmw.fr, rubrique « Demander une brochure ».

Principaux équipements.*



Le **sac à skis et à snowboards** permet de transporter à bord 4 paires de skis ou 3 snowboards en toute sécurité et sans salir votre BMW, tout en conservant 4 vraies places. Le sac se dépose facilement pour être utilisé en dehors du véhicule. Une fois rangé dans la sacoche fournie à cet effet, il ne prend pas de place.

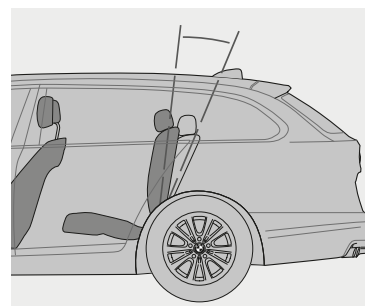

Le **pack compartiment à bagages** comprend l'inclinaison des dossiers arrière sur sept niveaux (plage de réglage : 11 degrés) permettant d'augmenter la capacité du compartiment à bagages de 30 litres, deux glissières avec deux œillets d'arrimage coulissants, une sangle, un crochet polyvalent et un filet à bagages.



La **lunette arrière à ouverture indépendante automatique** s'ouvre à l'aide de la clé radiocommandée pour vous permettre de charger et décharger les objets peu encombrants sans avoir à ouvrir le hayon. Le couvre-bagages se relève et se remet en place tout seul à l'ouverture et à la fermeture manuelle de la lunette arrière.



Les **stores pare-soleil** à commande manuelle protègent les occupants des places arrière du soleil et des regards indiscrets.



L'**Accès Confort** permet d'ouvrir la voiture sans manipuler la clé radiocommandée, en actionnant simplement la portière conducteur ou passager avant ou le hayon. L'équipement comprend également l'éclairage de la zone d'accès du véhicule intégré aux poignées de portes extérieures à l'avant et à l'arrière, ainsi que l'**ouverture/fermeture sans contact du hayon « Smart Opener »** permettant d'ouvrir ou de fermer ce dernier d'un simple mouvement du pied sous le bouclier arrière.



Le **filet de séparation de compartiment à bagages**. Il protège l'habitacle des projections d'objets en cas de freinage appuyé.



Les **dossiers de la banquette arrière** se rabattent dans les proportions de 40/20/40 pour vous permettre de configurer l'espace arrière à votre convenance. L'accoudoir central intègre un vide-poches et deux porte-boissons.



BMW Welt. Prendre possession de sa voiture au BMW Welt, à Munich, fait partie des plus beaux moments dans la vie d'un automobiliste. Rendez-le inoubliable dans le cadre d'un programme personnalisé. Plus d'informations sur www.bmw-welt.com



BMW Service Inclusive. Payez en une seule fois et bénéficiez sans autres frais d'une prise en charge des prestations BMW Service, y compris les pièces d'Origine BMW. Partout dans le monde chez tous les Concessionnaires ou Réparateurs agréés participant au programme. Plus de détails sur www.bmw.fr/bsi

Accessoires d'Origine BMW.



Jantes en alliage léger 20" (51 cm) style 356 à rayons en V « Liquid Black ». Coffre de toit BMW 460 en blanc.



Système de voyage multifonction – tablette rabattable. Ce support réglable en hauteur et en inclinaison offre une surface d'appui pratique aux passagers arrière.



Sac à skis et à snowboards Luxury, permettant de transporter sans salir l'habitacle jusqu'à quatre paires de skis ou trois snowboards. Le sac se fixe solidement grâce aux œillets d'arrimage dans le compartiment à bagages.



Casque numérique sans fil, au design BMW exclusif, spécialement adapté à la station multimédia arrière.



Adaptateur Snap-in permettant de téléphoner ou d'écouter de la musique.



Système de voyage multifonction – cintre. Il permet de transporter des vêtements sans les froisser et peut même être utilisé en dehors du véhicule grâce à son crochet escamotable.



Support pour iPad. Se fixe entre les tiges des appuis-tête avant.

Une BMW vous offre toujours des sensations de conduite hors du commun. Les Accessoires d'Origine BMW vous aident à décupler ce plaisir. Ils conjuguent des idées inventives, un design attrayant et une fonctionnalité poussée pour aboutir à des solutions innovantes. Vous pouvez puiser dans une très riche gamme d'accessoires extérieurs, intérieurs, de communication, d'information et de transport. Votre Concessionnaire BMW se fera un plaisir de vous renseigner et de vous remettre un catalogue spécialement consacré aux Accessoires d'Origine BMW. Pour plus d'informations :

➔ accessoires.bmw.fr

* Pour découvrir le détail des équipements de série, le contenu des Finitions ainsi que les options et leur prix, veuillez vous reporter à la brochure Tarifs de ce modèle. La brochure Tarifs est également disponible en téléchargement sur www.bmw.fr, rubrique « Demander une brochure ».

		528i 528i xDrive ³	535i xDrive ³	518d	520d 520d xDrive ³	525d 525d xDrive ³	530d ⁴ 530d xDrive ³	535d xDrive ³	M550d xDrive ³
--	--	----------------------------------	--------------------------	------	----------------------------------	----------------------------------	---	--------------------------	---------------------------

Poids									
Poids à vide selon norme européenne ¹	kg	1 790 [1 810]	–	1 795 [1 805]	1 800 [1 810]	1 825 [1 835]	[1 895]	–	–
Poids à vide selon norme européenne ¹ (xDrive)	kg	[1 890]	[1 940]	–	[1 915]	[1 945]	[1 995]	[2 025]	[2 065]
Poids total admissible	kg	2 355 [2 375]	–	2 370 [2 380]	2 375 [2 385]	2 400 [2 410]	[2 470]	–	–
Poids total admissible (xDrive)	kg	[2 455]	[2 505]	–	[2 480]	[2 480]	[2 530]	[2 550]	[2 570]
Charge utile	kg	640	–	650	650	650	650	–	–
Charge utile (xDrive)	kg	640	640	–	640	610	610	600	580
Charge admissible sur l'essieu avant/arrière	kg	1 070/1 415	–	1 060/1 420	1 060/1 420	1 100/1 410	1 100/1 420	–	–
Charge admissible sur l'essieu avant/arrière (xDrive)	kg	1 100/1 420	1 140/1 415	–	1 170/1 420	1 170/1 420	1 160/1 420	1 200/1 420	1 240/1 450
Poids autorisé pour le transport sur le toit	kg	100	100	100	100	100	100	100	100
Poids remorquable autorisé non freiné	kg	750	750	750	750	750	750	750	750
Poids remorquable autorisé freiné sur pente maxi de 12 % ²	kg	2 000	2 000	2 000	1 800 [2 000]	2 000	2 000	2 000	2 000
Poids remarquable autorisé freiné sur pente maxi de 8 % ²	kg	2 000	2 000	2 000	1 800 [2 000]	2 000	2 000	2 000	2 000
Charge autorisée au point d'attelage	kg	90	90	90	90	90	90	90	90

Moteur ^{4,5}									
Nombre de cylindres/soupapes		4/16	6/24	4/16	4/16	4/16	6/24	6/24	6/24
Cylindrée	cm ³	1 997	2 979	1 995	1 995	1 995	2 993	2 993	2 993
Course/alésage	mm	90,1/84,0	89,6/84,0	90,0/84,0	90,0/84,0	90,0/84,0	90,0/84,0	90,0/84,0	90,0/84,0
Puissance nominale/régime nominal	ch (kW)	245 (180)	306 (225)	150 (110)	190 (140)	218 (160)	258 (190)	313 (230)	381 (280)
	tr/min	5 000	5 800	4 000	4 000	4 400	4 000	4 400	4 000–4 400
Couple maxi/régime	Nm	350	400	360	400	450	560	630	740
	tr/min	1 250–4 800	1 200–5 000	1 750–2 500	1 750–2 500	1 500–2 500	1 500–3 000	1 500–2 500	2 000–3 000
Rapport volumétrique	/l	10,0	10,2	16,5	16,5	16,5	16,5	16,5	16,0

Boîte de vitesses ⁶									
Démultiplication de la boîte de vitesses de série	VIII/III/1	3,68/2,06/ 1,31	4,11/2,32/ 1,54	4,11/2,25/ 1,40	4,11/2,25/ 1,40	4,11/2,25/ 1,40	4,71/3,14/ 2,11	4,71/3,14/ 2,11	4,71/3,14/ 2,11
	IV/V/VI/1	1,00/0,81/ 0,68	1,18/1,00/ 0,85	1,00/0,80/ 0,66	1,00/0,80/ 0,66	1,00/0,80/ 0,66	1,67/1,29/ 1,00	1,67/1,29/ 1,00	1,67/1,29/ 1,00
	VII/VIII AR/1	–/–/3,35	–/–/3,73	–/–/3,73	–/–/3,73	–/–/3,73	0,84/0,67/ 3,32	0,84/0,67/ 3,32	0,84/0,67/ 3,32
Rapport de pont arrière	/1	3,91	3,23	3,39	3,46	3,46	2,47	2,65	2,81

Performances									
Vitesse maximale (sur circuit)	km/h	248 [247]	–	210 [209]	229 [226]	240 [237]	[250] ⁷	–	–
Vitesse maximale (xDrive, sur circuit)	km/h	[244]	[250] ⁷	–	[220]	[231]	[248]	[250] ⁷	[250] ⁷
Accélération 0 à 100 km/h	s	6,4 [6,5]	–	9,9 [9,8]	8,1 [8,0]	7,2 [7,1]	[5,9]	–	–
Accélération 0 à 100 km/h (xDrive)	s	[6,6]	[5,7]	–	[8,2]	[7,3]	[5,9]	[5,3]	[4,9]
Reprises 80 à 120 km/h sur le 5 ^{ème} rapport (boîte de vitesses de série)	s	9,0	7,3	10,2	8,7	7,7	–	–	–

Consommation ^{4,5}									
Cycle urbain	l/100 km	9,3–9,9 [8,4–9,0]	–	5,6–5,9 [5,2–5,7]	5,5–5,9 [5,2–5,7]	6,2–6,6 [5,9–6,3]	[6,2–6,7]	–	–
Cycle urbain (xDrive)	l/100 km	[8,9–9,5]	[11,1–11,7]	–	[5,6–6,0]	[6,2–6,7]	[6,7–7,1]	[7,1–7,6]	[7,7]
Cycle extra-urbain	l/100 km	5,6–5,9 [5,2–5,6]	–	4,1–4,5 [4,1–4,4]	4,1–4,5 [4,1–4,4]	4,6–4,9 [4,4–4,7]	[4,7–5,1]	–	–
Cycle extra-urbain (xDrive)	l/100 km	[5,5–5,9]	[6,3–6,6]	–	[4,4–4,7]	[4,9–5,3]	[5,1–5,4]	[5,2–5,5]	[5,5]
Cycle mixte	l/100 km	7,0–7,4 [6,4–6,8]	–	4,7–5,0 [4,5–4,9]	4,6–5,0 [4,5–4,9]	5,2–5,6 [4,9–5,3]	[5,3–5,7]	–	–
Cycle mixte (xDrive)	l/100 km	[6,7–7,2]	[8,1–8,5]	–	[4,8–5,2]	[5,4–5,8]	[5,7–6,0]	[5,9–6,2]	[6,3]
Émissions de CO ₂	g/km	162–172 [149–159]	–	122–132 [118–128]	122–132 [118–128]	136–146 [129–139]	[139–149]	–	–
Émissions de CO ₂ (xDrive)	g/km	[157–167]	[188–198]	–	[127–137]	[142–152]	[149–159]	[154–164]	[166]
Capacité du réservoir, env.	l	70	70	70	70	70	70	70	70

	528i 528i xDrive ³	535i xDrive ³	518d	520d 520d xDrive ³	525d 525d xDrive ³	530d ⁴ 530d xDrive ³	535d xDrive ³	M550d xDrive ³
--	----------------------------------	--------------------------	------	----------------------------------	----------------------------------	---	--------------------------	---------------------------

Roues								
Dimensions pneumatiques	225/55 R 17 Y	225/55 R 17 Y	225/55 R 17 W	225/55 R 17 W	225/55 R 17 W	225/55 R 17 Y	225/55 R 17 Y	245/40 R 19 Y
Dimensions jantes	8 J x 17	8 J x 17	8 J x 17	8 J x 17	8 J x 17	8 J x 17	8 J x 17	8,5 J x 19
Matériau	Alliage léger	Alliage léger	Alliage léger	Alliage léger	Alliage léger	Alliage léger	Alliage léger	Alliage léger

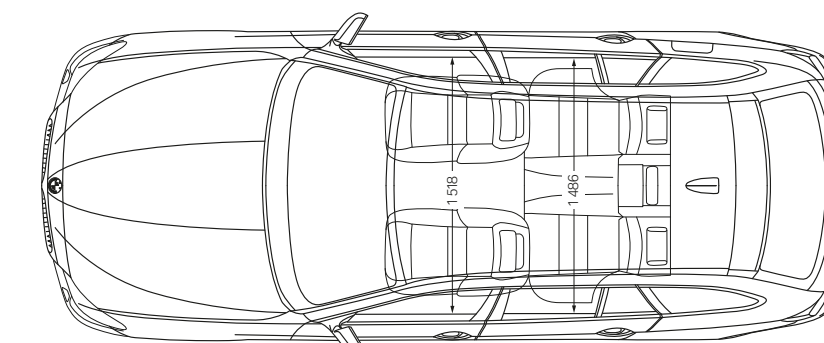
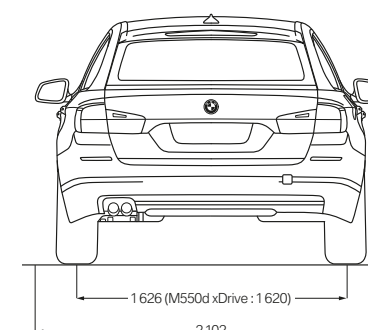
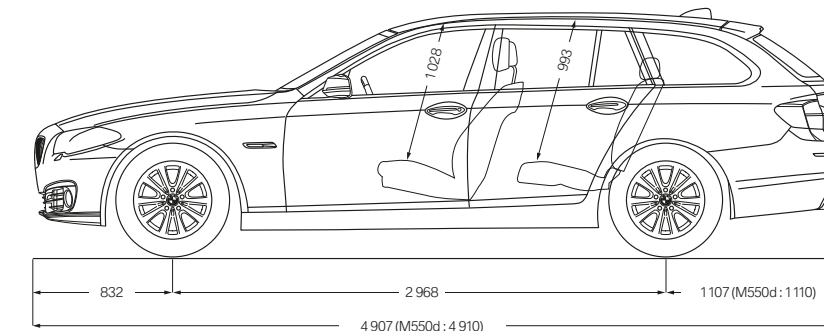
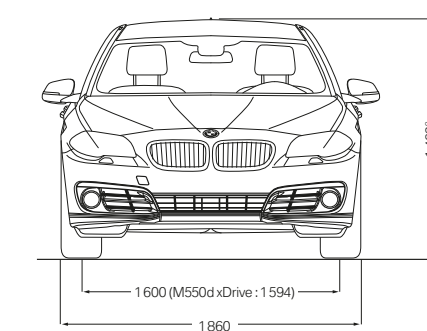

Toutes les cotes sont indiquées en millimètres. Capacité du compartiment à bagages : 560 à 1 670 litres (590 à 1 670 litres en combinaison avec le pack compartiment à bagages optionnel).

¹ La valeur indiquée tient compte d'un réservoir rempli à 90 %, de 68 kg pour le conducteur et 7 kg pour les bagages. Le poids à vide indiqué est celui de la version de base comportant l'équipement de série. Ce poids augmente avec les équipements en option.

² Le poids total effectif de l'attelage ne doit pas dépasser la charge remorquée maximale autorisée plus la charge au point d'attelage maximale autorisée.

³ De série avec boîte de vitesses automatique à 8 rapports (M550d xDrive avec boîte de vitesses automatique Sport à 8 rapports).

⁴ BMW recommande l'utilisation de supercarburant sans plomb à 95 d'indice RON. Des carburants à 91 d'indice RON ou plus avec une teneur en éthanol maximale de 10 % peuvent être également utilisés. Les performances et les consommations mentionnées ci-dessus se rapportent à un fonctionnement avec carburant à 98 d'indice RON. La BMW M550d xDrive est optimisée pour le fonctionnement au gazole sans soufre (DIN EN 590).

⁵ Tous les moteurs satisfont de série à la norme EU6. Les consommations sont calculées sur la base du cycle européen. Le cycle mixte se compose pour un tiers de la distance de conduite en cycle urbain et pour deux tiers de conduite en cycle extra-urbain. Les émissions de CO₂ sont également indiquées.

⁶ Ces valeurs se rapportent aux modèles équipés de la boîte de vitesses manuelle à 6 rapports de série (les modèles xDrive disposent de série de la boîte de vitesses automatique à 8 rapports).

⁷ Autolimitée électroniquement

⁸ Hauteur avec antenne de toit : 1 488 mm.

Les valeurs entre [] se rapportent aux modèles équipés de la boîte de vitesses automatique à 8 rapports.

LE SERVICE BMW.

En acquérant une BMW, vous obtenez par la même occasion la garantie de bénéficier d'un Service Après-Vente parfait et d'une gamme complète de prestations. Ainsi, le **Condition Based Service CBS** surveille en permanence l'état des principales pièces d'usure et des liquides essentiels au bon fonctionnement de votre automobile et vous avertit, en cas de besoin, par l'affichage d'un message correspondant au tableau de bord. Résultat : vous ne vous rendez chez votre Concessionnaire que lorsqu'un passage à l'atelier est effectivement nécessaire.

SERVICES BMW.



BMW Service Inclusive : Avec les contrats d'entretien BMW Service Inclusive, vous profitez pleinement du plaisir de conduire, dans le monde entier, chez tous les Concessionnaires ou Réparateurs Agréés BMW participant au programme. En effet, les coûts liés à l'entretien, aux révisions et au remplacement des pièces d'usure de votre véhicule sont alors pris en charge, et ce, pendant la durée de votre choix. Plus d'informations à l'adresse www.bmw.fr/bsi

BMW Repair Inclusive : Lors de l'achat d'une BMW neuve, les contrats d'extension de garantie BMW Repair Inclusive vous permettent de prolonger la garantie constructeur au-delà des 2 ans. Si vous le souhaitez, vous pouvez rouler l'esprit tranquille quatre ans supplémentaires (jusqu'au 6^{ème} anniversaire de la voiture). Plus d'informations à l'adresse www.bmw.fr/bsi



BMW Assistance : un problème ? Pas de problème ! En cas de panne, vous pouvez joindre le Service Mobile BMW 24h/24, 365j/an. Des techniciens font tout ce qui est en leur pouvoir pour vous dépanner. S'ils ne devaient pas y parvenir, votre BMW bénéficie partout en Europe et pendant une période allant jusqu'à cinq ans à compter de la première mise en circulation de la voiture de nombreuses prestations, conformément aux conditions de la garantie de mobilité BMW Mobile Care. Pour obtenir de plus amples informations, veuillez consulter le site Internet BMW à l'adresse www.bmw.fr



BMW TeleServices : Grâce au Condition Based Service, vous êtes informé automatiquement par l'affichage d'un message au tableau de bord de l'échéance d'une opération de maintenance. Avec votre accord, les principales données du véhicule sont automatiquement communiquées à BMW. Votre Concessionnaire ou Réparateur Agréé BMW accède à ces données et, le cas échéant, vous contacte gratuitement pour convenir avec vous d'un rendez-vous. L'utilisation de BMW TeleServices est assujettie aux options Appel d'Urgence Intelligent ou Services ConnectedDrive. Vous pouvez désactiver ce service à tout moment. Plus d'informations à l'adresse www.bmw.fr/teleservices



BMW Financial Services : Le financement sur mesure. BMW Financial Services vous offre des concepts séduisants de LOA, de financement et d'assurance. Pour de plus amples informations, vous pouvez consulter la brochure Tarifs ou le site www.bmw.fr/fs, ou encore demander à votre Concessionnaire BMW de vous faire une offre personnalisée.

Un crédit vous engage et doit être remboursé, vérifiez vos capacités de remboursement avant de vous engager.

EXPÉRIENCES BMW.



BMW TV : Découvrez toute la diversité de la marque BMW grâce à www.bmw.tv. Par le biais de reportages et de portraits, vous restez au fait des dernières informations dans les domaines de l'automobile, de l'innovation, du sport et du lifestyle.



Expérience de conduite BMW : Plus vous maîtrisez votre BMW, plus grand est le plaisir de la conduire. En profitant de nos offres, vous apprendrez à conduire sur des revêtements aux limites des possibilités physiques et saurez à quoi faire attention pour maîtriser votre voiture même en conditions extrêmes. Plus d'informations sur www.bmw.fr



BMW Welt : La réception d'une voiture au BMW Welt fait partie des plus beaux instants de la vie d'un automobiliste. Rendez ce moment inoubliable en prenant possession de votre nouvelle BMW dans le cadre d'un programme qui vous est spécialement dédié. Avec l'usine historique BMW, le musée BMW et le BMW Welt, vous découvrirez l'histoire fascinante du constructeur, son présent époustouflant et ses visions futuristes spectaculaires. Pour en savoir plus, rendez-vous sur www.bmw-welt.com



BMW Magazine : Informations et divertissement. Entrez dans le monde exclusif de BMW par le biais d'articles et de reportages relatifs à l'univers de la marque et de ses produits. En acquérant une nouvelle automobile, vous recevrez gratuitement ce magazine deux fois par an.



BMW & VOUS : Votre espace client entièrement dédié pour vivre intensément l'esprit BMW. Découvrez chaque mois des articles exclusifs qui vous dévoilent les secrets les plus captivants de BMW. Bénéficiez d'informations et

de services autour de votre BMW et restez en contact avec votre Concessionnaire. Profitez de privilèges clients sélectionnés spécialement par BMW pour vous surprendre. Rejoignez-nous dès maintenant sur www.bmwetvous.fr



Événements BMW : Retrouvez tous les événements organisés par BMW sur www.bmw.fr



Configurateur BMW : Depuis le moteur jusqu'aux équipements en passant par les teintes, configurez votre voiture de rêve à l'adresse www.bmw.fr/configurateur

FAÇONNER L'AVENIR DE MANIÈRE RESPONSABLE.



En 2014, l'indice Dow Jones du développement durable a une nouvelle fois mis en avant BMW Group, reconnaissant ainsi l'entreprise comme le constructeur le plus soucieux de durabilité dans le monde. Cette dernière est fortement ancrée dans notre chaîne de création de valeur : cela passe par le développement de concepts automobiles économes en carburant, une production respectueuse de l'environnement et des processus de recyclage. Grâce aux technologies BMW EfficientDynamics, les émissions de CO₂ de notre parc de véhicules neufs en Europe ont baissé de plus de 30 % depuis 1995. Mais nous ne nous arrêtons pas là : depuis 2006 et avec 2020 en ligne de mire, nous voulons réduire de 45 % la consommation de notre production automobile en ressources telles que l'eau ou l'énergie. Ainsi, depuis 2007, notre usine de Steyr en Autriche fabrique des moteurs sans produire d'eaux usées. Bien entendu, tous nos véhicules en fin de vie peuvent être intégrés facilement dans un circuit de recyclage et de récupération. Pour la reprise de votre véhicule, veuillez vous adresser à votre Concessionnaire BMW. Pour de plus amples informations :

Pour plus
d'informations
sur BMW



Le plaisir
de conduire

www.bmw.fr

Ce document présente le descriptif des versions, équipements et possibilités de configuration des voitures (dotation d'équipements de série ou options) tels qu'ils sont commercialisés par BMW France en France. Dans d'autres pays membres de l'Union européenne, les versions, équipements et possibilités de configuration des voitures (dotation d'équipements de série ou options) proposés peuvent être différents. Les modèles photographiés dans ce document peuvent présenter des équipements ou accessoires qui ne sont pas commercialisés par BMW France en France. Veuillez consulter votre Concessionnaire BMW. Il se fera un plaisir de vous renseigner sur les versions spécifiques à votre pays. Sous réserve d'erreurs et de modifications tant au niveau de la conception que de l'équipement. Document non contractuel. Apple®, iPhone®, iPad® et iPod® sont des marques déposées d'Apple Inc.

© BMW AG, Munich/Allemagne, réf. 99 98 2 444 904. Reproduction, même partielle, interdite sans autorisation écrite de BMW AG, Munich.

4 11 005 059 30 Juillet 2015 BB. Imprimé en Allemagne 2016.

