

#### Equipements Audi A8/A8 L/A8 L W12/S8

Pack Eclairage intérieur et extérieur	84	Sièges	55, 76, 77
Pack Extérieur Sport	60, 61	Sortie d'échappement Sport	55
Pack Non fumeur	90	Sorties d'échappement	55
Packs Cuir	78	Spots de lecture orientables à l'arrière	
Packs Sièges arrière	80, 81	Audi exclusive	85
Pare-chocs avant	55	Spots de lecture supplémentaires à l'arrière	85
Pédalier et repose-pied en acier inoxydable	55	Style aluminium à l'intérieur	82
Peintures	55, 72, 73	Style aluminium étendu à l'intérieur	82
Personnalisation de la tablette rabattable		Système audiophonique Audi	92
Audi exclusive	91	Système d'information du conducteur	
Phares à LED	84	avec écran couleur	91
Phares Audi Matrix LED	84	Système Start-Stop	97
Plage arrière en Alcantara Audi exclusive	80	Tablette rabattable Audi exclusive	91
Poignées de maintien au pavillon		Tapis complémentaires	85
avec segments en bois	82	tiptronic	96
Prise de courant 230 volts/115 volts/100 volts	90	Toit ouvrant coulissant/relevable en verre	87
quattro®	96	Toit ouvrant coulissant/relevable solaire	87
quattro® avec différentiel Sport	55, 96	Toit panoramique en verre	87
Rear Seat Entertainment	93	Touche moteur Start/Stop	55
Réception radio numérique	92	Tunnels de chargement	89
Réception TV numérique	92	Ventilations des sièges	80
Régulateur de vitesse	95	Vide-poches Audi exclusive	90
Repose-pieds à l'arrière	80	Vitrage isolant/acoustique	88
Rideaux pare-soleil	88	Vitres surteintées (vitrage Privacy)	88
Sélecteurs de vitesses	55, 86	Volants	55, 86, 87
Selleries	55, 78, 79	Wattmètre sur l'instrumentation	92
Selleries en cuir Audi exclusive	78	Xénon plus	84
Set de bagages A8 hybrid	91		



AUDI AG  
85045 Ingolstadt  
www.audi.fr  
Valable à partir d'avril 2015

Printed in Germany  
533/1130.82.41

Les versions et équipements du modèle présenté et décrit dans ce catalogue ainsi que certains services ne sont pas disponibles dans tous les pays. Les voitures figurant sur les photos comportent des équipements en option avec supplément de prix. Les informations concernant le détail de la livraison, l'aspect, les performances, les dimensions, les poids, les consommations et les frais d'entretien des véhicules correspondent aux données en notre possession lors de la mise sous presse. Sous réserve de variations de couleur et de forme par rapport aux images, d'erreurs et de défauts d'impression. Sous réserve de modifications. Toute reproduction totale ou partielle est interdite, sauf autorisation écrite de la société AUDI AG.

Le papier de ce catalogue est fabriqué à partir de cellulose blanchie sans chlore.

www.audi.fr



Audi A8 | A8 L | A8 L W12 | S8

# A8

Audi A8 | A8 L | A8 L W12  
Audi S8

Vorsprung durch Technik 



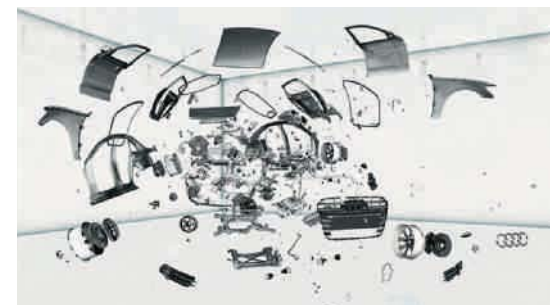

## Responsabilité

Vivre de manière responsable est un principe bien ancré dans la stratégie d'Audi. Outre la réussite économique et la compétitivité à l'échelon international, d'autres critères jouent également un rôle tout aussi important tels que la responsabilité vis-à-vis de nos collaborateurs et de la société ainsi que le respect de l'environnement et des ressources. Non seulement dans le détail – nos catalogues sont imprimés sur du papier certifié FSC – mais également dans les grandes lignes : Audi conçoit des voitures sportives et émotionnelles qui bénéficient en même temps d'une efficacité constamment améliorée.

A plus long terme, Audi vise la mobilité neutre en CO<sub>2</sub> avec ses produits. Plus généralement, Audi prépare progressivement ses usines à une production neutre en CO<sub>2</sub>. La marque s'engage également vis-à-vis de la société, notamment dans les domaines de l'éducation, de la technique et du social. Pour AUDI, la durabilité est étroitement liée au regard porté sur l'avenir : avec l'Audi Urban Future Initiative, Audi examine plus profondément en collaboration avec des experts internationaux les défis urbains futurs et les tendances autour du thème de la mobilité.

# le monde d'Audi.

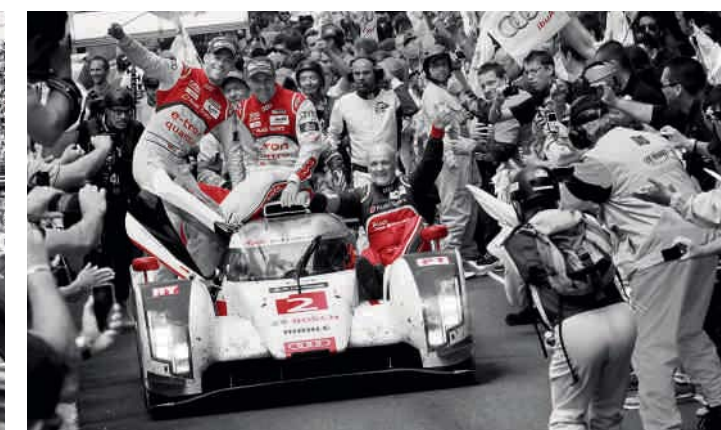

## Esprit d'équipe

Le sport automobile constitue un moteur de la marque. Audi a remporté depuis plusieurs années diverses séries de courses automobiles telles que les 24 Heures du Mans ou le DTM. Les valeurs que l'on retrouve dans de nombreux sports sont aussi déterminantes pour Audi : la précision, la passion et la technique. Ce n'est donc pas étonnant qu'Audi s'engage également comme sponsor depuis des années dans le domaine sportif. Par exemple,

dans les sports d'hiver, Audi est depuis presque trente ans le sponsor principal de la Fédération allemande de ski (DSV) et également le partenaire officiel de 16 autres équipes nationales de ski alpin. Dans le domaine du football, nous soutenons des équipes nationales et internationales. De plus, Audi est le partenaire officiel de la Confédération Olympique et Sportive Allemande.

En achetant une Audi, vous vous décidez pour une marque qui offre plus. Plus d'individualité. Plus d'exclusivité. Plus de fascination.

## www.audi.fr

Vous trouverez de plus amples informations au sujet des thèmes évoqués sur notre site Web : [www.audi.fr](http://www.audi.fr)



[www.audi.fr](http://www.audi.fr)



[configurator.audi.fr](http://configurator.audi.fr)



[www.audi.fr/vorsprung-durch-technik](http://www.audi.fr/vorsprung-durch-technik)

## Fascination Audi

### Equipements Audi A8/A8 L/A8 L W12/S8

A8 Audi exclusive concept	70, 71	Clé confort avec déverrouillage du coffre par capteur	89
Accessoires d'origine Audi	98, 99	Climatisations automatiques confort	88
Accoudoir central confort à l'avant	80	Combinés	94
Active Noise Cancellation	97	Commandes en cuir Audi exclusive	87
adaptive air suspension	96	Compartiment bar Audi exclusive	90
adaptive air suspension sport	55, 96	Compartiment réfrigéré Audi exclusive	90
adaptive cruise control avec fonction Stop&Go		Contrat de garantie Audi	97
incluant Audi pre sense front	95	Crochet d'attelage	91
Affichage tête haute	92	Diffuseur arrière	55
Alarme antivol	89	Direction assistée électromécanique	96
Allume-cigare et cendrier	90	Direction dynamique	55, 96
Application Audi MMI® connect	94	Double vitrage/acoustique	88
Applications décoratives	55, 82, 83	Eclairage d'ambiance	84
Appuie-tête confort à l'arrière	80	Etriers de frein, laqués noir	55
Assistant de freinage en cas de collision	96	Extensions de bas de caisse	55
Assistant de stationnement	94	Fermeture assistée des portières	89
Assistant de vision nocturne	95	Feux arrière à LED	84
Audi active lane assist	95	Feux arrière à LED avec clignotants dynamiques	84
Audi connect incluant téléphone de voiture	93	Fixation pour sièges enfants ISOFIX et Top Tether pour les sièges extérieurs arrière	97
Audi cylinder on demand	97	Fonction mémoire pour sièges normaux à l'avant	80
Audi design selection brun balao	65	Fonctions massage	80
Audi design selection gris platane	62, 63	Freins en céramique	96
Audi drive select	64	Identification du modèle/inscription	55
Audi exclusive	96	Indicateur de limitation de vitesse assisté par caméra	96
Audi exclusive	66-71	Instrumentation	55
Audi music interface	93	Interface Bluetooth	94
Audi parking system plus	94	Ioniseur d'air	89
Audi Phone Box	94	Jantes de volant avec segments en bois	87
Audi pre sense basic	95	Jantes/Pneus	55, 74, 75
Audi side assist incluant Audi pre sense rear	95	Miroirs de courtoisie et spots de lecture supplémentaires à l'arrière	85
Audi Singleframe	55	MMI®	91
Audi TDI clean diesel	97	MMI® Radio plus	92
Audi ultra	56, 57	MMI® touch	91
Bang & Olufsen Advanced Sound System	92	Montre analogique spécifique S8 avec cadran gris	55
Banquette arrière	81	Moquette et tapis complémentaires Audi exclusive	85
Boîtiers de rétroviseurs extérieurs style aluminium	55	Moulures de seuil	55, 85
Bose Surround Sound	92	Navigation MMI® plus avec MMI touch	91
Caméra de recul	94	Ouvre-porte de garage (HomeLink)	89
Caméras périphériques	95	Pack Assistance incluant Audi pre sense plus	96
Capot de coffre, à ouverture et fermeture électriques	89	Pack Coffre	91
Carrosserie Audi Space Frame (ASF®)	97	Pack Design plus Audi exclusive	67
Ceintures de sécurité Audi exclusive	97		
Changeur CD et DVD	92		
Chauffage des sièges	80		
Chauffage/ventilation stationnaire	88		
Ciel de pavillon	80		
Clé à fréquence radio	89		





#### Dans la fenêtre : codes QR Audi

Faites l'expérience Audi de manière encore plus directe : téléchargez une App QR sur votre Smartphone et scannez ensuite le code QR ou saisissez le lien indiqué sur votre navigateur.



#### Fascination

4	Audi A8	18	Audi A8 L W12
14	Audi A8 L	24	Audi S8

#### Technique

32	Innovations	42	Performance
34	Audi ultra	44	hybrid
36	Audi connect	46	Dynamique
38	quattro®	48	Systèmes d'assistance
40	Phares Audi Matrix LED	50	Simplexité

#### Equipements

54	Modèle S	82	Applications décoratives
56	Audi ultra	84	Eclairage
58	Moteurs	85	Design
60	Pack Extérieur Sport	86	Volants/Commandes
62	Audi design selection	87	Confort
66	Audi exclusive	91	Infotainment
70	A8 Audi exclusive concept	94	Systèmes d'assistance
72	Peintures	97	Technique/Sécurité
74	Jantes/Pneus	97	Contrat de garantie Audi
76	Sièges/Ciel de pavillon		

#### Divers

98	Accessoires d'origine Audi	104	Dimensions
100	Caractéristiques techniques	106	Fascination Audi

Vous trouverez les équipements des voitures figurant sur les photos de la partie Fascination à la page 105.  
Vous trouverez les valeurs de consommations et d'émissions CO<sub>2</sub> à partir de la page 100.

## Design

L'art d'être en avance. Dans sa version condensée. Dans un véhicule extraordinaire. L'Audi A8. Impressionnante et sportive. Elle suit un principe très clair : concentration sur l'essentiel. Aucune ligne sans fonction. Des surfaces résolument structurées. Des matériaux exclusifs. Travaillés au plus haut niveau. Selon une exigence toute particulière – la brillance jusqu'au moindre détail.

**Détails  
brillants.**  
Qualité de finition  
et intemporalité.

Vous trouverez les valeurs de consommations et d'émissions CO<sub>2</sub> à la page 100.

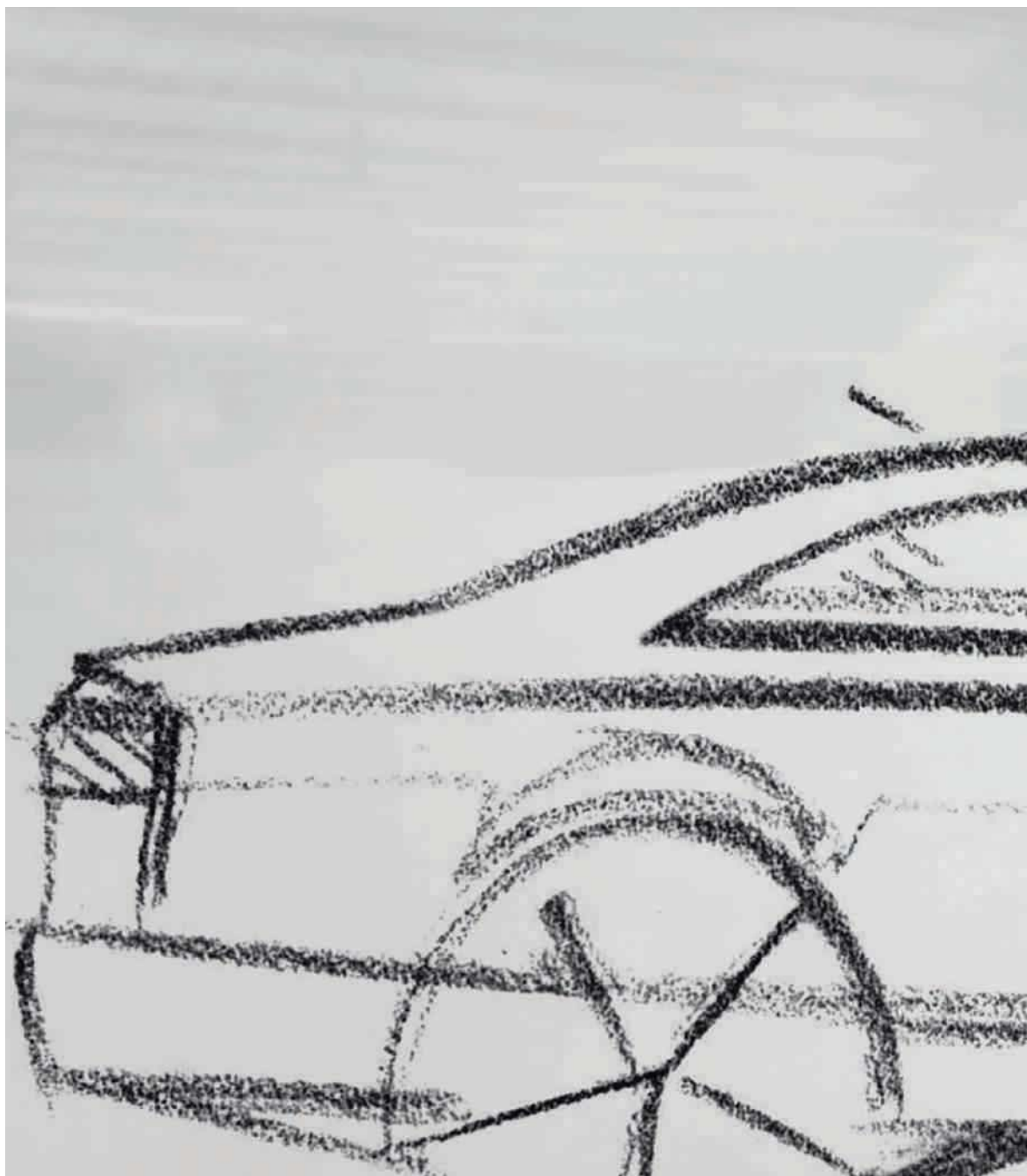





Design







Vous trouverez les valeurs de consommations et d'émissions CO<sub>2</sub> à la page 100.



**Design  
brillant.**  
Impressionnant  
et dynamique.



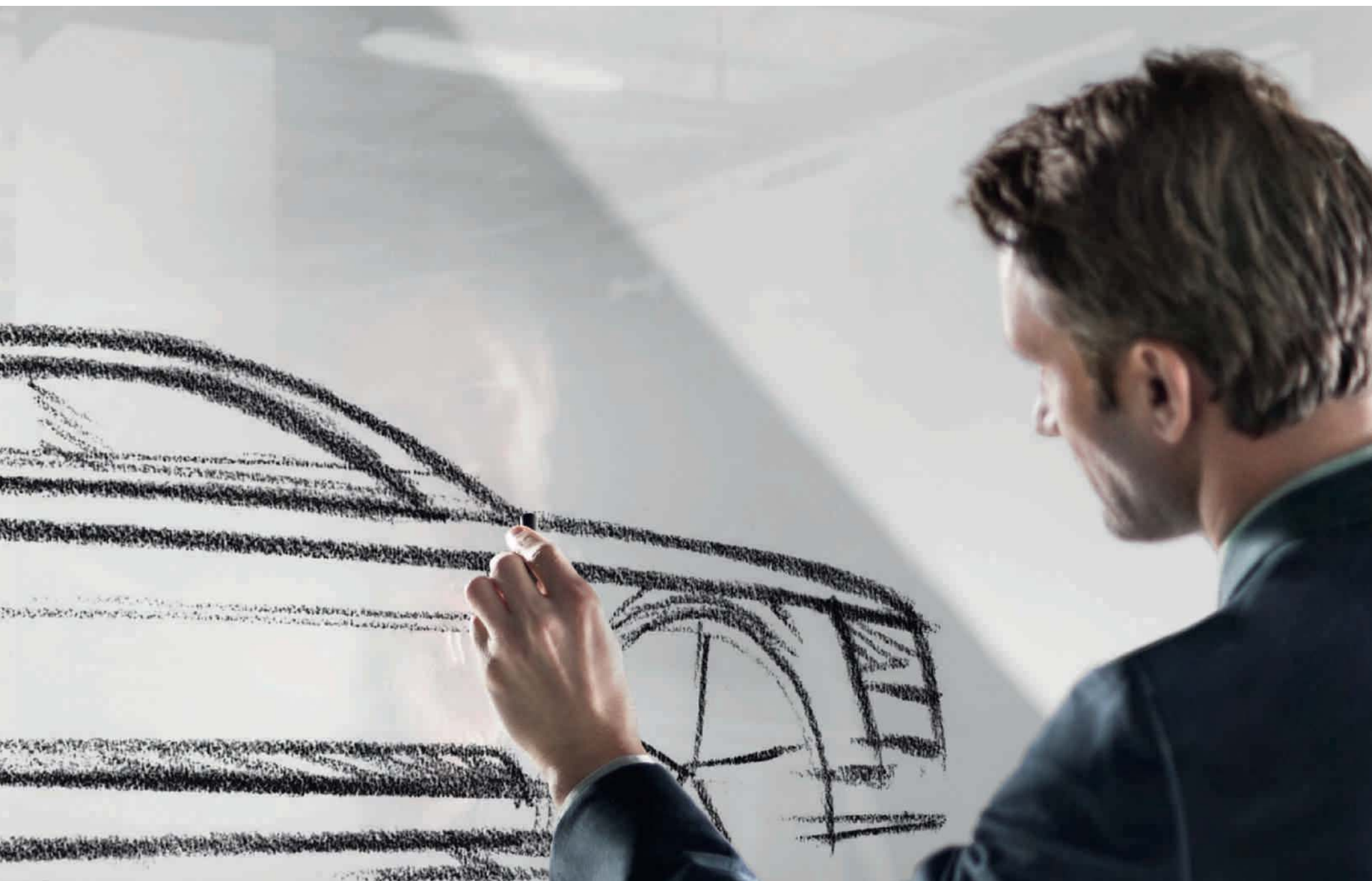

**Design**





**Présence  
brillante.**  
Fascinante  
et innovatrice.

## Design

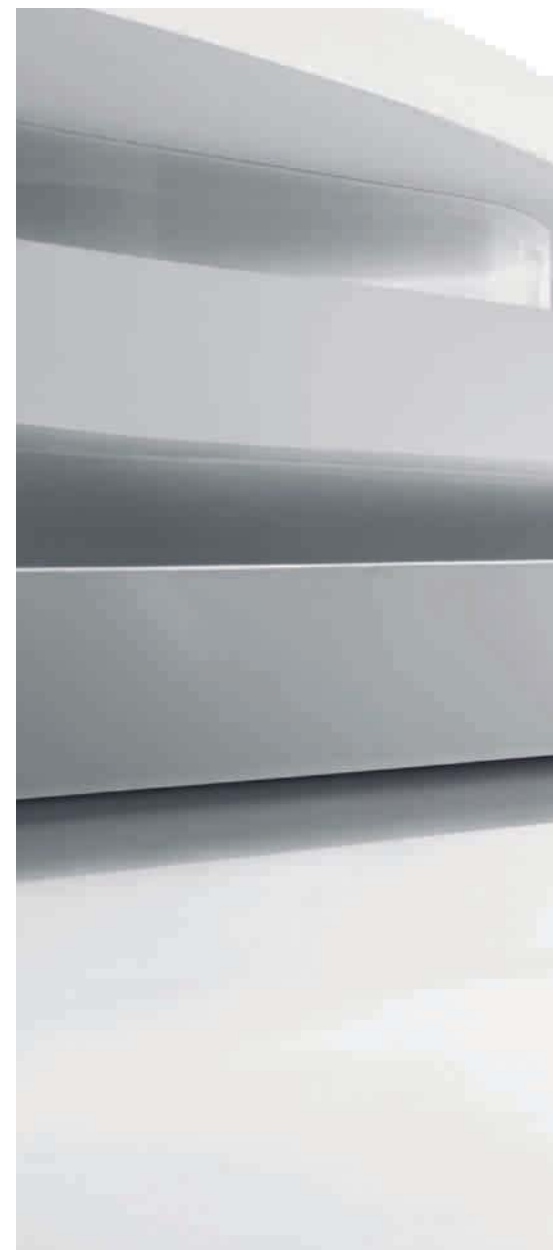

Vous trouverez les valeurs de consommations et d'émissions CO<sub>2</sub> à la page 100.





Confort



**Confort  
brillant.**  
Exclusif et  
authentique.





Confort



Bienvenue à bord de l'Audi A8. La symbiose d'un espace généreux et d'une atmosphère haut de gamme. Des matériaux raffinés confèrent au véhicule une exclusivité palpable. La finition de qualité supérieure établit de nouvelles références. La technologie innovatrice garantit divertissement et émerveillement.

Notamment grâce au MMI (1) dans sa présentation claire et élégante. Le système peut se commander de manière intuitive par le biais de la navigation MMI plus avec MMI touch (2) en option. Quant à l'affichage tête haute (3), il vous informe à tout moment sans quitter la route des yeux. L'Audi A8. Entièrement orientée sur le confort.





Confort











1



2

**Confort**

L'Audi A8 L. Une apparence de souveraineté puissante. Et de grandeur intérieure. Grâce à son empattement de 13 centimètres plus long par rapport à l'Audi A8. Avec un résultat convaincant. Un espace exclusif encore plus grand.

**Espace  
brillant.**  
Élégant et  
généreux.







**Confort**

Un confort qui invite à monter à bord. De larges portes à l'arrière. Un volume habitable intérieur nettement agrandi. L'Audi A8 L. Laisser libre cours à son corps et à son esprit. Apprécier un espace aux jambes agrandi à l'arrière. Pour voyager de manière encore plus détendue ou en travaillant de manière encore plus concentrée. Dans un environnement digne d'une première classe : avec le cuir Unikat. Au tannage végétal. Respirant. Doux mais également résistant à l'eau et aux salissures. Aux propriétés caractéristiques. Unique. Tactile. Le reflet de sa propre personnalité. Dans le moindre détail.

Vous trouverez les valeurs de consommations et d'émissions CO<sub>2</sub> à la page 100.







## Dynamique

Une performance impressionnante. 368 kW. 625 Nm. Palpable dans chaque situation de conduite. De 0 à 100 km/h en 4,6 secondes. En toute tranquillité. Grâce à l'exceptionnelle régularité de fonctionnement du moteur 12 cylindres. L'Audi A8 L W12 prouve que la puissance se cache au cœur de la tranquillité.

**Puissance  
brillante.**  
Passionnante  
et silencieuse.







**Design**

Des accents qui font la différence. Qui expriment la force. Avec discrétion. Parfaitement intégrés dans le concept de l'œuvre d'art.

Des détails brillants en chrome et acier inoxydable. Calandre Singleframe avec grille à petites alvéoles et emblème W12. Imposante et élégante à la fois. Prises d'air avec inserts chromés. Rétroviseurs extérieurs ornés de baguettes chromées intégrées. Rayonnement souverain inclus. Phares Audi Matrix LED de série. Et particulièrement exclusives : les jantes en aluminium forgé 20 pouces style 15 branches structurées, polies haute brillance\*, disponibles en option.







\*Veuillez consulter les spécificités concernant les jantes à la page 103.



Confort





Prendre place dans une autre dimension. Sur des sièges confort avec sellerie en cuir raffinée. Se détendre. Apprécier la climatisation automatique confort 4 zones. Ou la bienfaisante fonction massage. Sur les sièges de repos arrière réglables électriquement et disponibles en option. S'imprégner de cette fascinante ambiance générale. Avec l'éclairage d'ambiance à LED. Le luxe sous un nouveau jour. Unique. Authentique. L'Audi A8 L W12.



## Design



Vous trouverez les valeurs de consommations et d'émissions CO<sub>2</sub> à la page 101.





Charisme. Puissance à l'état pur. Et technologie de pointe. Réunis dans l'une des berlines les plus sportives de notre époque. L'Audi S8. Dynamique. Souverain. Visiblement avant-gardiste. Equipée en option des phares Audi Matrix LED. Une sportivité dotée d'une nouvelle puissance d'éclairage qui suscite l'enthousiasme.

**Technologie  
brillante.  
Sportivité  
accrue.**



Amour du détail. A l'interprétation sportive. En option avec des jantes de 21 pouces spécifiques S8. Un dynamisme accentué. Une déclaration de puissance souveraine et d'assurance. Typiquement S8. Calandre Singleframe tridimensionnelle. Entrées d'air au regard imposant. L'Audi S8. Expressive. Exclusive. Fascinante. Une expérience unique. Avant même de monter à bord.

**Facettes  
brillantes.**  
Dynamisme  
frappant.





Vous trouverez les valeurs de consommations et d'émissions CO<sub>2</sub> à la page 101.



**Confort**





Vous trouverez les valeurs de consommations et d'émissions CO<sub>2</sub> à la page 101.



**Dynamique**

Un sportif de haut niveau doté du facteur S. 382 kW qui réagissent spontanément. Et passionnent. En 4,1 secondes de 0 à 100 km/h. Un déploiement de puissance fascinant. Un couple athlétique de 650 Nm. Dès 1 700 tours par minute. Une performance impressionnante. Dosée avec intelligence. Grâce à la technologie efficiente Audi cylinder on demand. Une consommation de carburant moindre. Des émissions réduites. Pour une performance brillante sans limite. L'Audi S8. Vorsprung durch Technik.

**Performance  
brillante.  
Athlétisme  
à couper le souffle.**







**V**



>>> **Audi connect**  
L'avenir de la mobilité connectée.

**r**



>>> **quattro®**  
L'avenir de la transmission intégrale.



>>> **Audi tron**  
L'avenir de la mobilité à faible rejet de CO<sub>2</sub>.



run

>>> Audi ultra  
L'avenir des technologies efficaces.

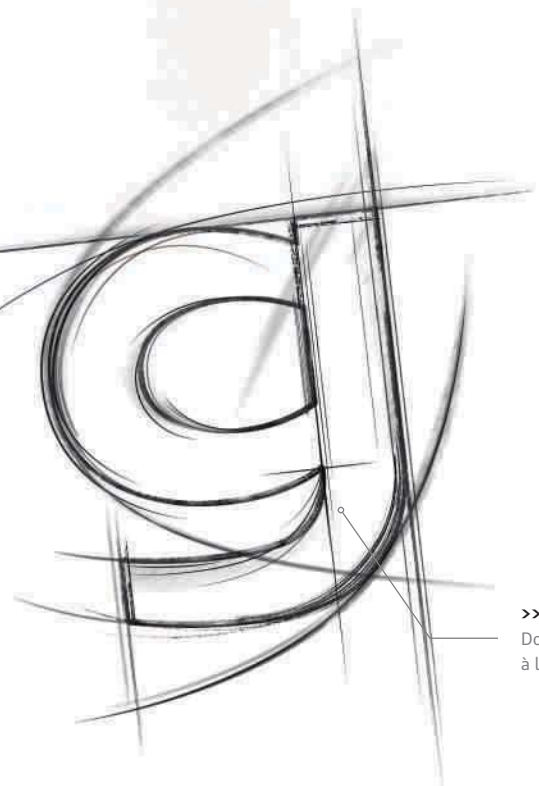

>>> Design  
Donner de nouvelles formes  
à l'avenir.

## ... durch Technik.

Le monde change sans cesse. La technologie se développe à un rythme toujours plus rapide, vous offrant ainsi un choix de possibilités de plus en plus vaste, particulièrement au niveau de la mobilité. Le principe du « Vorsprung durch Technik » (l'avancée par la technologie) nous accompagne indéniablement dans cette évolution afin de vous faire partager cette technologie apte à enrichir votre quotidien. Notre objectif n'est pas seulement de satisfaire à vos exigences à l'égard de la mobilité d'aujourd'hui et de demain, mais également de continuer à la devancer.

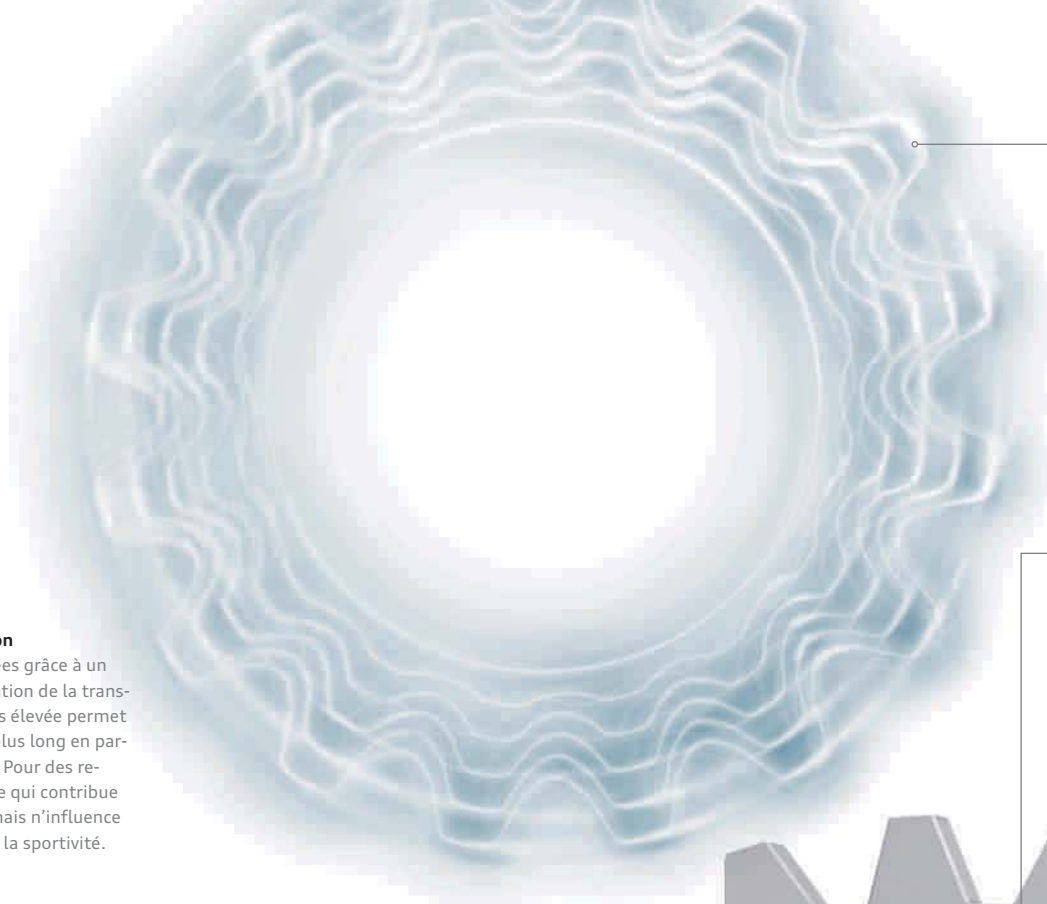

**>>> Aérodynamique**

Moins de résistance à l'avancement, plus d'efficacité. Grâce à un agencement aérodynamique conséquent des lignes du véhicule, du soubassement du véhicule et des lèvres de becquet – pour créer une efficacité aérodynamique parfaite. Sans oublier des pneus à résistance au roulement améliorée. Tout ceci testé dans la soufflerie Audi jusqu'à 300 km/h.

**>>> Compétence en transmission**

Des valeurs d'efficacité améliorées grâce à un meilleur rapport de démultiplication de la transmission. Une offre de couple plus élevée permet un rapport de démultiplication plus long en particulier dans les rapports élevés. Pour des reprises puissantes à bas régime ce qui contribue à réduire les consommations – mais n'influence ni la performance de conduite ni la sportivité.

**>>> Compétence en construction légère**

Moins de poids. Plus d'économie, de puissance et d'autonomie. La technologie de construction légère Audi. A l'origine, la construction légère fut utilisée pour la carrosserie avant de s'étendre aujourd'hui à presque tous les domaines. Elle rassemble au sein d'un concept général des matériaux innovants tels que l'aluminium, le carbone et le magnésium, des principes de construction intelligents ainsi que des processus de production écologiques.



**>>> Récupération**

Freiner pour une conduite encore plus efficace. Avec la récupération de l'énergie de freinage. Une partie de l'énergie cinétique produite durant les phases de décélération ou de freinage est temporairement stockée dans la batterie du réseau de bord et utilisée lors des phases d'accélération – ce qui selon le cycle de conduite permet d'économiser jusqu'à 3 % du carburant.

**Audi ultra**

# Combinaison parfaite.

## L'avenir des technologies efficaces.

Construire une Audi est une tâche extrêmement complexe. Cependant un principe très simple vaut pour tous les modèles : tous les composants du véhicule s'emboîtent avec précision pour créer des synergies permettant de réduire les émissions. En suivant ce principe, Audi lança à la fin des années 80, la construction légère Audi et le révolutionnaire Audi Space Frame (ASF®) pour atteindre aujourd'hui ce qu'on nomme l'inversion de la spirale du poids : chaque composant de la construction légère influence d'autres composants qui à leur tour peuvent être réduits dans leur dimension. De cette façon, les formes et matériaux existants sont continuellement améliorés en termes de fonctionnalité, de poids toujours plus léger et de processus de production. Pour rendre nos véhicules toujours plus efficaces et écologiques. En outre, un nombre croissant de technologies efficaces sont intégrées dans les Audi. Comme le système de récupération ou le système Start-Stop. Ou des moteurs haute technologie modernes et efficaces. Pour une dynamique de conduite accrue, une compression élevée, une combustion plus efficace et moins d'émissions de CO<sub>2</sub>. Le concept Audi ultra illustre tout cela. Aujourd'hui et à l'avenir – vers une mobilité aux émissions de CO<sub>2</sub> toujours plus faibles.

**>>> Compétence moteurs**

Propulsé avec puissance et efficacité. Par Audi ultra et les technologies efficaces du domaine des moteurs. Comme par exemple Audi cylinder on demand ou le système Audi valvelift qui contribuent tous deux à une moindre consommation d'énergie du moteur ou la technologie clean diesel qui aide à réduire les émissions.



## Mobilité & Navigation

- 
**Recherche de points d'intérêt (POI) avec commande vocale**  
 Dans la banque de données Google™<sup>1</sup>.
- 
**Informations routières en ligne**  
 Guidage dynamique par l'affichage d'informations de trafic en temps réel.
- 
**Prix du carburant**  
 Les stations-services les plus économiques à proximité de votre destination ou de votre emplacement.
- 
**Places de parking**  
 Aide à trouver une place sur les parkings ou dans les garages souterrains. Avec, le cas échéant, indications des tarifs et des places libres.

## Communication

- 
**Hotspot WiFi**  
 Connecte vos appareils portables à Internet.



Si vous souhaitez expérimenter la diversité d'Audi connect, scannez ce code QR avec votre Smartphone. Ou utilisez le lien suivant sur votre navigateur : [www.audi.fr/audiconnecta8](http://www.audi.fr/audiconnecta8)



### Informations locales<sup>2</sup>

Affichage d'informations spécifiques au pays, par ex. l'obligation du port de la veste de sécurité ou celle d'une vignette ainsi que les limitations de vitesses en vigueur ; informations disponibles à tout moment sur le MMI sur simple pression d'un bouton.



### Navigation avec Google Earth™<sup>1</sup> et Google Street View™<sup>1</sup>



Vous guide plus simplement jusqu'à votre destination grâce à des images aériennes et satellitaires en haute résolution, des photos et des saisies d'adresses.



### Mémorisation de destinations via myAudi ou Google Maps™<sup>1, 3</sup>

La planification de vos destinations s'effectue confortablement sur demande depuis votre ordinateur personnel. myAudi et Google Maps™<sup>1</sup> assurent la transmission au véhicule de destinations de navigation individuelles. Lorsque vous démarrez, celles-ci sont téléchargées comme destination.

### myAudi – Votre centre de commande personnel

Vous permet, après avoir procédé à votre inscription sur [www.audi.fr/myaudi](http://www.audi.fr/myaudi), d'agencer et de gérer les services proposés par Audi connect et protégés par mot de passe, et de les configurer confortablement depuis votre maison.

<sup>1</sup> Google et le logo Google sont des marques déposées de Google Inc. <sup>2</sup> Ce service est inclus dans l'Audi connect incluant téléphone de voiture en option.

<sup>3</sup> La mémorisation de destinations via Google Maps nécessite un compte Google.

La disponibilité de données, l'affichage sur écran ainsi que les frais des services varient suivant le pays, le modèle, l'appareil portable utilisé et le tarif. Vous trouverez des informations complémentaires ainsi que des conseils d'utilisation à la page 93 et sur [www.audi.fr/connect](http://www.audi.fr/connect). Vous trouverez les valeurs de consommations et d'émissions CO<sub>2</sub> à partir de la page 100.





# Audi connect.

Audi connect

## L'avenir de la mobilité connectée.

Le monde vous offre un nombre infini de possibilités. Audi connect vous permet d'embarquer un grand nombre d'entre elles directement et en numérique dans votre Audi A8. Sur simple pression d'un bouton. Des solutions adaptées à vos besoins individuels. Grâce à myAudi et aux services proposés par Audi connect dans votre Audi A8. Dans de nombreux endroits au monde. Manipulation intuitive, simple et confortable.

### Infotainment



#### Météorologie

Bulletins météo et cartes de l'endroit souhaité.



#### Audi music stream

Accès à des stations de radio mondiales via l'App Smartphone et la connexion WiFi ainsi qu'accès à la médiathèque du Smartphone.



#### Bulletins d'informations en ligne

Articles et photos concernant les dernières informations mondiales.



#### Informations touristiques

Informations sur les curiosités à visiter – avec fonction d'enregistrement dans la destination de navigation.



*quattro®*  
**Tracer**  
**des routes.**

*Avec le quattro®.*

Etre maître de la route. Grâce à la répartition permanente de la force d'entraînement sur les quatre roues. Répartition par différentiel central. En fonction de la situation momentanée. Découvrir une stabilité de conduite, une dynamique et une agilité nouvelles grâce au quattro avec différentiel Sport en option et éviter les survirages et sous-virages. Pour une traction accrue et une motricité améliorée. Maîtriser chaque trajet. Sans jamais perdre de vue sa propre destination. Dans les virages. Sur les lignes droites. Sur toutes les chaussées. Pour une fascination durable. Sur la route et dans votre mémoire.







Phares Audi Matrix LED

***Pour mieux voir.***

L'obscurité est relative. Les phares Audi Matrix LED en option transforment la nuit en jour. La nouvelle technologie de phares dispose d'une luminosité comme en plein jour. Les virages sont éclairés en tenant compte de toutes les éventualités. Les véhicules sont détectés et la lumière de votre Audi A8 est alors répartie de manière adaptée en fonction de la situation. La détection est possible grâce à de nombreux capteurs et à une caméra, ainsi qu'à des LED graduables, agencées de manière innovante et au design esthétique.



Un éclairage convaincant – Séquence vidéo sur les phares Audi Matrix LED. Scannez ce code QR à l'aide de votre Smartphone et voyez par vous-même. Ou utilisez le lien suivant sur votre navigateur : [www.audi.fr/a8matrixledscheinwerferfilm](http://www.audi.fr/a8matrixledscheinwerferfilm)



Les phares Audi Matrix LED ne convainquent pas seulement la nuit. La nouvelle technologie d'éclairage apporte également une touche d'esthétique dans la journée. Que ce soit sous la forme d'un éclairage ponctuel ou d'une bande lumineuse dynamique. Les LED peuvent être réglées individuellement. Elles s'adaptent parfaitement en fonction de la situation. Innovantes. Elles ne cessent d'impressionner.

Vous trouverez les valeurs de consommations et d'émissions CO<sub>2</sub> à partir de la page 100.

***Etre mieux vu.***

## Performance

# Puissance maximale. Utilisation maximale.

---

Chaque mouvement a une origine, quelque chose qui l'a entraîné, une idée. Les moteurs de votre Audi A8 profitent également d'un allumage initial : une puissance accrue pour une consommation réduite. Nous combinons cette prétendue contradiction dans deux technologies d'entraînement révolutionnaires : TDI et TFSI. Découvrez les deux et optez pour celle qui vous convient le mieux.







## TDI®

Avec leur combinaison d'injection directe et turbo, les moteurs TDI d'Audi assurent une performance extraordinaire et ce, grâce à un couple élevé sur toute la plage de régime avec une montée en puissance uniforme. Réduction d'émissions et consommation tout aussi sobre. Et passionnément dynamique, pour que vous puissiez tirer le maximum de chaque trajet.



## TFSI®

La compression des moteurs TFSI d'Audi est particulièrement élevée. Résultat : une excellente efficacité pour une performance optimale. Le remplacement de la cylindrée par la suralimentation permet de réduire sensiblement la taille et le poids du moteur tout en gardant une dynamique impressionnante. Pour un déploiement de puissance qui vous subjuguera.

## Audi cylinder on demand

Les culasses peuvent elles aussi briller d'intelligence. L'Audi cylinder on demand en est la preuve. A charge partielle, quatre cylindres sur huit sur le moteur V8 4.0 TFSI et six cylindres sur douze sur le moteur W12 6.3 FSI sont coupés automatiquement, ce qui permet de baisser la consommation de carburant et de réduire les émissions polluantes. Sans percevoir aucune commutation et sans entraver la dynamique de conduite.



hybrid

# Accélérer en freinant.

Améliorer l'avancée à chaque freinage. Convertir l'énergie de freinage en efficacité de carburant. Temporairement stockée dans une batterie au lithium-ion. Puis utilisée de façon durable. Faire l'expérience de la mobilité efficiente. Au choix entièrement électrique. Jusqu'à 3 kilomètres à une vitesse constante de 60 km/h. Brièvement jusqu'à 100 km/h. Entièrement sans émission durant la récupération. Lorsque le moteur se trouve en mode de poussée, que le moteur à combustion est coupé et que seule la puissance de l'énergie cinétique est utilisée. Et ceci, même jusqu'à une vitesse de 160 km/h. Egalement perceptible à travers le dynamisme puissant lors de l'accélération. Dès que le moteur à combustion et le moteur électrique travaillent conjointement. Pour une accélération plus agile, une élasticité plus élevée et un plaisir de conduire décuplé.





#### >>> Moteur à combustion

Le moteur 2.0 TFSI s'avère à la fois efficient et puissant dans le cadre des motorisations hybrides de l'Audi A8. Ce puissant moteur de 155 kW dispose d'un couple amélioré, d'une injection directe d'essence, d'une turbocompression et du système Audi valvelift. En combinaison avec le moteur électrique également doté d'un couple élevé, il produit un dynamisme qui n'a rien à envier aux autres types de motorisations.

#### >>> Moteur électrique

Moteur de traction, alternateur et démarreur en un : le moteur électrique de 40 kW, compact et léger, des Audi A8 hybrid et A8 L hybrid. Il est relié au vilebrequin par un débrayage et garantit ainsi une transmission directe de la puissance d'entraînement. Grâce au concept hybride en parallèle, vous faites l'expérience d'une performance convaincante de démarrage et d'accélération dans presque toutes les conditions de conduite. Le moteur à combustion et le moteur électrique fournissent ensemble une puissance de 180 kW.

#### >>> Batterie lithium-ion (refroidissement de batterie inclus)

Rouler par phases entièrement à l'électricité : grâce à la batterie lithium-ion des Audi A8 hybrid et A8 L hybrid. Elle définit l'autonomie et la puissance de l'entraînement hybride et atteint une puissance accrue grâce à une densité énergétique supérieure. Elle convainc par ailleurs par son poids réduit et une construction compacte. Incluant refroidissement de batterie pour une plus longue durée de vie et une meilleure disponibilité du système hybride.



#### >>> adaptive air suspension

La suspension pneumatique régulée électroniquement s'active séparément sur les 4 roues et veille à ce que les caractéristiques de la conduite ne soient guère entravées, même en cas de gros chargement.

#### >>> Audi drive select

L'Audi drive select vous permet d'adapter les caractéristiques de conduite des modèles A8 en fonction de vos besoins. Sur simple pression d'un bouton. Réglage plus sportif, plus confortable, plus équilibré, plus économique ou mieux adapté à vos besoins individuels. A vous de choisir.

#### >>> Direction dynamique

La direction dynamique augmente la dynamique et le confort de conduite grâce à une régulation de la direction en fonction de la vitesse.

#### >>> Direction assistée électromécanique

La direction assistée asservie à la vitesse procure des sensations précises même à vitesse élevée, elle vous assiste lors des manœuvres de contre-braquage et facilite le stationnement.

#### >>> adaptive air suspension sport

La version Sport de la suspension pneumatique rabaisse le véhicule selon le mode de jusqu'à 10 mm par rapport à l'adaptive air suspension et jouit d'un amortissement encore plus ferme.

#### >>> tiptronic

La boîte automatique à 8 rapports avec programme de changement de rapport dynamique (DSP) assure un passage de vitesses plus rapide sans interruption perceptible de motricité.

#### >>> quattro®

La transmission intégrale permanente répartit différemment la puissance motrice sur chaque roue en fonction de la situation pour obtenir une motricité et une dynamique supérieures.

#### >>> quattro® avec différentiel Sport

La transmission intégrale permanente quattro avec différentiel Sport régulé électroniquement assure une meilleure agilité ainsi qu'une dynamique de conduite époustouflante.

#### >>> Freins en céramique

Les freins en céramique sur les essieux avant et arrière garantissent une impressionnante puissance de freinage dans chaque situation.



Dynamique

# Une dynamique

**qui ne vous lâche plus.**

Montez à bord. Attachez votre ceinture. Démarrez le moteur. Peu importe votre destination, laissez-vous entraîner par la fascinante dynamique. Comme vous le savez, tous les chemins vous sont ouverts dans votre Audi A8. Choisissez la direction. L'allure. La vitesse. Et savourez la liberté de disposer de réserves suffisantes pour tirer le maximum de chaque trajet.

**>>> Audi pre sense basic**

Met en œuvre des mesures pour la protection préventive des occupants en cas d'accident.

**>>> Indicateur de limitation de vitesse assisté par caméra**

Reconnaît les limitations de vitesse et vous informe via le système d'information du conducteur et l'affichage tête haute.

**>>> adaptive cruise control avec fonction Stop&Go et Audi pre sense front**

Surveille la circulation à l'avant et maintient automatiquement la distance aussi constante que possible.

**>>> Phares Audi Matrix LED**

Détectent la route et l'éclairent par des LED agencées de manière innovante en fonction de la situation pour une sécurité accrue.

**>>> Audi active lane assist**

Détecte les bandes de roulement et vous aide à maintenir la trajectoire en corrigeant doucement le mouvement du volant.

**>>> Audi side assist incluant Audi pre sense rear**

Vous assiste lors de changements de trajectoire et enclenche des mesures de sécurité préventives en cas de risque de collision arrière.



## Systèmes d'assistance

# Peu importe votre destination : un sentiment de sécurité vous accompagne.

Grâce aux systèmes d'assistance de votre Audi A8.

Chaque trajet est différent. Cependant une chose reste la même dans tous les voyages : la sensation de protection transmise par chaque Audi. Tous les systèmes d'assistance au conducteur embarqués dans votre Audi A8 vous assistent lors de votre conduite et vous procurent davantage de confort sur la route. Découvrez les systèmes d'assistance les plus importants.

**>>> Assistant de vision nocturne**

Augmente le confort lors d'une conduite nocturne grâce à une caméra thermique intégrée avec marquage des piétons et animaux sauvages de grande taille détectés.

**>>> Caméras périphériques**

Assurent une meilleure visibilité lors du stationnement et des manœuvres grâce à différentes perspectives de caméras au choix de la zone autour du véhicule.

**>>> Assistant de stationnement**

Vous assiste par des manœuvres autonomes lors du stationnement et pour sortir des places de parking.

**>>> Audi connect**

Profitez avec le MMI de tous les services proposés en option par Audi connect, de manière confortable et rapide. La commande intuitive du MMI simplifie étonnamment l'accès à Internet.

**>>> Navigation**

Naviguez encore plus confortablement jusqu'à votre destination grâce à un affichage de cartes en 3D et à une représentation tridimensionnelle des curiosités et bâtiments.

**>>> Car**

Commandez et modifiez les systèmes d'assistance au conducteur, les réglages du véhicule ainsi que les fonctions de la climatisation et du service de manière confortable et en quelques manipulations à partir du MMI.

**>>> Téléphone**

Téléphonez en toute sécurité et confortablement grâce au dispositif mains libres : sélectionnez simplement votre locuteur parmi vos contacts dans le MMI ou composez le numéro de manière intuitive sur le MMI touch.

>>> **Média**

Naviguez à travers les albums de votre musique en les balayant de votre doigt à partir de toutes les sources médias disponibles ainsi que des cartes SD insérées, de l'Audi music interface, des CD ou DVD.

# AUDI



>>> **Navigation MMI® plus avec MMI touch**

La navigation MMI plus avec MMI touch dans l'Audi A8 facilite davantage la commande des composants individuels de l'interface multimédia. Le pavé tactile à côté du bouton-poussoir rotatif se commande du bout des doigts.

Simplexité

## Le MMI® – intelligent, individuel, intuitif.

Condensé. Simple. Logique. L'interface multimédia (MMI – Multi Media Interface) redéfinit le monde de l'infodivertissement mobile. Téléphoner, naviguer ou accéder à l'Internet via Audi connect : de manière hautement intuitive, extrêmement fonctionnelle et confortable – grâce notamment à la commande vocale. Avec le MMI dans votre Audi A8, tout vous semblera un jeu d'enfant.







## Uniques, comme vous-même. Les possibilités d'équipements.

Sportivité, confort, design, fonctionnalité... peu importent les caractéristiques que vous recherchez pour votre Audi, une multitude d'équipements s'offre à vous. Nous attachons une grande importance aux détails ainsi qu'à la qualité qui doit flatter chacun de vos sens. Des applications décoratives de premier choix au cuir particulièrement haut de gamme en passant par un vaste assortiment de couleurs intérieures : dans une Audi A8, vous serez comblé non seulement par une technologie innovante mais également par un caractère artisanal luxueux qui dépassera toutes vos attentes.

## Voir et sentir la sportivité. Même à l'arrêt.

S synonyme de Sportivité. Votre Audi S8 le prouve de façon impressionnante. Avec un équipement spécifique S complet. Pour un style dynamique. Un confort sportif. Et une performance souveraine. Vous avez par ailleurs la possibilité d'intensifier le facteur S. Avec des équipements en option qui passionnent au premier regard.



Vous trouverez les valeurs de consommations et d'émissions CO<sub>2</sub> à la page 101.



### Equipements spécifiques S8, disponibles de série

**Jantes en aluminium coulé style 5 branches parallèles (style S)**  
9 J x 20 avec pneus 265/40 R 20\*

**Etriers de frein, laqués noir**  
avec inscription S8 à l'avant

**Audi Singleframe**  
calandre en gris platine avec doubles entretoises chromées horizontales et emblème S8

**Pare-chocs avant**  
au design résolument sportif avec grilles d'entrée d'air à structure alvéolée et doubles entretoises chromées ; incluant lame en style aluminium

**Boîtiers de rétroviseurs extérieurs**  
style aluminium

**Extensions de bas de caisse**  
dans la couleur de carrosserie et au design résolument sportif

**Diffuseur arrière**  
laqué gris platine, avec lame double couche style aluminium

**Sorties d'échappement**  
à double flux, 2 embouts chromés ovales à gauche et à droite

**Identification du modèle/Inscription**  
• Emblème S8 sur l'Audi Singleframe, le capot de coffre et la clé du véhicule  
• Inscription V8 T sur les ailes avant

**Moulures de seuil avec insert en aluminium**  
avec inscription S8, éclairées

**Pédalier et repose-pied en acier inoxydable**

**Instrumentation**  
avec cadrans gris spécifiques, aiguilles blanches et inscription S8 sur le compte-tours ; balayage complet dynamique

**Volant Sport multifonction en cuir style 3 branches avec palettes de changement de vitesses style aluminium**  
avec emblème S8 et surpiqûres spécifiques S

**Sélecteur de vitesses en carbone Atlas**  
avec technologie Shift by wire ; en combinaison avec Audi design selection brun Vermont en piano laqué noir

**Touche moteur Start/Stop**  
avec anneau rouge

**Montre analogique spécifique S8 avec cadran gris**

**Sièges Sport confort à l'avant**

**Sellerie en cuir Valcona argent lunaire/gris acier**  
perforations carrées, avec piquage en losange

**Application décorative supérieure/inférieure**  
carbone Atlas/aluminium brossé argent

**adaptive air suspension sport**  
avec réglages spécifiques S8

**quattro® avec différentiel Sport**  
avec réglages spécifiques S8

**Direction dynamique**  
avec réglages spécifiques S8

### Equipements spécifiques S8, disponibles en option

**Peinture dans le coloris spécial gris Daytona nacré**

**Jantes en aluminium coulé style 5 branches triples (style S)**  
9 J x 21 avec pneus 265/35 R 21\*

**Jantes hiver en aluminium coulé style 5 branches parallèles (style S)**  
9 J x 20 avec pneus 265/40 R 20\*

**Sortie d'échappement Sport**  
pour une sonorité encore plus sportive ; à double flux, 2 sorties ovales à gauche et 2 à droite avec embouts noir brillant

## **L'efficacité maximale a son propre nom chez Audi.** Le modèle Audi A8 ultra – le modèle TDI® le plus durable de la gamme.

Des technologies et mesures visant à réduire la consommation et les émissions tout en garantissant le plaisir de conduire – voici ce qui définit Audi ultra. L'objectif à long terme : une mobilité entièrement sans émissions. C'est ce qui nous pousse à développer de façon toujours plus conséquente. Par exemple des technologies d'entraînement toujours plus efficaces. Comme les moteurs diesel économiques. Et nous apposons notre emblème sur les plus durables d'entre eux. La désignation « ultra » dans l'identification du modèle signifie que ce véhicule roule avec une efficacité portée au maximum. Grâce à des taux d'émissions de 149 g/km en cycle mixte. Et sans devoir pour autant renoncer à la dynamique typique des modèles Audi. Découvrez le modèle Audi A8 ultra – un véhicule qui redéfinit la conduite efficace.

# ultra

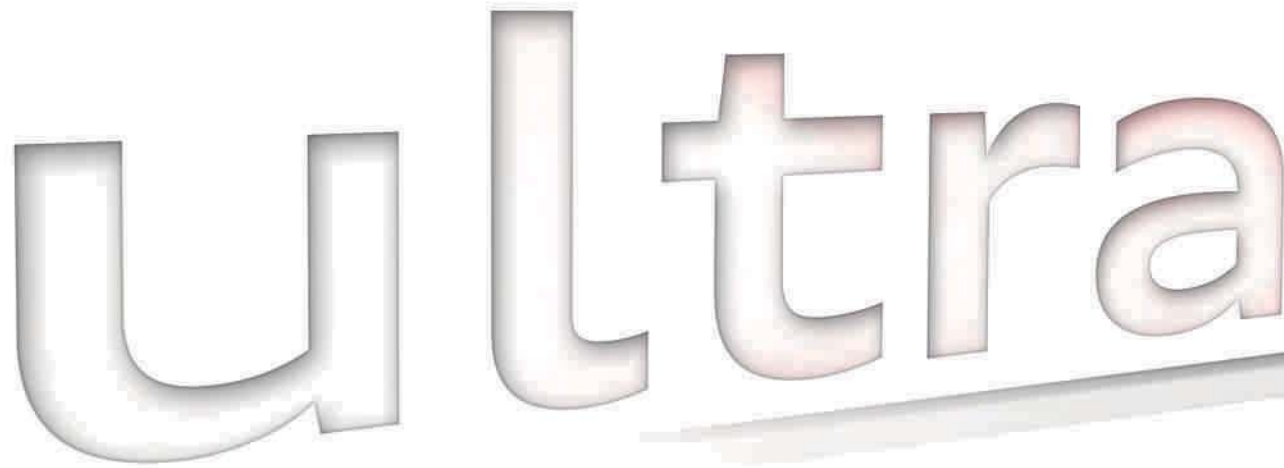
The word "ultra" is rendered in a large, 3D, metallic-style font. It has a gradient from light grey to a reddish-pink. The letters are slightly blurred and tilted, suggesting motion. Below the main text, there is a faint, semi-transparent shadow of the word "ultra".

ultra



La photo représente l'Audi A8 ultra 3.0 TDI quattro.

Vous trouverez les valeurs de consommations et d'émissions CO<sub>2</sub> à la page 100. \*Vous trouverez les caractéristiques techniques des pneus à la page 103.

Le **moteur 3.0 TDI quattro ultra** doté de 193 kW émet en cycle mixte le taux d'émissions de CO<sub>2</sub> suivant : 149 g/km

Des jantes en aluminium coulé style 10 branches en V, 8 J x 18 avec pneus 235/55 R 18\*, sont exclusivement disponibles pour l'A8 ultra 3.0 TDI quattro. Les pneus ont une résistance améliorée au roulage pour des économies de carburant.



## La bonne transmission pour chaque personnalité.

Peu importe le moteur que vous choisirez : ils bénéficient tous d'une compression élevée, d'une combustion ultra efficace et d'un haut degré d'efficacité. En résumé : une puissance accrue pour des valeurs de consommations et d'émissions réduites.





4.2 TDI

## TDI®

Les moteurs TDI d'Audi : couple élevé sur toute la plage de régime, avec une montée en puissance uniforme. Réduction d'émissions et consommation tout aussi sobre. Comme le 3.0 TDI quattro : 193 kW, vitesse de pointe régulée de 250 km/h et accélération de 0 à 100 km/h en 5,9 secondes.

- A8 ultra 3.0 TDI quattro (193 kW)
- A8 3.0 TDI quattro (193 kW)
- A8 4.2 TDI quattro (283 kW)



4.0 TFSI

## TFSI®

Les moteurs TFSI d'Audi : excellente efficacité pour une performance améliorée, tout en gardant la même dynamique. Par exemple, le 4.0 TFSI quattro avec 320 kW dans l'Audi A8. Il accélère de 0 à 100 km/h en 4,5 secondes et atteint une vitesse de pointe régulée de 250 km/h.

- A8 3.0 TFSI quattro (228 kW)
- A8 4.0 TFSI quattro (320 kW)
- S8 4.0 TFSI quattro (382 kW)
- A8 hybrid 2.0 TFSI (155 kW)



6.3 FSI

## FSI®

Le moteur Audi W12 : accélération souveraine et couple puissant pour une régularité de fonctionnement exceptionnelle. Le moteur Audi A8 L W12 6.3 FSI quattro convainc avec 368 kW et une accélération de 0 à 100 km/h en 4,6 secondes. La vitesse de pointe régulée atteint 250 km/h.

- A8 L W12 6.3 FSI quattro (368 kW)

## Pour une touche sportive accentuée : le pack Extérieur Sport pour A8 et A8 L.

Mettez en valeur le caractère dynamique de votre Audi A8. Le pack Extérieur Sport A8 vous permet d'apporter des accents significatifs pour conférer à votre véhicule une allure sportive élégante grâce à des éléments brillants dans leur design et leur finition, spécialement adaptés à votre véhicule.



Vous trouverez les valeurs de consommations et d'émissions CO<sub>2</sub> à partir de la page 100.





**Pack Extérieur Sport pour A8 et A8 L\***

Pare-chocs avant et arrière, extension de bas de caisse ainsi que prises d'air latérales au design résolument sportif

Disponible en option :

Peinture dans toutes les couleurs de série/option et disponible en tant qu'option de couleur supplémentaire dans le coloris spécial gris Daytona nacré

\*Votre partenaire Audi vous renseignera sur la date exacte de disponibilité.

## Unique, comme vos propres exigences : Audi design selection.

L'Audi design selection vous offre une sélection esthétique de matériaux et de couleurs particulièrement exclusifs pour l'habitacle. Les applications décoratives en bois précieux ou carbone et aluminium brossé ont été combinées par nos designers à des sièges en cuir de haute qualité, ornés de surpiqûres contrastées attrayantes. Des fonctions de confort de qualité supérieure parachèvent l'offre exclusive de l'Audi design selection.



Vous trouverez les valeurs de consommations et d'émissions CO<sub>2</sub> à partir de la page 100. L'image représente l'Audi S8.

### Audi design selection brun Vermont<sup>1</sup>

#### Audi design selection brun Vermont comprend les équipements suivants :

Sièges Sport confort en cuir Valcona brun Vermont avec pliure, surpiqûres contrastées et passepoil gris granit

Ceintures de sécurité noires

Ciel de pavillon, partie supérieure de l'habillage des montants de pavillon et pare-soleil en Alcantara noir (en option également en Alcantara argent lunaire)

Plage arrière en Alcantara noir

Volant Sport multifonction en cuir style 3 branches en noir avec surpiqûres contrastées en brun Vermont ; sur S8, avec surpiqûres spécifiques S, emblème S8 et palettes de changement de vitesses style aluminium

Sélecteur de vitesses en cuir noir ; sur S8, en piano laqué noir

Partie supérieure du tableau de bord noire avec coutures noires

Partie inférieure du tableau de bord noire

Accoudoirs de portières, console centrale et protège-genoux noirs avec surpiqûres contrastées brun Vermont

Panneaux de contreportes en Alcantara noir

Console centrale et applications en bois au dos des sièges avant en frêne veiné cuivre naturel ; piano laqué noir sur S8

Moquette et tapis complémentaires en velours noir

Application décorative supérieure en frêne veiné cuivre naturel ou sur S8, en carbone cuivré

Application décorative inférieure en aluminium brossé argent





#### Autres équipements :

Peinture métallisée ; sur S8 peinture nacrée également disponible au choix

Accoudoir central confort à l'avant

Chauffage des sièges à l'avant et à l'arrière

Ventilation de l'assise et fonction de massage à l'avant

Appui-tête confort à l'arrière

Komfortklimaautomatik 4-Zonen<sup>2</sup>

Eclairage d'ambiance

Pack Cuir intégral incluant ciel de pavillon et plage arrière en Alcantara ainsi que rideaux pare-soleil électriques pour la lunette arrière et les vitres de portières arrière

Style aluminium étendu à l'intérieur

Emblème design selection dans les contreportes

Les images représentent l'Audi S8. <sup>1</sup>Votre partenaire Audi vous renseignera sur la date exacte de disponibilité des modèles A8.

<sup>2</sup>Sur A8 hybrid et A8 L hybrid, avec climatisation automatique confort 3 zones.





### Audi design selection gris platane

#### Audi design selection gris platane comprend les équipements suivants :

Sièges confort en cuir Valcona gris platane avec pliure, surpiqûres contrastées et passepoil laiton doré

Ceintures de sécurité noires

Ciel de pavillon, partie supérieure de l'habillage des montants de pavillon et pare-soleil en Alcantara blanc neige

Plage arrière en Alcantara gris platane

Volant multifonction en cuir gris marbré avec palettes de changement de vitesses

Sélecteur de vitesses en cuir gris marbré

Partie supérieure du tableau de bord gris marbré avec surpiqûres contrastées gris platane ou laiton doré

Partie inférieure du tableau de bord gris platane

Accoudoirs de portières, console centrale et protège-genoux gris platane avec surpiqûres contrastées laiton doré

Panneaux de contreportes en Alcantara gris platane

Console centrale et applications en bois au dos des sièges avant en frêne veiné gris perle naturel

Moquette et tapis complémentaires en velours gris platane

Application décorative supérieure en frêne veiné gris perle naturel

Application décorative inférieure en aluminium brossé argent

#### Autres équipements :

Peinture métallisée ; sur S8 peinture nacrée également disponible au choix

Accoudoir central confort à l'avant

Chauffage des sièges à l'avant et à l'arrière

Ventilation de l'assise et fonction de massage à l'avant

Appuie-tête confort à l'arrière

Climatisation automatique confort 4 zones\*

Eclairage d'ambiance

Pack Cuir intégral incluant ciel de pavillon et plage arrière en Alcantara ainsi que rideaux pare-soleil électriques pour la lunette arrière et les vitres de portières arrière

Style aluminium étendu à l'intérieur

Emblème design selection dans les contreportes



### Audi design selection brun balao

#### Audi design selection brun balao comprend les équipements suivants :

Sièges en cuir Valcona brun balao avec pliure, surpiqûres contrastées et passepoil blanc neige

Ceintures de sécurité noires

Ciel de pavillon, partie supérieure de l'habillage des montants de pavillon et pare-soleil en Alcantara blanc neige

Plage arrière en Alcantara brun balao

Volant multifonction en cuir brun moka avec palettes de changement de vitesses

Sélecteur de vitesses en cuir brun moka

Partie supérieure du tableau de bord brun moka avec surpiqûres contrastées blanc neige ou brun moka

Partie inférieure du tableau de bord brun balao

Accoudoirs de portières, console centrale et protège-genoux brun balao avec surpiqûres contrastées blanc neige

Panneaux de contreportes en Alcantara brun balao

Console centrale et applications en bois au dos des sièges avant en frêne veiné balsamique naturel

Moquette et tapis complémentaires en velours brun balao

Application décorative supérieure en frêne veiné balsamique naturel

Application décorative inférieure en aluminium brossé argent

#### Autres équipements :

Peinture métallisée ; sur S8 peinture nacrée également disponible au choix

Accoudoir central confort à l'avant

Chauffage des sièges à l'avant et à l'arrière

Ventilation de l'assise et fonction de massage à l'avant

Appuie-tête confort à l'arrière

Climatisation automatique confort 4 zones\*

Eclairage d'ambiance

Pack Cuir intégral incluant ciel de pavillon et plage arrière en Alcantara ainsi que rideaux pare-soleil électriques pour la lunette arrière et les vitres de portières arrière

Style aluminium étendu à l'intérieur

Emblème design selection dans les contreportes

\* Sur A8 hybrid et A8 L hybrid, avec climatisation automatique confort 3 zones.

## Votre caractère est exclusif. Pourquoi en serait-il autrement pour votre Audi ?

L'offre Audi exclusive porte le vœu d'exclusivité dans son nom. Elle combine des éléments décoratifs raffinés et un cuir de couleur à une peinture individuelle parmi un assortiment de teintes Audi exclusive, au gré de vos envies. Vous mettez ainsi davantage en valeur le caractère exclusif de votre voiture. Votre partenaire Audi et le studio de personnalisation Audi exclusive du forum Audi de Neckarsulm attendent vos désirs.



Si vous souhaitez en savoir davantage sur la diversité des équipements ainsi que sur les exigences de qualité élevées d'Audi exclusive, scannez ce code QR à l'aide de votre Smartphone. Ou utilisez le lien suivant sur votre navigateur : [www.audi.fr/exclusivefilm](http://www.audi.fr/exclusivefilm)



Audi exclusive est une offre de quattro GmbH.

Possibilité de variations selon les pays. Votre partenaire Audi local vous informera sur les finitions, les équipements de série et les options disponibles dans votre pays.





**Audi A8 L en peinture individuelle  
Audi exclusive brun sellier nacré**

Jantes en aluminium coulé Audi Sport style 5 branches en lames

Sellerie en cuir (pack 4) Audi exclusive blanc magnolia/châtaigne

Sièges Sport confort à l'avant en cuir Valcona blanc magnolia ; surpiqûres, pliures et bourrelets latéraux des sièges châtaigne

Applications décoratives supérieures en piano laqué noir et applications décoratives inférieures noir laqué

Moquette et tapis complémentaires Audi exclusive blanc magnolia avec passepoil en cuir châtaigne



Vous trouverez les valeurs de consommations et d'émissions CO<sub>2</sub> à la page 100.

Possibilité de variations selon les pays. Votre partenaire Audi local vous informera sur les finitions, les équipements de série et les options disponibles dans votre pays.

## Une personnalité qui se démarque. Le pack Design plus Audi exclusive.

Un habitacle qui abonde en contrastes fascinants : le pack Design plus Audi exclusive crée une atmosphère chaleureuse grâce à une sellerie en cuir de haute qualité et une combinaison exclusive de couleurs. Donnez de l'expression à votre personnalité – avec un agencement intérieur qui reflète votre caractère : absolument unique.

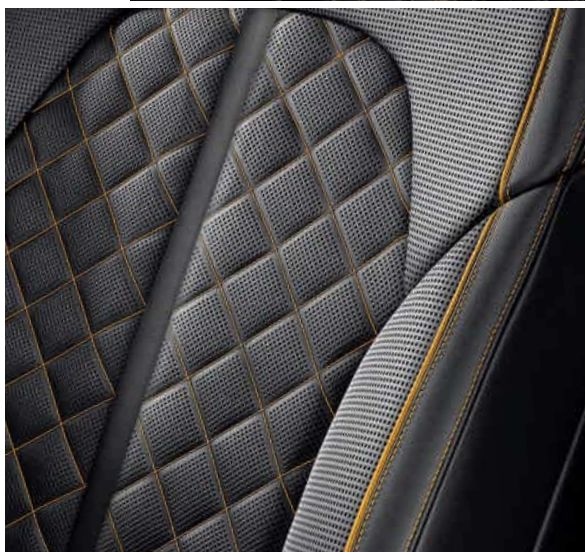

### Pack Design plus Audi exclusive gris granit/jaune Calendula

Le pack Design plus Audi exclusive gris granit/jaune Calendula comprend les équipements suivants :

- Sièges incluant appuie-tête en cuir Valcona gris granit avec surpiqûres contrastées et passepoil jaune Calendula
- Console centrale en cuir Valcona gris granit, accoudoir central confort et support de genou en cuir Valcona gris granit avec surpiqûres contrastées jaune Calendula
- Panneaux de contreportes, partie inférieure des contreportes en cuir Valcona gris granit, poignées intérieures de portières incluant accoudoirs de portières en cuir Valcona gris granit avec surpiqûres contrastées jaune Calendula
- Volant multifonction en cuir avec couvercle d'airbag et colonne de direction gris granit et avec surpiqûres contrastées jaune Calendula ; surpiqûres spécifiques Audi exclusive sur la jante de volant
- Parties supérieure et inférieure du tableau de bord incluant rebord en cuir gris granit
- Moquette incluant tapis complémentaires gris granit avec passepoil en cuir jaune Calendula
- Plage arrière en Alcantara Audi exclusive gris granit

Le pack Design plus Audi exclusive est une offre de quattro GmbH. Possibilité de variations selon les pays. Votre partenaire Audi local vous informera sur les finitions, les équipements de série et les options disponibles dans votre pays.



| Extrait de la gamme des peintures Audi exclusive



Sable nacré

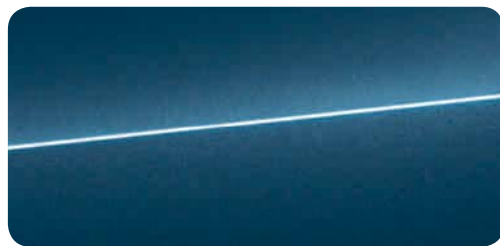

Bleu palais nacré

| Extrait de la gamme des cuirs Audi exclusive



Cuir Valcona blanc albâtre

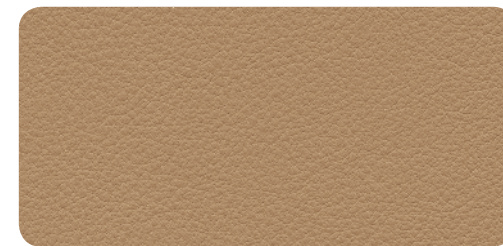

Cuir Valcona sable

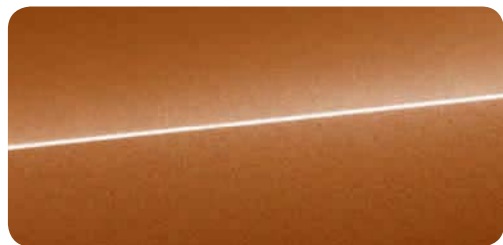

Brun Ipanema métal

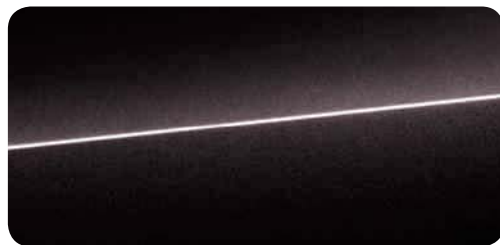

Brun sellier nacré

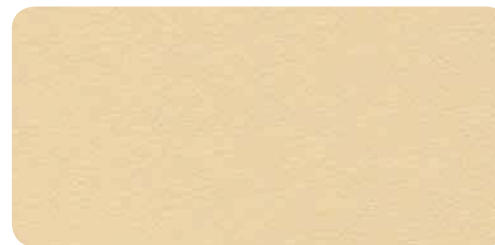

Cuir Valcona blanc magnolia

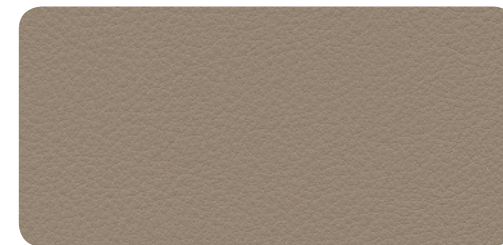

Cuir Valcona beige poudré

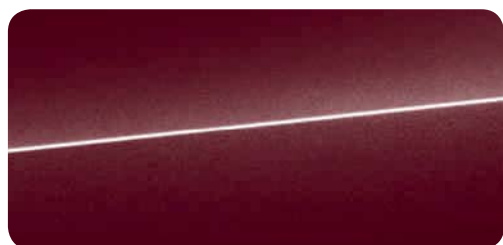

Rouge classique nacré



Noir Mamba métal



Cuir Valcona jaune Calendula



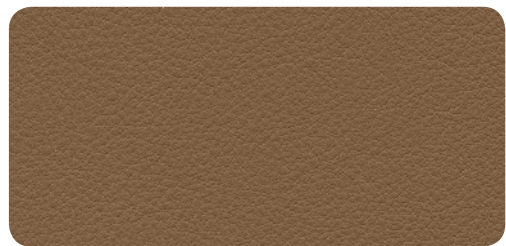

**Cuir Valcona brun Havane**

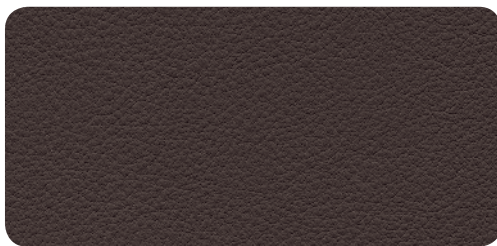

**Cuir Valcona châtaigne**

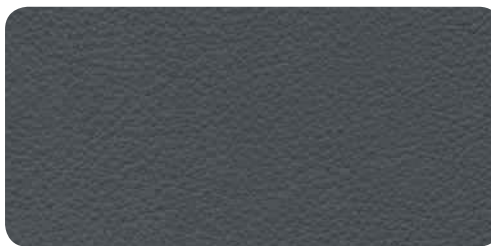

**Cuir Valcona gris jet**

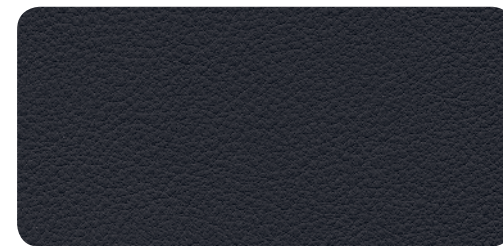

**Cuir Valcona bleu nuit**

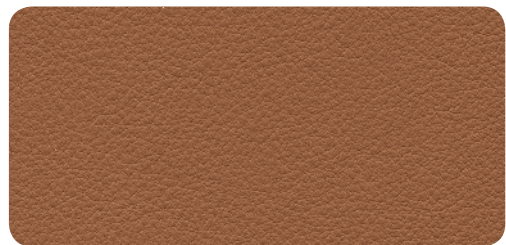

**Cuir Valcona brun cognac**

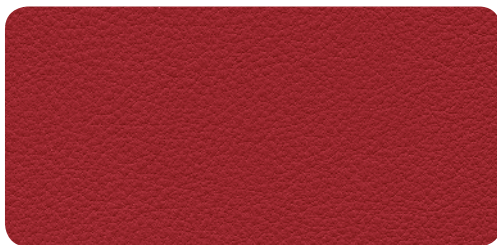

**Cuir Valcona rouge carmin**



**Cuir Valcona gris nuage**

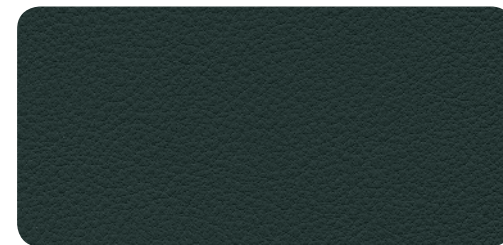

**Cuir Valcona vert Islande**

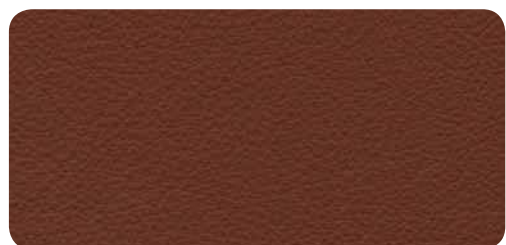

**Cuir Valcona brun sellier**

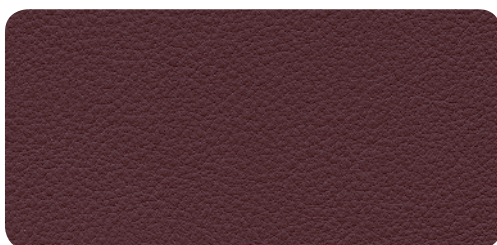

**Cuir Valcona rouge classique**

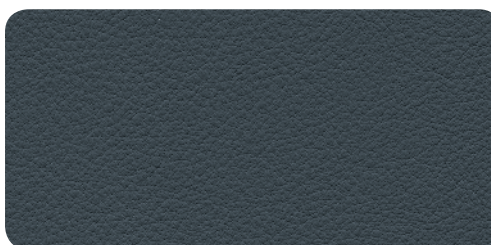

**Cuir Valcona bleu fumée**

Selleries au choix aussi en Alcantara (sauf rouge carmin)

Possibilité de variations selon les pays. Votre partenaire Audi local vous informera sur les finitions, les équipements de série et les options disponibles dans votre pays.

| Extrait de la gamme des applications décoratives Audi exclusive



Bois de modrone doré



Tamo brun foncé naturel



Piano laqué noir



Bois de Vavona bronze



Myrte veinée brun muscade



Frêne veiné nougat



Chêne sépia

## Caractère brillant. Qualité supérieure et style caractéristique – L'A8 Audi exclusive concept.

L'édition très limitée de l'Audi A8 L W12 combine une excellente qualité de matériel à une brillante personification. Un cuir de la maison de design de luxe italienne Poltrona Frau et des applications en bois noble rendent unique ce véhicule extraordinaire. Le grain naturel du cuir par exemple reflète le caractère individuel du véhicule. Découvrez une nouvelle définition du confort exclusif. Dans une voiture qui n'existe qu'en 50 exemplaires dans le monde. Une définition exceptionnelle du confort personnel.



L'A8 Audi exclusive concept est une offre de quattro GmbH.

Possibilité de variations selon les pays. Votre partenaire Audi local vous informera sur les finitions, les équipements de série et les options disponibles dans votre pays.





### Highlights

Peinture individuelle Audi exclusive gris minéral métal

Sellerie en cuir de Poltrona Frau cognac Agatha et cuir Valcona gris granit avec piquage en losange sur la partie centrale des sièges cognac Agatha

Bourrelets latéraux des sièges avec estampillage Poltrona Frau

Applications décoratives en bois frêne olivier brun argenté naturel

Ciel de pavillon en Alcantara blanc neige

Moquette et tapis complémentaires Audi exclusive gris jet ; passepoil en cuir des tapis complémentaires de Poltrona Frau cognac Agatha avec surpiqûres contrastées gris jet

Ceintures de sécurité Audi exclusive cognac Agatha

Moulures de seuil Audi exclusive concept avec numérotation appropriée (1/50)

Kit d'entretien du cuir inclus



Vous trouverez les valeurs de consommations et d'émissions CO<sub>2</sub> à la page 101.

Possibilité de variations selon les pays. Votre partenaire Audi local vous informera sur les finitions, les équipements de série et les options disponibles dans votre pays.

## Votre Audi ne reçoit pas une simple peinture, mais une quadruple.

Choisissez la couleur qui reflète le mieux votre personnalité. Peu importe celle que vous choisirez, vous pourrez être sûr que nous emploierons un procédé d'excellente qualité : bien que l'épaisseur du vernis ne dépasse pas celle d'un cheveu humain, il se compose de quatre couches. Non seulement, votre allure sera resplendissante mais en plus, votre Audi A8 sera protégée le mieux possible des intempéries ainsi que des traces d'usure. Sur toute sa durée de vie.



### | Peintures unies



Blanc ibis

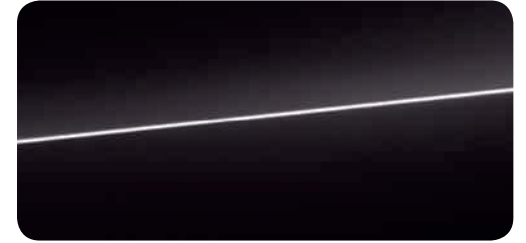

Noir brillant

| Peintures métallisées

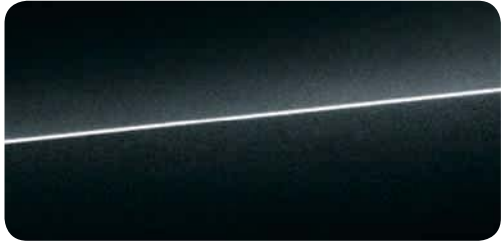

Noir mythic métal

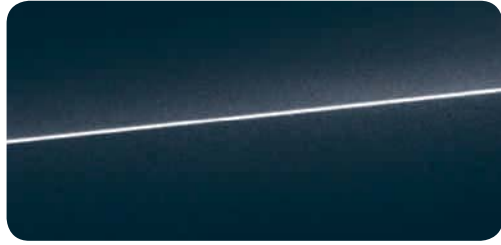

Bleu lunaire métal



Gris cuvée métal

| Peinture nacré

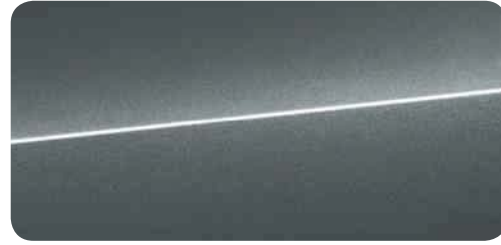

Gris Daytona nacré

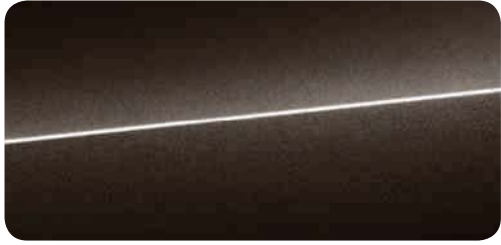

Noir Havane métal

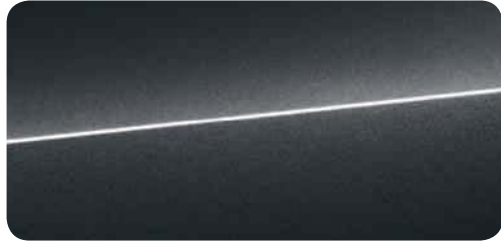

Gris oolong métal

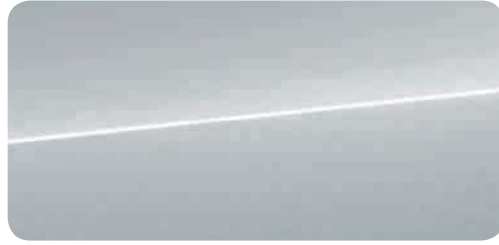

Argent fleuret métal

| Peintures individuelles



**Peintures individuelles Audi exclusive**  
Une offre de quattro GmbH.  
Un extrait de la gamme de peintures Audi exclusive figure à la page 68.

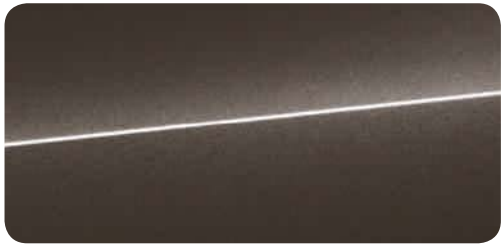

Brun argus métal

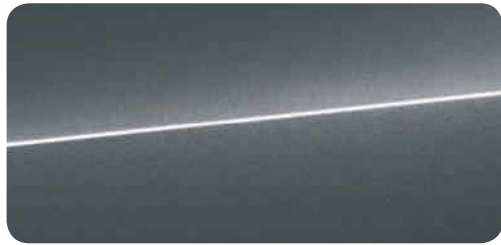

Gris mousson métal

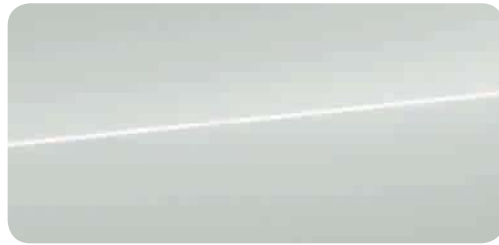

Blanc glacier métal





**Qualité mise en forme.  
Avec brillance.  
Les jantes Audi.**

Afin de vous garantir un bon contact avec la route à chaque mètre, les jantes Audi sont mises au banc d'essai et subissent des tests spécifiques. Ainsi, des tests de résistance par exemple permettent d'assurer la meilleure stabilité possible. Un essai au brouillard salin cupro-acétique (CASS) garantit la protection anticorrosion la plus fiable possible. Grâce à ces mesures et à d'autres encore, nous apportons à chaque jante Audi une qualité maximale et ce, même après de nombreux kilomètres. Peu importe le design de jante que vous choisirez parmi notre vaste éventail.

## | Jantes été



**Jantes en aluminium forgé style 6 branches**  
8 J x 17 avec pneus 235/60 R 17<sup>1</sup>



**Jantes en aluminium coulé style 5 branches**  
9 J x 19 avec pneus 255/45 R 19<sup>1</sup>



**Jantes en aluminium coulé style 15 branches, partiellement polies<sup>2</sup>**  
9 J x 19 avec pneus 255/45 R 19<sup>1</sup>



**Jantes en aluminium coulé style 10 branches en V**  
8 J x 18 avec pneus 235/55 R 18<sup>1</sup>



**Jantes en aluminium coulé style 10 branches en Y, partiellement polies<sup>2</sup>**  
9 J x 19 avec pneus 255/45 R 19<sup>1</sup>



**Jantes en aluminium coulé Audi Sport style 5 branches en V finition titane mat, polies brillant<sup>2</sup>**  
9 J x 19 avec pneus 255/45 R 19<sup>1</sup>.  
Une offre de quattro GmbH



**Jantes en aluminium coulé style 10 branches en turbines (style hybrid)**  
8 J x 18 avec pneus 235/55 R 18<sup>1</sup>



**Jantes en aluminium coulé style 10 branches en turbines (style hybrid) gris contrasté, partiellement polies<sup>2</sup>**  
9 J x 19 avec pneus 255/45 R 19<sup>1</sup>



**Jantes en aluminium coulé Audi Sport style 7 branches doubles**  
9 J x 19 avec pneus 255/45 R 19<sup>1</sup>.  
Une offre de quattro GmbH



**Jantes en aluminium coulé  
style 10 branches en étoile**  
9 J x 20 avec pneus 265/40 R 20<sup>1</sup>



**Jantes en aluminium forgé  
style 15 branches structurées, gris contrasté,  
partiellement polies<sup>2</sup>**  
9 J x 20 avec pneus 265/40 R 20<sup>1</sup>



**Jantes en aluminium coulé Audi Sport  
style 5 branches doubles, finition titane mat,  
polies brillant<sup>2</sup>**  
9 J x 20 avec pneus 265/40 R 20<sup>1</sup>.  
Une offre de quattro GmbH



**Jantes en aluminium forgé Audi Sport  
style 7 branches doubles, noir anthracite brillant<sup>2</sup>**  
9 J x 20 avec pneus 265/40 R 20<sup>1</sup>.  
Une offre de quattro GmbH



**Jantes en aluminium forgé  
style 10 branches parallèles, partiellement polies<sup>2</sup>**  
9 J x 20 avec pneus 265/40 R 20<sup>1</sup>



**Jantes en aluminium forgé  
style 15 branches structurées, polies haute brillance<sup>2</sup>**  
9 J x 20 avec pneus 265/40 R 20<sup>1</sup>



**Jantes en aluminium coulé Audi Sport  
style 5 branches en lames**  
9 J x 20 avec pneus 265/40 R 20<sup>1</sup>.  
Une offre de quattro GmbH



**Jantes en aluminium coulé Audi Sport  
style 10 branches en Y**  
9 J x 20 avec pneus 265/40 R 20<sup>1</sup>.  
Une offre de quattro GmbH



**Jantes en aluminium coulé  
style 5 branches parallèles (style S)**  
9 J x 20 avec pneus 265/40 R 20<sup>1</sup>



**Jantes en aluminium coulé Audi Sport  
style 5 branches doubles**  
9 J x 20 avec pneus 265/40 R 20<sup>1</sup>.  
Une offre de quattro GmbH



**Jantes en aluminium coulé Audi Sport  
style 5 branches en lames, finition titane mat,  
polies brillant<sup>2</sup>**  
9 J x 20 avec pneus 265/40 R 20<sup>1</sup>.  
Une offre de quattro GmbH



**Jantes en aluminium coulé Audi Sport  
style 10 branches en Y en noir brillant,  
polies brillant<sup>2</sup>**  
9 J x 20 avec pneus 265/40 R 20<sup>1</sup>.  
Une offre de quattro GmbH



## Jantes hiver



**Jantes en aluminium coulé style 5 branches triples (style S)**  
9 J x 21 avec pneus 265/35 R 21<sup>1</sup>



**Jantes en aluminium coulé Audi Sport style 5 branches en hélice**  
9 J x 21 avec pneus 275/35 R 21<sup>1</sup>.  
Une offre de quattro GmbH



**Jantes hiver en aluminium coulé style 6 branches**  
7,5 J x 17 avec pneus 235/60 R 17<sup>1</sup>,  
vitesse maximale autorisée 210 km/h,  
compatibles chaînes-neige



**Jantes hiver en aluminium coulé style 5 branches parallèles (style S)**  
9 J x 20 avec pneus 265/40 R 20<sup>1</sup>,  
vitesse maximale autorisée 240 km/h,  
non compatibles chaînes-neige



**Jantes en aluminium coulé Audi Sport style 5 branches structurées**  
9 J x 21 avec pneus 275/35 R 21<sup>1</sup>.  
Une offre de quattro GmbH



**Jantes en aluminium coulé Audi Sport style 5 branches en hélice finition titane mat, polies brillant<sup>2</sup>**  
9 J x 21 avec pneus 275/35 R 21<sup>1</sup>.  
Une offre de quattro GmbH



**Jantes hiver en aluminium coulé style 7 branches**  
7,5 J x 18 avec pneus 235/55 R 18<sup>1</sup>,  
vitesse maximale autorisée 210 km/h,  
compatibles chaînes-neige



**Jantes hiver en aluminium forgé style 10 branches parallèles**  
9 J x 20 avec pneus 265/40 R 20<sup>1</sup>,  
vitesse maximale autorisée 240 km/h,  
non compatibles chaînes-neige



**Jantes hiver en aluminium coulé style 5 branches**  
7,5 J x 19 avec pneus 235/50 R 19<sup>1</sup>,  
vitesse maximale autorisée 210 km/h,  
compatibles chaînes-neige

<sup>1</sup>Vous trouverez les caractéristiques techniques des pneus à la page 103. <sup>2</sup>Veuillez consulter les spécificités concernant les jantes à la page 103.

Possibilité de variations selon les pays. Votre partenaire Audi local vous informera sur les finitions, les équipements de série et les options disponibles dans votre pays.

## Qualité haut de gamme sur laquelle vous pouvez compter.

Vous occupez une place toute particulière à l'intérieur de votre Audi. Vous jouissez d'un confort exclusif perceptible sur les sièges avant et arrière grâce à des matériaux haut de gamme et une finition de première classe. Peu importe la sellerie que vous choisirez, ou si vous optez pour des sièges confort ou sièges Sport confort avec un meilleur maintien pour les conduites dynamiques : vous vous sentirez toujours à la bonne place.



### Sièges normaux à l'avant 1

Au choix avec fonction mémoire<sup>2</sup>.

L'image représente le siège normal à l'avant en cuir Valcona beige satin.

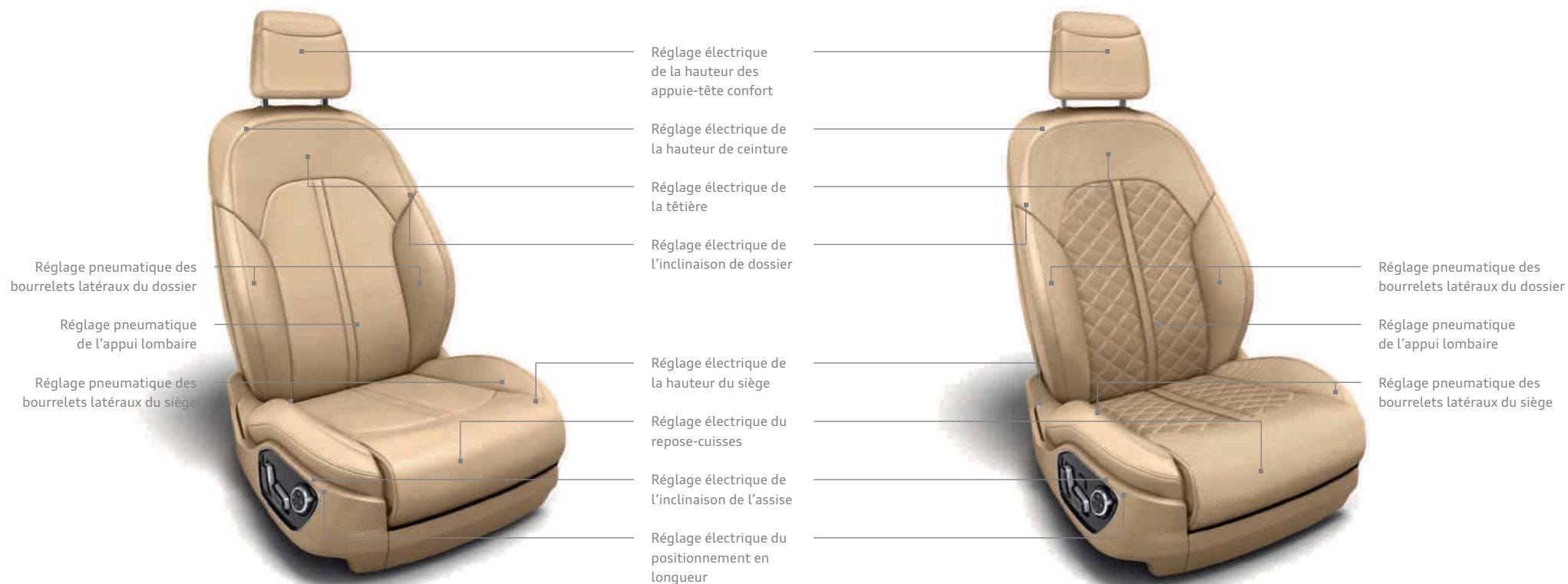
**Sièges confort à l'avant** [2]**Sièges confort à l'avant avec ventilation de l'assise** [3]

Incluant fonction mémoire<sup>2</sup> pour les deux variantes de sièges et applications en bois au dos des sièges avant ; sièges confort à l'avant avec ventilation de l'assise en cuir perforé.

L'image représente le siège confort à l'avant en cuir Valcona beige satin sans ventilation de l'assise.

**Sièges Sport confort à l'avant** [4]**Sièges Sport confort à l'avant avec ventilation de l'assise** [5]

Incluant fonction mémoire<sup>2</sup> pour les deux variantes de sièges, applications en bois au dos des sièges avant et cuir perforé.

L'image représente le siège Sport confort à l'avant en cuir Valcona beige satin avec fonction massage.

<sup>1</sup> En combinaison avec la fonction mémoire pour les sièges normaux à l'avant. <sup>2</sup> Vous obtiendrez à la page 80 de ce catalogue des informations détaillées à propos de la fonction mémoire.



| Tissu



Tissu Verdi

1



Cuir Valcona brun nougat

2



Cuir Valcona gris titane

2

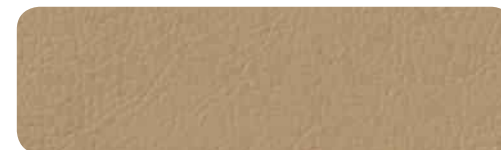

Cuir Valcona beige satin

1 2



Cuir Valcona brun nougat  
perforations rondes

3



Cuir Valcona gris titane  
perforations rondes

3



Cuir Valcona beige satin  
perforations rondes

3

| Cuir Valcona



Cuir Valcona noir

1 2



Cuir Valcona brun nougat  
perforations carrées, avec piquage en losange

4 5



Cuir Valcona gris titane  
perforations carrées, avec piquage en losange

4 5



Cuir Valcona beige satin  
perforations carrées, avec piquage en losange

4 5



Cuir Valcona noir  
perforations rondes

3



Cuir Valcona brun muscade

2



Cuir Valcona argent lunaire/gris acier  
perforations carrées, piquage en losange  
avec surpiqûres contrastées

4 5

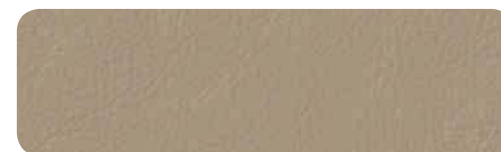

Cuir Valcona beige Atlas

2



Cuir Valcona noir  
perforations carrées, avec piquage en losange

4 5



Cuir Valcona brun muscade  
perforations rondes

3



Cuir Valcona beige Atlas  
perforations rondes

3

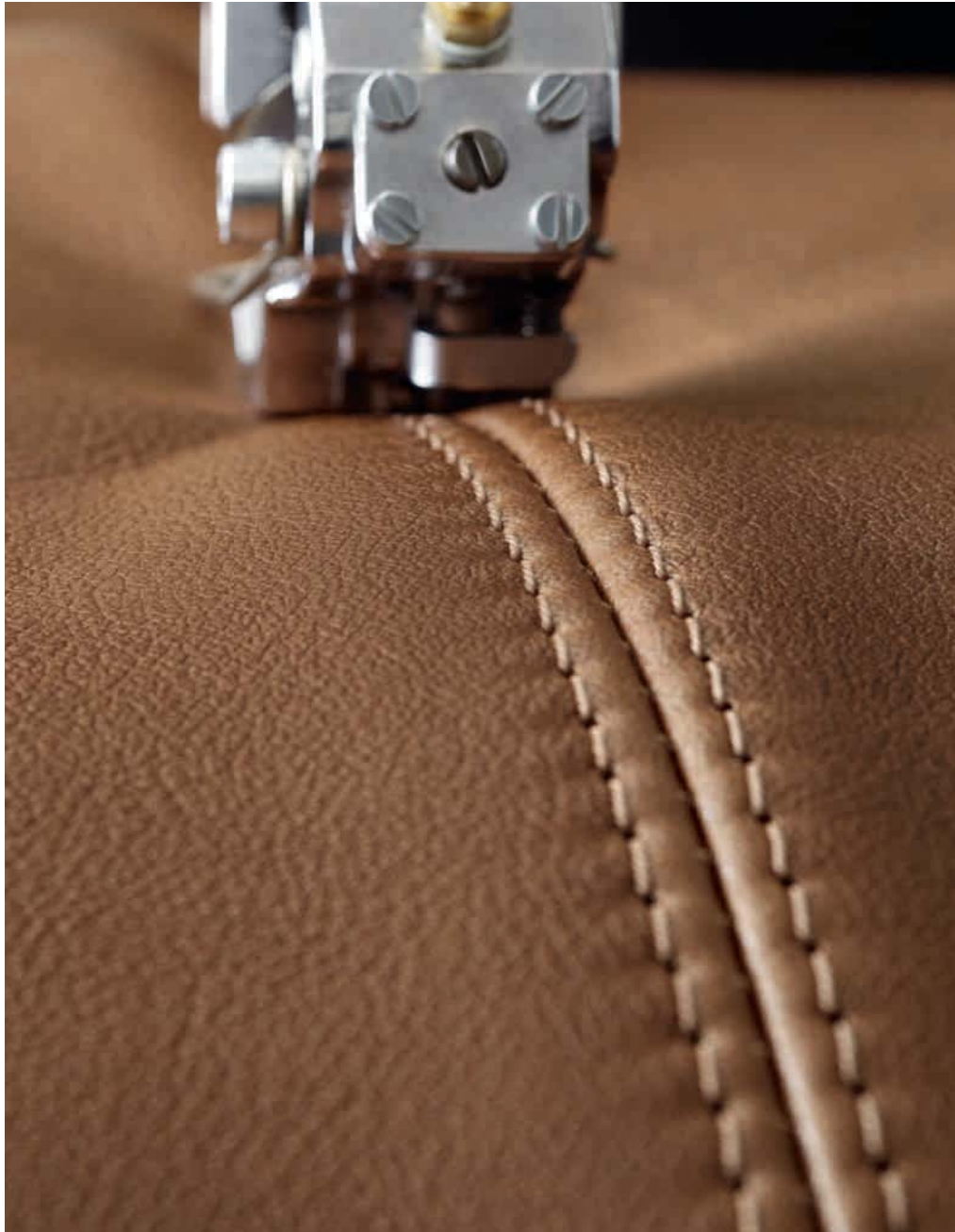

## Qualité avant tout.

Avec les sièges Audi, vous pouvez non seulement profiter de matériaux nobles et d'une finition haut de gamme, mais également de tests complets. Audi teste par exemple la qualité de tous les cuirs de sièges dans son propre laboratoire. 45 tests permettent d'évaluer la longévité. Tendus dans des dispositifs automatiques, les échantillons de cuir doivent montrer s'ils s'étendent de manière régulière, où ils commencent à se déchirer, quand ils commencent à faire des plis, et s'ils sont résistants et difficilement inflammables. Pour les sièges Audi, seul un cuir qui aura passé tous les tests avec brio est utilisé.

## | Packs Cuir



### Pack Cuir

console centrale incluant protège-genoux, accoudoirs de portières et couvercle d'airbag sur le volant en cuir avec surpiqûres

### Sellerie en cuir (pack 1) Audi exclusive\*

disponible en cuir Valcona ; sont revêtus de cuir : sièges, accoudoir central et panneaux de contreportes. Couleurs du cuir, des surpiqûres et des passepoils au choix parmi l'offre de couleurs Audi exclusive



### Pack Cuir étendu

en plus du contenu du pack Cuir : contreportes en bas incluant vide-poches des portières, partie inférieure du tableau de bord incluant boîte à gants et panneau MMI en cuir avec surpiqûres

### Sellerie en cuir (pack 2) Audi exclusive\*

disponible en cuir Valcona ou Alcantara/cuir Valcona ; en plus du pack 1 : console centrale incluant protège-genoux ainsi qu'accoudoirs de portières en cuir. Partie centrale des sièges et panneaux de contreportes au choix en cuir ou Alcantara. Couleurs du cuir, de l'Alcantara, des surpiqûres et des passepoils au choix parmi l'offre de couleurs Audi exclusive

### Sellerie en cuir (pack 3) Audi exclusive\*

disponible en cuir Valcona ; en plus du pack 2 : contreportes en bas incluant vide-poches de portières, partie inférieure du tableau de bord incluant boîte à gants et panneau MMI. Couleurs du cuir, des surpiqûres et des passepoils au choix parmi l'offre de couleurs Audi exclusive



### Pack Cuir intégral

en plus du contenu du pack Cuir étendu : partie supérieure du tableau de bord, rebord de portière, panneaux de siège et housse de dossier à l'avant ainsi que coque d'appui-tête à l'avant et à l'arrière en cuir avec surpiqûres ; incluant ciel de pavillon et plage arrière en Alcantara ainsi que rideaux pare-soleil électriques sur la lunette arrière et les vitres de portières arrière

### Sellerie en cuir (pack 4) Audi exclusive\*

disponible en cuir Valcona ou Alcantara/cuir Valcona ; en plus du pack 3 : partie supérieure du tableau de bord, rebord de portière, panneaux de siège, coques d'appui-tête à l'avant et à l'arrière, ainsi que volant incluant couvercle d'airbag et corpus en cuir ; partie supérieure du tableau de bord disponible dans les coloris de cuir Audi exclusive suivants : brun Havane, brun sellier, châtaigne, rouge carmin, rouge classique, gris jet, bleu fumée, bleu nuit, vert Islande. Couleurs du cuir, de l'Alcantara, des surpiqûres et des passepoils au choix parmi l'offre de couleurs Audi exclusive



## | Audi design selection



**Cuir Valcona brun balao/blanc neige**  
perforations rondes, avec surpiqûres contrastées

3

## | Cuir naturel



**Cuir Naturel noir**  
perforations rondes

3

## | Cuir Unikat

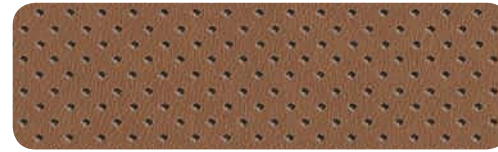

**Cuir Unikat brun muscade**  
perforations carrées, avec piquage en losange

4 5

## | Selleries

**Cuir Valcona**

cuir de très belle qualité qui apporte une touche d'élégance supplémentaire à l'habitacle de votre voiture. Le cuir n'a reçu qu'une mince couche d'apprêt, ce qui lui permet de bien respirer, tandis que la surface lisse souligne le caractère exclusif de la matière. Il a été tanné sans chrome, teinté dans la masse et coloré avec des pigments résistant à la lumière

**Cuir Naturel**

caractéristiques naturelles du cuir, il contribue à un excellent confort d'assise et confère à l'habitacle une ambiance luxueuse. Mince couche d'apprêt et surface lisse. Au fil du temps et de l'usage, ce cuir se parera d'une patine inimitable. Il a été tanné sans chrome, teinté dans la masse et coloré avec des pigments résistant à la lumière

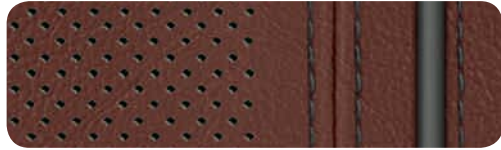

**Cuir Valcona brun Vermont/gris granit**  
perforations carrées, piquage en losange  
avec surpiqûres contrastées

5



**Cuir Naturel brun nougat**  
perforations rondes

3



**Cuir Valcona gris platane/laiton doré**  
perforations rondes, avec surpiqûres contrastées

3



**Cuir Naturel beige satin**  
perforations rondes

3

## | Audi exclusive



**Selleries en cuir Audi exclusive\***  
Couleur au choix pour cuir/Alcantara/surpiqûres/  
passepoils.  
Un extrait de la gamme de cuirs Audi exclusive  
figure à partir de la page 68.

2 3 4 5

**Cuir Unikat**

le cuir Unikat est un cuir naturel exclusif. Ce cuir tanné à base d'extraits de plantes est entièrement teint, et grâce à une mince couche pigmentée, il est résistant à l'eau et aux salissures. La nouvelle combinaison de tannin assure un microclimat spécifique pour un effet régulateur extraordinaire sur l'humidité. Les caractéristiques naturelles du cuir sont mises idéalement en valeur grâce au fait qu'il soit parfaitement respirant, particulièrement doux et extraordinairement naturel au toucher. Les propriétés naturelles du cuir sont conservées, ainsi que les inégalités de sa surface. Il bénéficie d'une aura toute particulière qui se caractérise par un bien-être chaleureux, un parfum de cuir classique et une haptique naturelle. Au fil du temps et de l'usage, ce cuir se parera d'une patine inimitable

## | Variantes de sièges

- 1 Sièges normaux à l'avant
- 2 Sièges confort à l'avant
- 3 Sièges confort à l'avant avec ventilation de l'assise
- 4 Sièges Sport confort à l'avant
- 5 Sièges Sport confort à l'avant avec ventilation de l'assise

## | Ciel de pavillon



### Ciel de pavillon et plage arrière en Alcantara

assortis à la couleur intérieure choisie, en noir, argent lunaire, beige Atlas ou beige soie ; ciel de pavillon, partie supérieure de l'habillage des montants de pavillon, pare-soleil et plage arrière en Alcantara. Avec les couleurs intérieures beige satin et gris titane, la plage arrière reste de la même couleur que la sellerie

### Ciel de pavillon en Alcantara Audi exclusive<sup>1</sup>

ciel de pavillon, montants de pavillon centraux, pare-soleil et toit ouvrant en Alcantara. Au choix dans toutes les couleurs d'Alcantara Audi exclusive. Poignées de maintien au pavillon, patères à vêtements et lampes de couleur assortie

### Plage arrière en Alcantara Audi exclusive<sup>1</sup>

au choix dans toutes les couleurs d'Alcantara Audi exclusive

## | Confort d'assise

### Chauffage des sièges à l'avant

chauffe la partie centrale de l'assise et du dossier, les bourrelets latéraux de l'assise et du dossier ainsi que le repose-cuisses ; réglage séparé sur 3 niveaux des sièges conducteur et passager avant via la touche de sélection directe sur la commande de la climatisation

### Chauffage des sièges à l'avant et à l'arrière

identique au chauffage des sièges à l'avant, réglage séparé supplémentaire pour les sièges extérieurs arrière

### Ventilation des sièges à l'avant

assure aux sièges un confort climatique par aspiration de l'air même en cas de températures extérieures élevées ; ventilation de la partie centrale de l'assise et du dossier, des bourrelets latéraux de l'assise et du dossier ainsi que du repose-cuisses des sièges conducteur et passager avant (réglables sur 3 niveaux) ; protection contre le refroidissement par chauffage automatique des sièges

### Ventilation des sièges à l'avant et à l'arrière

fonctions identiques à celles de la ventilation des sièges à l'avant, ventilation supplémentaire de la partie centrale de l'assise et du dossier des sièges extérieurs arrière

### Fonction massage à l'avant

massage de la musculature du conducteur et du passager avant à l'aide de 10 coussins pneumatiques ; 5 programmes différents (vagues, battements, étirements, dos, épaules) avec 5 intensités réglables via un bouton multifonction sur le siège ; affichage sur le MMI

### Fonction massage à l'avant et à l'arrière

fonctions identiques à celles de la fonction massage à l'avant ; avec en plus 2 programmes différents (vagues, battements) réglables en 3 intensités pour les sièges extérieurs arrière ainsi que 4 programmes différents (vagues, battements, étirements, dos) réglables en 5 intensités pour le siège de repos ; réglage sur l'accoudoir central à l'arrière



### Accoudoir central confort à l'avant

avec vide-poches relevables, en deux parties pour conducteur et passager avant ; réglage horizontal/vertical progressif

### Fonction mémoire pour sièges normaux à l'avant

fonction mémoire pour les sièges conducteur et passager avant, le volant, les deux rétroviseurs extérieurs, la hauteur des appuie-tête et des ceintures à l'avant ; incluant réglage électrique de la hauteur des appuie-tête et des ceintures à l'avant

## | Sièges à l'arrière



### Appuie-tête confort à l'arrière

davantage de confort et bon maintien latéral grâce aux bourrelets latéraux réglables manuellement

### Repose-pieds à l'arrière

pour un voyage confortable à l'arrière ; lot de deux

### Repose-pieds à l'arrière Audi exclusive<sup>1</sup>

assortis à la moquette Audi exclusive

### Pack Sièges arrière style sièges Sport<sup>1</sup>

banquette arrière électrique combinée à un style de sièges Sport confort



#### Banquette arrière

3 places, avec accoudoir central rabattable incluant double porte-boissons et un vide-poches (la photo représente la banquette arrière en combinaison avec les sièges confort à l'avant)



#### Pack Sièges arrière Sièges individuels avec console centrale continue revêtue de cuir

2 sièges individuels à l'arrière, réglables électriquement ; en plus du contenu du pack Sièges arrière Sièges individuels :

- Console centrale continue revêtue de cuir avec accoudoir, décors en bois, éléments de commande et prise de 230 volts, pack Cuir et éclairage d'ambiance
- Ventilation des sièges et fonction massage à l'avant et à l'arrière
- Possibilités de rangement supplémentaires dans la console centrale

(La photo représente le pack Sièges arrière Sièges individuels avec console centrale continue revêtue de cuir en combinaison avec les sièges Sport confort à l'avant et une sellerie en cuir Audi exclusive [voir à partir de la page 68] ainsi que le Rear Seat Entertainment en option)



#### Pack Sièges arrière Sièges individuels

- Banquette arrière 3 places avec 2 sièges individuels réglables électriquement
  - Réglage du positionnement en longueur, de l'inclinaison de l'assise et de l'appuie-tête
  - Appui lombaire pneumatique
  - Fonction mémoire pour les sièges individuels
  - Appuie-tête confort à l'arrière
  - Climatisation automatique 4 zones<sup>2</sup>
  - Accoudoir central confort à l'arrière avec décors en bois ou carbone et éléments de commande
  - Rideaux pare-soleil électriques pour la lunette arrière et les vitres de portières arrière
  - Positionnement en longueur du siège passager avant réglable électriquement depuis l'arrière
- (La photo représente le pack Sièges arrière Sièges individuels en combinaison avec les sièges confort à l'avant)

<sup>1</sup> Une offre de quatre GmbH. <sup>2</sup> Sur A8 hybrid et A8 L hybrid, avec climatisation automatique confort 3 zones.



#### Pack Sièges arrière Siège de repos avec console centrale continue revêtue de cuir

2 sièges individuels à l'arrière, réglables électriquement ;

en plus du contenu du pack Sièges arrière Sièges individuels avec console centrale continue revêtue de cuir :

- Siège de repos luxueux derrière le siège passager avant incluant repose-pieds dans le dossier du siège passager avant
- Massage pneumatique ainsi que ventilation et chauffage des sièges à l'avant et à l'arrière
- Tablette escamotable dans la console centrale
- Rear Seat Entertainment

(La photo représente le pack Sièges arrière Siège de repos avec console centrale continue revêtue de cuir en combinaison avec les sièges confort à l'avant.)

Remarque : siège passager avant uniquement avec des fonctions limitées : sans possibilité de réglage de la tête, de la hauteur de l'appuie-tête, de l'appui lombaire, des bourrelets latéraux de l'assise et du dossier ; ventilation uniquement pour l'assise, fonction massage non disponible



# Faites l'expérience de la fascination. Jusque dans le moindre détail.

Une ambiance exclusive est une question de style. De votre style. Vous pouvez raffiner celui-ci jusque dans les plus petits détails. Apportez une touche sensible à l'aide des applications décoratives Audi haut de gamme. Laissez-vous séduire par le bois lisse qui diffuse une chaleur naturelle. Faites l'expérience de la fascination du bois à pores ouverts qui incarne une véritable exclusivité. Ou optez pour une touche personnelle en combinant des bois précieux et des éléments décoratifs en aluminium, votre goût personnel détermine votre caractère.



## | Applications décoratives supérieures



**Ronce de noyer brun foncé**  
au choix avec application décorative inférieure  
en noir laqué ou aluminium brossé argent



**Bois de Vavona gris Assam**  
au choix avec application décorative inférieure  
en noir laqué ou aluminium brossé argent

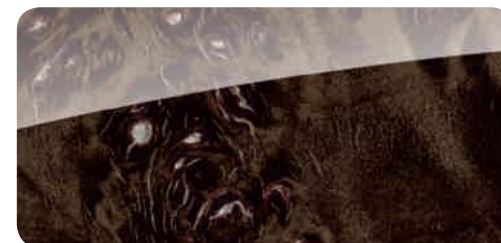

**Peuplier brun argenté**  
au choix avec application décorative inférieure  
en noir laqué ou aluminium brossé argent



## **Passion et émotion.**

Votre Audi ne peut pas recevoir n'importe quel bois. Les placages de haute qualité pour les applications décoratives proviennent de troncs et de ce que l'on appelle des loupes de bois. Un lot de pièces pour un véhicule provient en général d'un seul et même tubercule ou d'un même tronc afin que ces éléments ne diffèrent pas les uns des autres. La finition s'effectue à l'aide de machines ultra-modernes et du plus ancien outil au monde : la main humaine. Certains éléments sont travaillés et poncés à la main. Pour obtenir une sensation unique au toucher.



**Application décorative supérieure**  
en ronce de noyer brun foncé  
**Application décorative inférieure**  
en aluminium brossé argent  
**Style aluminium à l'intérieur**



**Application décorative supérieure**  
en ronce de noyer brun foncé  
**Application décorative inférieure**  
en aluminium brossé argent  
**Style aluminium étendu à l'intérieur**



**Application décorative supérieure**  
en ronce de noyer brun foncé  
**Application décorative inférieure**  
en noir laqué  
**Style aluminium à l'intérieur**

**Style aluminium à l'intérieur**

éléments sur les bordures et molettes des diffuseurs d'air, panneau de l'écran MMI, commande du frein de stationnement électromécanique et barrette du lève-vitre style aluminium



**Application décorative supérieure**  
en ronce de noyer brun foncé  
**Application décorative inférieure**  
en noir laqué  
**Style aluminium étendu à l'intérieur**

**Style aluminium étendu à l'intérieur**

en plus du style aluminium étendu à l'intérieur : éléments sur les ouvertures des compartiments rabattables des accoudoirs de portières style aluminium et interrupteurs en aluminium intégrés dans l'application décorative inférieure. Protection du seuil de chargement en acier inoxydable

**Application décorative supérieure**

touche exclusive sur le tableau de bord, les contreportes et la console centrale par des applications décoratives en bois, piano laqué noir ou carbone de qualité supérieure

**Application décorative inférieure**

contraste impressionnant sur le tableau de bord et les contreportes par des applications décoratives en noir laqué ou en aluminium brossé argent

**Applications décoratives Audi exclusive\***

un extrait de la gamme d'applications décoratives Audi exclusive figure à la page 69



**Poignées de maintien au pavillon avec segments en bois**

assorties aux applications décoratives choisies ; disponibles avec les applications décoratives en ronce de noyer brun foncé, bois de Vavona gris Assam, peuplier brun argenté et piano laqué noir

**Poignées de maintien au pavillon avec segments en bois Audi exclusive\***

assorties à la couleur des applications décoratives Audi exclusive choisies





**Frêne veiné doré naturel**  
au choix avec application décorative inférieure  
en noir laqué ou aluminium brossé argent



**Carbone cuivré**  
uniquement avec application décorative inférieure  
en aluminium brossé argent



**Frêne veiné gris perle naturel**  
uniquement avec application décorative inférieure  
en aluminium brossé argent

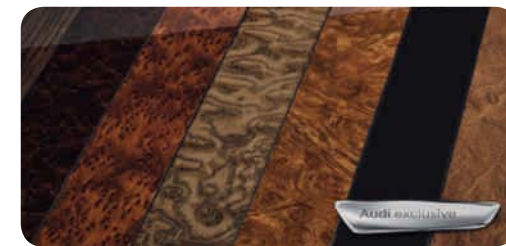

**Applications décoratives Audi exclusive\***  
un extrait de la gamme d'applications décoratives Audi  
exclusive figure à la page 69



**Piano laqué noir**  
au choix avec application décorative inférieure  
en noir laqué ou aluminium brossé argent



**Frêne veiné cuivre naturel**  
uniquement avec application décorative inférieure  
en aluminium brossé argent



**Bouleau veiné beige perle\***  
au choix avec application décorative inférieure  
en noir laqué ou aluminium brossé argent



**Noir brillant**

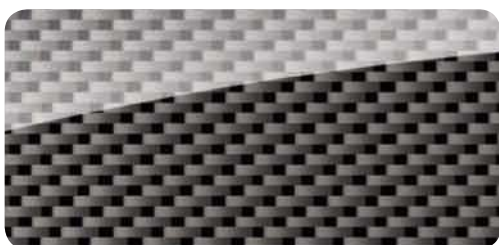

**Carbone Atlas**  
au choix avec application décorative inférieure  
en noir laqué ou aluminium brossé argent



**Frêne veiné balsamique naturel**  
uniquement avec application décorative inférieure  
en aluminium brossé argent



**Frêne veiné brun satin\***  
au choix avec application décorative inférieure  
en noir laqué ou aluminium brossé argent



**Aluminium brossé argent**

### | Applications décoratives inférieures

## | Phares



### Xénon plus

éclairage intense de la chaussée, excellente uniformité et distance grâce aux phares à décharge de gaz longue durée pour les feux de croisement et les feux de route. Le réglage automatique dynamique du site des phares empêche l'éblouissement des véhicules en sens inverse. Incluant feux diurnes à LED, éclairage tout-temps et lave-phares intégrés



### Phares à LED

assurent un éclairage de la route précis et comme en plein jour ; combinent dans la technologie à LED les fonctions des feux de croisement, feux de route, feux diurnes, feux d'autoroute, clignotants et feux de bifurcation statiques ainsi que l'éclairage tout-temps ; incluant lave-phares et assistant de feux de route ; feux d'autoroute supplémentaires avec prolongation automatique de la portée à partir d'une vitesse d'environ 110 km/h ; éclairage tout-temps pour réduire l'auto-éblouissement en cas de mauvaise visibilité ; graphisme imposant des feux de style jour/nuit avec une faible consommation d'énergie et une durée de vie très longue



### Phares Audi Matrix LED

cette technologie innovante associe un système de caméra avec des sources lumineuses à LED et un système optique précis pour une diffusion lumineuse extrêmement bien adaptée. Les véhicules venant en sens inverse ou ceux qui précèdent sont ainsi masqués de façon à ce que toutes les autres zones au milieu et sur les côtés continuent à être bien éclairées. Le conducteur obtient une adaptation dynamique de l'éclairage à l'avant et une visibilité nettement améliorée. La distinction entre les feux de croisement et les feux de route est supprimée. Les fonctions de confort connues telles que les feux de bifurcation statiques, l'éclairage tout-temps, l'éclairage de carrefours, le mode voyage avec commutation par GPS entre conduite à droite et conduite à gauche ainsi que la répartition de l'éclairage sur autoroute sont intégrées dans la technologie à LED. Les LED des phares Audi Matrix LED reprennent aussi la fonction des feux de virage dynamiques. Ils réagissent juste avant le braquage du volant grâce à l'assistance au véhicule basée sur les données de navigation. Le feu de marquage coopère au moyen de l'assistant de vision nocturne en option. Des LED individuelles clignotent brièvement à trois reprises pour le marquage de piétons détectés et mettent en relief le piéton par rapport à son environnement. Le graphisme concis des feux, les feux diurnes à LED et les clignotants dynamiques des phares avant et des feux arrière sont imposants. Incluant lave-phares



### Feux arrière à LED

feux stop, feux arrière, feux de brouillard, clignotants et feux de plaque arrière à LED avec faible consommation d'énergie ; avec feux de recul et troisième feu stop, surélevé, dans la lunette arrière

### Feux arrière à LED avec clignotants dynamiques

identiques aux feux arrière à LED avec en plus des clignotants avec éclairage dynamique et particulièrement visible. Une bande composée de LED est activée par segments à quelques millisecondes d'intervalle et l'affichage lumineux lors du clignotement défile toujours vers l'extérieur, dans le sens de la bifurcation. Les clignotants émettent un signal bien distinct et innovant aux autres automobilistes

## | Eclairage intérieur



### Eclairage d'ambiance

en plus du pack Eclairage intérieur et extérieur, éclairage anti-éblouissant à LED de l'intérieur du véhicule :

- Bande lumineuse dans le module de pavillon
- Lumière réfléchi sur la console centrale et les contreportes pour améliorer l'orientation spatiale
- Eclairage le long de la console centrale (effet de suspension)
- Eclairage des vide-poches des portières, au niveau des pieds à l'arrière et des moulures de seuil
- Réglage de l'intensité lumineuse en 4 zones différentes avec 20 niveaux de variation pour chacune ainsi que choix entre 3 nuances dans le MMI

### Pack Eclairage intérieur et extérieur

Eclairage intérieur : boîte à gants éclairée, spots de lecture dans le module de pavillon, éclairage de l'espace aux pieds à l'avant et à l'arrière, de la commande intérieure de verrouillage des portières, des miroirs de courtoisie, bandes lumineuses latérales dans le ciel de pavillon, spots de lecture sur les côtés à l'arrière et éclairage du coffre à LED

Eclairage extérieur : éclairage périphérique sous les poignées de portières et éclairage des poignées encastrees à LED facilitant l'accès à bord et la descente dans l'obscurité

| Design intérieur



**Spots de lecture supplémentaires à l'arrière**  
2 spots de lecture supplémentaires à LED, intégrés dans le ciel de pavillon



**Spots de lecture orientables à l'arrière Audi exclusive\***  
2 spots de lecture orientables à LED, intégrés dans le ciel de pavillon pour un éclairage supplémentaire. Cône lumineux des spots de lecture réglable manuellement



**Moules de seuil avec insert en aluminium**  
en combinaison avec l'éclairage d'ambiance avec inscription quattro éclairée ; sur A8 hybrid, A8 L hybrid, S8 et A8 L W12, avec inscription spécifique au modèle éclairée

**Tapis complémentaires Audi exclusive\***  
couleurs des tapis complémentaires, du passepoil en cuir et des surpiqûres au choix parmi l'offre de couleurs Audi exclusive

**Moquette et tapis complémentaires Audi exclusive\***  
couleurs de la moquette, des tapis complémentaires, du passepoil en cuir et des surpiqûres au choix parmi l'offre de couleurs Audi exclusive



**Miroirs de courtoisie et spots de lecture supplémentaires à l'arrière**  
2 spots de lecture supplémentaires à LED, intégrés au ciel de pavillon et 2 miroirs de courtoisie éclairés



**Moules de seuil personnalisées avant et arrière Audi exclusive\***  
l'insert en aluminium des moules de seuil à l'avant et à l'arrière peut être personnalisé avec une inscription

\* Une offre de quattro GmbH.



## | Volants/Commandes



**Volant multifonction en cuir style 4 branches avec palettes de changement de vitesses**

permet de commander les fonctions Infotainment disponibles ; réglable électriquement en hauteur et en profondeur, avec airbag grand volume ; palettes de changement de vitesses en mode manuel ; assorti à la couleur choisie de la partie supérieure du tableau de bord

**Volant multifonction en cuir style 4 branches avec palettes de changement de vitesses, dégivrant**

identique au volant multifonction en cuir style 4 branches avec palettes de changement de vitesses, en plus jante de volant chauffante



**Volant Sport multifonction en cuir style 3 branches avec palettes de changement de vitesses**

permet de commander les fonctions Infotainment disponibles ; réglable électriquement en hauteur et en profondeur, avec airbag grand volume ; palettes de changement de vitesses en mode manuel ; assorti à la couleur choisie de la partie supérieure du tableau de bord

**Volant Sport multifonction en cuir style 3 branches avec palettes de changement de vitesses, chauffant**

identique au volant Sport multifonction en cuir style 3 branches avec palettes de changement de vitesses, en plus jante de volant chauffante



**Sélecteur de vitesses en cuir**

assorti à la couleur intérieure choisie et selon la partie supérieure du tableau de bord ; avec technologie Shift by wire



**Sélecteur de vitesses en bois Audi exclusive<sup>1</sup>**

en 6 bois différents Audi exclusive (non disponible en tamo brun foncé naturel) ; avec technologie Shift by wire



**Sélecteur de vitesses en bois**

assorti à la couleur des applications décoratives choisies ; avec technologie Shift by wire



**Sélecteur de vitesses en carbone Atlas**

avec technologie Shift by wire

## | Systèmes de toit

**Jante de volant avec segments en bois<sup>1</sup>**

pour volant multifonction en cuir style 4 branches avec palettes de changement de vitesses ; disponible en ronce de noyer brun foncé, bois de Vavona gris Assam, frêne veiné brun satin ainsi que bouleau veiné beige perle

**Jante de volant avec segments en bois Audi exclusive<sup>1</sup>**

pour volant multifonction en cuir style 4 branches avec palettes de changement de vitesses ; individualisée avec bois et cuir Audi exclusive. Couleurs du cuir et des surpiqûres au choix parmi l'offre de couleurs Audi exclusive. Surpiqûres spécifiques Audi exclusive

**Volant en cuir Audi exclusive<sup>1</sup>**

revêtement en cuir de la jante de volant et du couvercle d'airbag. Couleurs du cuir et des surpiqûres au choix parmi l'offre de couleurs Audi exclusive. Surpiqûres spécifiques Audi exclusive sur la jante de volant

**Commandes en cuir Audi exclusive<sup>1</sup>**

revêtement en cuir de la jante de volant, du sélecteur de vitesses et du couvercle d'airbag. Couleurs du cuir et des surpiqûres au choix parmi l'offre de couleurs Audi exclusive. Surpiqûres spécifiques Audi exclusive sur la jante de volant

**Toit ouvrant coulissant/relevable en verre**

électrique, en verre de sécurité simple vitrage teinté et pare-soleil réglable en continu ; avec coupe-vent déployable automatiquement par palier en fonction de l'ouverture du toit et de la vitesse ; fermeture/ouverture confort depuis l'extérieur par la clé du véhicule

**Toit ouvrant coulissant/relevable solaire**

des cellules photovoltaïques dans le toit apportent l'énergie pour assurer une aération continue qui réduit la température intérieure à l'arrêt du véhicule. Commande identique au toit ouvrant coulissant/relevable en verre, cependant pas de pare-soleil réglable en continu

**Toit panoramique en verre**

en 2 parties ; commande électrique pour relever et ouvrir la partie avant en verre ainsi que pour relever la partie arrière en verre, fonctionnement automatique pour l'ouverture et la fermeture ; avec zone en verre teinté et 2 pare-soleil réglables électriquement ainsi que verrouillage/ouverture confort de l'extérieur par le biais de la clé du véhicule ; assure une excellente luminosité ; améliore la climatisation de l'habitacle grâce à un système d'aération efficace ; miroirs de courtoisie et spots de lecture supplémentaires à l'arrière. Pour certaines peintures<sup>2</sup>, les contours du toit sont laqués noir

<sup>1</sup> Une offre de quattro GmbH. <sup>2</sup> Informations complémentaires auprès de votre partenaire Audi.

## | Vitrage



### Vitres surteintées (vitrage Privacy)

lunette arrière ainsi que vitres de portières arrière et vitres latérales arrière surteintées ; au choix avec chauffage du pare-brise

### Double vitrage/acoustique

meilleure isolation phonique et protection anti-effraction grâce à 2 vitres, réunies par un film synthétique

### Vitrage isolant/acoustique

meilleure isolation phonique et protection anti-effraction grâce à 2 vitres, réunies par un film synthétique. Avec en plus un revêtement réfléchissant réduisant l'échauffement de l'habitacle. Fenêtre dans la partie supérieure droite pour les appareils « Telepass », à droite du rétroviseur intérieur

### Pare-brise chauffant

pare-brise dégivrant avec vitrage isolant/acoustique sans fenêtre pour appareils « Telepass » ; facilite un dégivrage rapide et garantit l'absence de buée sur le pare-brise grâce à un chauffage à plat sans fil chaud gênant dans le champ de vision ; commande du chauffage par la climatisation automatique confort



### Rideaux pare-soleil

au choix :

**rideau électrique pour la lunette arrière**

**rideaux électriques pour la lunette arrière et les vitres de portières arrière**

## | Climatisation



### Climatisation automatique confort

réglages séparés de la température et de la ventilation pour la tête et les pieds côtés conducteur et passager avant avec ventilation indirecte et réglage asservi à la position du soleil ; régulation de l'air accumulé et mode recyclage de l'air ambiant, récupération de la chaleur résiduelle, filtre mixte/contre les poussières fines, détecteur de pollution et d'humidité de l'air, ainsi que détecteur de clé ; 3 styles de climatisation au choix : douce, moyenne, intense



### Climatisation automatique confort 3 zones

identique à la climatisation automatique avec en plus commande de la climatisation pour l'arrière dans l'accoudoir central arrière avec réglage séparé de la température et de la ventilation ainsi que répartition d'air ; fonctions de la climatisation arrière également réglables via la commande de la climatisation avant



### Climatisation automatique confort 4 zones

confort accru pour les passagers arrière et chauffage ou rafraîchissement plus performant grâce à l'utilisation d'un second climatiseur ; fonctions identiques à celles de la climatisation automatique avec en plus commandes de la climatisation pour l'arrière sur l'accoudoir central arrière avec réglage séparé gauche/droite de la température et de la ventilation ainsi que répartition d'air ; fonctions de la climatisation arrière également réglables via la commande de la climatisation avant



### Chauffage/ventilation stationnaire

le chauffage stationnaire réchauffe l'habitacle et dégivre les vitres sans avoir à démarrer le moteur. La ventilation stationnaire apporte de l'air frais et abaisse la température intérieure. Une gestion intelligente avec minuterie et programmation du temps de départ calcule la durée de chauffage idéale en temps et énergie. Télécommande à fréquence radio séparée avec écran éclairé ; 2 modes de chauffage au choix : « dégivrer » (mode dégivrage uniquement pour les vitres) et « chaud » (mode de réchauffage pour un pré-chauffage supplémentaire de l'habitacle)



**Ioniseur d'air**

contribue à augmenter le bien-être et l'attention du conducteur. Grâce à une ionisation, la concentration de particules et germes nocifs présents dans l'air est réduite, ce qui permet d'améliorer la qualité de l'air dans l'habitacle. Activation par touche sur les montants de pavillon centraux à droite

**| Systèmes de verrouillage****Fermeture assistée des portières**

ferme automatiquement les portières mal fermées ; incluant sécurité enfants électrique sur les portières arrière

**Clé à fréquence radio**

verrouille et déverrouille les portes, le capot de coffre et la trappe à carburant ; incluant Keyless-go et ouverture/fermeture confort des vitres

**Capot de coffre à ouverture et fermeture électriques**

ouverture par touche sur la clé du véhicule, touche dans la portière conducteur ou touche douce sur la poignée de coffre ; également par mouvement de coup de pied en combinaison avec la clé confort avec déverrouillage du coffre par capteurs ; fermeture par touche sur la face interne du capot de coffre, touche dans la portière du conducteur ou clé confort (appui prolongé). En combinaison avec la clé confort, il est possible de fermer le capot de coffre tout en verrouillant la voiture grâce à une touche supplémentaire sur la face interne du capot de coffre. Incluant fermeture assistée

**Clé confort avec déverrouillage du coffre par capteur**

possibilité de verrouillage/déverrouillage des portes et du capot de coffre sans actionner la clé portée sur soi ; déverrouillage automatique des portières en touchant les poignées de porte, et du coffre en actionnant la poignée du capot de coffre. Le capot de coffre peut être déverrouillé au moyen d'un geste du pied sous le pare-chocs arrière pour s'ouvrir automatiquement. Possibilité d'ouvrir séparément le capot de coffre même quand le véhicule est verrouillé

**Ouvre-porte de garage (HomeLink)**

télécommande à fréquence radio programmable pour l'ouverture de nombreuses portes de garage et portails extérieurs avec touches de commande intégrées à l'avant au module de pavillon ; permet de commander des systèmes de sécurité et installations d'éclairage ; reconnaissance de code et assistant de dispositif via MMI. Pour de plus amples informations, veuillez consulter votre partenaire Audi ou le site [www.eurohomelink.fr](http://www.eurohomelink.fr)

**Alarme antivol**

surveille les portières, le capot avant et le coffre ainsi que l'habitacle ; incluant protection antidémarrage électronique, protection antiremorquage désactivable par capteur d'angle d'inclinaison et alarme Backup-Horn indépendante de la tension de bord ; avec sécurité antivol : empêche l'ouverture des portes de l'intérieur dès que le véhicule a été verrouillé à l'aide de la clé

**| Rangement/Transport****Tunnel de chargement**

offre une possibilité de chargement supplémentaire pour le transport pratique d'objets longs

**Tunnel de chargement avec sac à skis/snowboards amovible**

pour le transport pratique d'objets longs, par ex. jusqu'à 2 paires de skis ou 1 snowboard

## | Rangement/Transport



### **Compartiment réfrigéré Audi exclusive<sup>1</sup>**

compartiment pour deux bouteilles de 1 l couchées et compartiment supplémentaire pour cannettes et verres ; avec technique de refroidissement par compresseur et 2 réglages de température possibles : -6 °C pour congeler, +6 °C pour refroidir ; éclairage intérieur à LED



**Prise de courant 230 volts/115 volts/100 volts** pour le fonctionnement direct de consommateurs électriques comme par ex. alimentation électrique pour ordinateurs portables, téléphones portables, consoles de jeux ou autres appareils à tension alternative jusque 150 watts ; fonctionnement lorsque l'allumage est activé ; remplace la prise 12 volts/l'allume-cigare à l'arrière

### **Vide-poches Audi exclusive<sup>1</sup>**

compartiment supplémentaire verrouillable, intégré dans la console centrale continue

### **Pack Non fumeur**

suppression de l'allume-cigare dans la console centrale à l'avant

### **Allume-cigare et cendrier**

éclairés, à l'avant et à l'arrière



### **Compartiment bar Audi exclusive<sup>1</sup>**

compartiment supplémentaire pour 2 verres, intégré dans la console centrale continue

| MMI®/Navigation/Instruments d'affichage



**Tablette rabattable Audi exclusive<sup>1</sup>**

avec insert en bois précieux, dans le dossier des sièges conducteur et/ou passager avant ; réglage manuel

**Personnalisation de la tablette rabattable Audi exclusive<sup>1</sup>**

individualisation de la tablette rabattable en bois précieux avec inscription, logo ou blason. L'impression est visible lorsque la tablette est fermée et rabattue



**Set de bagages A8 hybrid**

sur mesure pour le coffre de l'A8 hybrid et A8 L hybrid. Le set contient 2 valises trolleys (chacune de 63 l), 2 valises souples à roulettes (chacune de 40 l) en coques en polycarbonate avec tissu nylon et tige télescopique coulissante, roulettes silencieuses et application poignée en cuir de vachette ainsi que 1 sac à chaussures (20 l) pouvant contenir 2 paires de chaussures maximum, en tissu nylon gris

**Pack Coffre**

transport flexible d'objets et voyage confortable garanti ; comprenant un filet à bagages à fixer aux œillets de fixation sur le plancher du coffre, 2 crochets escamotables pour sacs intégrés à la partie supérieure du coffre, une prise 12 volts sur le côté et un porte-parapluie sur la face interne du capot de coffre

**Crochet d'attelage**

pivotant électriquement, col de cygne et boule en acier spécial ; commande par touche dans le coffre ; stabilisation d'attelage par le contrôle électronique de stabilisation (ESC). La prise de remorque intégrée et pivotante permet le fonctionnement continu des appareils électriques installés dans la remorque ou la caravane, même pendant la conduite



**Système d'information du conducteur avec écran couleur**

affichage d'un grand nombre d'informations utiles sur un écran couleur haute résolution de 7 pouces dans l'instrument combiné. La recommandation de repos prévient le conducteur par un affichage sur le système d'information du conducteur et par un signal sonore lorsqu'elle détecte des indices supposant un début d'inattention de la part du conducteur. Le système est actif entre env. 65 km/h et 200 km/h et peut être désactivé. Le programme d'efficacité intégré vous assiste avec différents aperçus des données de consommation. Sur A8 hybrid et A8 L hybrid, affichage supplémentaire sur l'écran du flux d'énergie

**MMI®**

concept de commande intégré, comprend terminal MMI comme unité de commande et écran MMI pour l'affichage de différents menus. L'écran couleur haute résolution de 8 pouces à la finition luxueuse piano laquée peut basculer. Administration directe de 6 stations de radio mémorisables au choix

**MMI® touch**

saisie en contexte de lettres, signes et chiffres sur un champ de saisie avec écran tactile, avec reconnaissance d'écriture manuscrite pour une commande intuitive du MMI ; sélection du carnet d'adresses et saisie de destinations de navigation ou de numéros d'appel avec signal acoustique sans quitter la route des yeux ; permet un déplacement simple de la carte de navigation, sélection de points de destinations supplémentaires et administration de 6 stations de radio mémorisables au choix ; équipement inclus dans la navigation MMI plus



**Navigation MMI® plus avec MMI touch**

- Navigation sur disque dur<sup>2</sup> avec affichage de cartes topographiques ainsi qu'affichage de curiosités et villes en 3D
- Choix entre 3 routes alternatives, défilement le long de l'itinéraire sélectionné et déplacements sur la carte
- Guidage dynamique avec TMCpro (en combinaison avec Audi connect : Informations routières en ligne<sup>3</sup>)
- Informations routières sur écran partagé. Carte avec zoom automatique sur intersection, accès à l'auto-route et indication des voies également sur le système d'information du conducteur
- Assistance au véhicule et indicateur de limitation de vitesse basés sur les données de navigation
- Commande intuitive par MMI touch avec reconnaissance d'écriture manuscrite pour la saisie de lettres et de chiffres ainsi que pour une commande sans quitter la route des yeux
- Système de dialogue vocal avec saisie d'adresses par mot entier dans une phrase
- Interface Bluetooth, support mémoire pour musique de 20 Go et Audi music interface
- Utilisation des services proposés par Audi connect<sup>4</sup>
- Sur A8 hybrid et A8 L hybrid, affichage supplémentaire sur l'écran du flux d'énergie et du diagramme de consommation

<sup>1</sup> Une offre de quattro GmbH. <sup>2</sup> Les données de navigation sont disponibles pour les pays concernés sur la mémoire intégrée. Informations complémentaires auprès de votre partenaire Audi.

<sup>3</sup> Le service Audi connect Informations routières en ligne est disponible pour de nombreux pays. Informations complémentaires auprès de votre partenaire Audi. <sup>4</sup> Nécessite l'option Audi connect incluant téléphone de voiture.



## MMI®/Navigation/ Instruments d'affichage



### Affichage tête haute

projette sur le pare-brise, directement dans le champ de vision du conducteur, les informations pertinentes des systèmes d'assistance, de navigation ou les signaux d'avertissement. L'affichage tête haute réglable en hauteur permet un affichage contrasté en couleur, évitant au maximum de quitter la route des yeux

### Wattmètre sur l'instrumentation

pour l'affichage des conditions de conduite dans l'Audi A8 hybrid et A8 L hybrid (conduite 100 % électrique ou conduite uniquement avec moteur à combustion, récupération, roue libre et booster) et de la disponibilité du système hybride

## Divertissement

### MMI® Radio plus

commande via le MMI ; sonorité et réception améliorées avec triple tuner avec diversité de phases ; liste des stations dynamique et fonction TP-Mémo (mémoire automatique d'informations routières) ; restitution de musique et vidéo depuis le lecteur simple DVD, 2 lecteurs de cartes mémoires SDHC et Jukebox avec capacité de mémoire de 20 Go ; pour la lecture de fichiers audio (compatibles MP3, WMA et AAC) et de fichiers vidéo (compatibles MPEG-1 à MPEG-4, WMV, Xvid) ainsi que listes de restitution. Les fichiers musique et vidéo peuvent être copiés sur le disque dur intégré. Ne permet pas la lecture de fichiers de musique protégés (DRM)

### Réception radio numérique

ajoute à l'offre de radios analogiques la réception de stations numériques<sup>1</sup> selon le standard DAB, incluant DAB+ et DMB Audio ; affichage d'informations associées aux programmes (par ex. interprètes et titres, en fonction de la mise à disposition par les stations de radio) ainsi que des informations supplémentaires sous forme de diaporama (par ex. couvertures et météorologie)

### Réception TV numérique

réception de chaînes télévisées numériques (DVB-T) non cryptées<sup>1</sup> (en standard DVB-T avec MPEG-2 ou MPEG-4), chaînes audio DVB-T, Teletext et Electronic Program Guide (EPG) ; connexion externe AV-IN possible via un câble d'adaptateur ; pas d'image pendant la conduite

### Changeur DVD/CD

pour 6 DVD ou CD, pour la lecture par ex. de CD audio, DVD vidéo, compatible MP3, WMA, AAC, MPEG-4 et listes de restitution ; peut restituer jusqu'à 4 000 titres par média. Ne permet pas la lecture de fichiers de musique protégés (DRM). Logement dans la boîte à gants avec protection antivibrations et commande via MMI



### Système audiophonique Audi

sonorité impressionnante grâce à un amplificateur à 6 canaux avec une puissance totale de 180 watts et 10 haut-parleurs incluant un haut-parleur central et un subwoofer



### Bose Surround Sound

restitution impressionnante de son surround avec amplificateur à 12 canaux avec une puissance totale de plus de 600 watts ainsi que 14 haut-parleurs incluant haut-parleur central et subwoofer ; Audiopilot® pour la régulation de volume en fonction des bruits ambiants et restitution de son surround 5.1 possible ; restitution puissante et précise des basses grâce à la technologie Acoustic Wave Speaker



### Bang & Olufsen Advanced Sound System

pour une restitution fascinante de son surround avec 19 haut-parleurs incluant subwoofer équipés chacun d'un canal amplificateur. L'amplificateur ICE Power à 5 canaux entièrement numérique, haute performance, pour haut-parleurs graves et subwoofer ainsi que l'amplificateur numérique intégral DSP à 14 canaux possèdent une puissance totale de plus de 1 400 watts ; restitution de son surround 5.1 ; revêtement poli en aluminium et lentilles acoustiques déployables automatiquement pour une excellente restitution et une perspective du son à chaque place ; avec régulation de volume en fonction des bruits ambiants. La fonction Privacy minimise les ondes acoustiques du système audiophonique dans les parties externes du véhicule grâce à un boîtier des haut-parleurs encapsulé et offre ainsi par exemple plus de confidentialité lors d'une conversation téléphonique



#### Rear Seat Entertainment

divertissement idéal pour les passagers arrière avec 2 écrans LCD haute résolution de 10,2 pouces à inclinaison réglable ; accès à de nombreuses sources supports audio et vidéo ; utilisation des fonction de navigation ; restitution vidéo et audio commune et séparée pour chaque place ; restitution du son possible via le système audio du véhicule ou écouteurs sans fil ; incluant Audi music interface et commande MMI à l'arrière

#### Audi music interface

des lecteurs médias portables<sup>2</sup> tels qu'un Apple iPod/iPhone (fonctionnalité musique) ainsi que d'autres dispositifs de stockage USB et lecteurs MP3 peuvent être reliés au véhicule. Logement dans la boîte à gants ; peut se commander via le MMI ou un volant multifonction en cuir. Incluse dans la navigation MMI plus avec MMI touch. Nécessite des câbles adaptateurs spécifiques, disponibles dans les accessoires d'origine Audi, pour permettre la connexion des lecteurs médias portables ou des dispositifs de stockage USB. Un câble adaptateur approprié à l'appareil portable en question peut également être commandé. Vous trouverez d'autres câbles adaptateurs dans les accessoires d'origine Audi. La prise séparée d'entrée AUX est supprimée avec Audi music interface

#### | Communication



#### Audi connect incluant téléphone de voiture

utilisation d'Audi connect et téléphonie confortable grâce au téléphone de voiture intégré. Connexion du véhicule à Internet via un module de données intégré. Importation de contenus de répertoires téléphoniques et gestion de listes d'appels.

Audi connect propose actuellement les services suivants dans votre modèle :

#### Mobilité & Navigation

- Recherche de points de destinations (POI) avec commande vocale
- Informations routières en ligne<sup>3</sup>
- Prix du carburant
- Places de parking
- Informations locales
- Navigation avec Google Earth™<sup>4</sup> et Google Street View™<sup>4</sup>
- Mémorisation de destinations via myAudi ou Google Maps™<sup>4</sup>

#### Communication

- Hotspot WiFi

#### Infotainment

- Météorologie
- Audi music stream
- Bulletins d'informations en ligne
- Informations touristiques

L'utilisation des services proposés par Audi connect est possible uniquement avec les équipements optionnels navigation MMI plus avec MMI touch et Audi connect incluant téléphone de voiture. Vous devez également disposer d'une carte SIM avec option données - et avec le téléphone de voiture d'une carte SIM avec option téléphone et données ou d'un Smartphone<sup>5</sup> compatible Bluetooth avec remote SIM Access Profile (rSAP). Lecteur de carte SIM sur le panneau de la navigation MMI plus avec MMI touch. Les services ne sont disponibles qu'avec un contrat de téléphonie mobile existant ou conclu séparément et uniquement au sein du réseau mobile respectif. Lors de la réception de packs de données à partir de l'Internet, et selon les tarifs de votre contrat de téléphonie mobile, en particulier à l'étranger, l'utilisation de ces services peut entraîner des frais supplémentaires. En raison de la taille du volume des données, il est vivement recommandé de conclure un contrat de téléphonie mobile avec forfait de données.

La disponibilité des services proposés par Audi connect est spécifique à chaque pays. Les services Audi connect sont disponibles pour 1 an minimum à compter de la livraison du véhicule. Au terme de 24 mois, la durée des services Audi connect est prolongée gratuitement de 12 mois. Si vous ne souhaitez pas bénéficier de cette prolongation gratuite, veuillez le notifier par écrit à :

AUDI AG  
Kundenbetreuung Deutschland  
D-85045 Ingolstadt  
E-mail : kundenbetreuung@audi.de  
Tél. : +49 (0)800-2834 7378423

Le service City Events ainsi que tout autre service éventuel restent à la disposition du client pendant 12 mois. Votre partenaire Audi vous renseignera sur les conditions de prolongation des services Audi connect.

Vous trouverez de plus amples informations à propos d'Audi connect sur [www.audi.fr/connect](http://www.audi.fr/connect) et auprès de votre partenaire Audi ; informations concernant les conditions tarifaires auprès de votre opérateur de téléphonie mobile

<sup>1</sup>Réception asservie à la disponibilité d'un réseau numérique. <sup>2</sup>Informations sur les lecteurs médias compatibles auprès de votre partenaire Audi et sur [www.audi.fr/mp3](http://www.audi.fr/mp3). <sup>3</sup>Le service Audi connect Informations routières en ligne est disponible pour de nombreux pays. Informations complémentaires auprès de votre partenaire Audi. <sup>4</sup>Google et le logo Google sont des marques déposées de Google Inc. <sup>5</sup>Informations sur les téléphones portables compatibles auprès de votre partenaire Audi ou sur [www.audi.fr/bluetooth](http://www.audi.fr/bluetooth).

## | Communication



### Audi Phone Box<sup>1</sup>

permet de téléphoner dans le véhicule avec une meilleure qualité de réception en plaçant le téléphone portable sur le support universel prévu à cet effet dans la zone de l'accoudoir central à l'avant ; dispositif mains libres et commande vocale (téléphone) ; faible rayonnement SAR dans l'habitacle grâce au raccordement à l'antenne du véhicule ; commande via MMI, volant multifonction en cuir ou système de dialogue vocal ; possibilité de chargement par prise USB

### Interface Bluetooth

permet de parler librement dans le véhicule par le biais du micro et d'accéder au streaming audio Bluetooth en fonction de la compatibilité<sup>1</sup> de votre téléphone portable. Les téléphones portables compatibles Bluetooth peuvent être connectés au véhicule via l'interface. Incluse dans la navigation MMI plus avec MMI touch

### Application Audi MMI® connect

l'application Audi MMI connect, disponible pour certains Smartphones<sup>1</sup>, propose les services connect suivants :

- Audi music stream
- Recherche de points de destinations (POI) avec commande vocale
- Mémorisation de destinations via myAudi ou Google Maps™<sup>2</sup>
- Informations routières en ligne<sup>3</sup>



### Combiné de téléphone à l'avant pour téléphone de voiture

pour des communications discrètes ; rédaction confortable de SMS grâce à une reconnaissance automatique de mots ; combiné sans fil avec écran couleur et lecteur de carte SIM intégré logé dans l'accoudoir central à l'avant

### Combiné de téléphone à l'avant et à l'arrière pour téléphone de voiture

avec, en plus des fonction du combiné de téléphone à l'avant pour téléphone de voiture, un combiné supplémentaire sans fil avec écran couleur et lecteur de carte SIM intégré ; logement des deux combinés dans les accoudoirs centraux à l'avant et à l'arrière

## | Systèmes d'assistance



### Audi parking system plus<sup>4</sup>

signal sonore et visuel à l'avant et à l'arrière facilitant le stationnement et les manœuvres. Affichage sur l'écran MMI ; distance mesurée par capteurs ultrason discrètement intégrés dans les pare-chocs ; activation via l'engagement de la marche arrière ou via une touche sur la console centrale



### Assistant de stationnement<sup>4</sup>

recherche les places de stationnement appropriées le long de la chaussée à l'aide de capteurs à ultrasons et vous assiste par des manœuvres autonomes pour entrer et sortir des places de parking. Calcule le créneau idéal pour les places en diagonale et les places longitudinales. Le conducteur doit accélérer, freiner et surveiller les manœuvres de stationnement. L'indicateur de zone environnante prévient, selon l'angle de braquage, de l'éventuelle présence d'obstacles sur le côté. Au choix avec en plus caméra de recul ou caméras périphériques ; activation via une touche sur la console centrale



### Caméra de recul<sup>4</sup>

affichage de la zone située derrière le véhicule sur l'écran MMI, avec des modes d'affichage dynamiques pour la voie de circulation calculée selon l'angle de direction, assistance par repères graphiques et représentation des points de braquage pour les stationnements en longueur ; caméra de recul discrètement intégrée dans la poignée du coffre ; activation via l'engagement de la marche arrière ou via une touche sur la console centrale





**Caméras périphériques<sup>4</sup>**

pour sortir en toute sécurité de places de parking étroites. Affichage configurable sur l'écran MMI du véhicule sous des angles différents jusqu'à une vue virtuelle au-dessus du véhicule. Le conducteur peut choisir entre différents modes d'affichage sur l'écran MMI : image de la caméra de recul, image de la caméra frontale, à l'avant en diagonale et à l'arrière en diagonale ainsi qu'image de la perspective d'un oiseau. Incluant les équipements de la caméra de recul ; s'active au passage de la marche arrière ou via une touche sur la console centrale

**Régulateur de vitesse<sup>4</sup>**

maintient constante la vitesse souhaitée à partir d'environ 30 km/h et jusqu'à 250 km/h dans la mesure où la puissance du moteur ou le frein moteur le permet ; commande par commodo séparé sous le volant ; affichage de la vitesse paramétrée sur le système d'information du conducteur

**Audi pre sense basic<sup>4</sup>**

déploie automatiquement, lorsque nécessaire, des mesures préventives pour votre sécurité et celle de vos passagers, parmi lesquelles : prétension des ceintures, activation des feux de détresse et fermeture du toit coulissant (si commandé) et des vitres ; catégorisation des situations de conduite grâce à la connexion de différents systèmes



**adaptive cruise control avec Stop&Go-Funktion incluant Audi pre sense front<sup>4</sup>**

les véhicules qui précèdent sont détectés à l'aide de capteurs radars. En intervenant sur l'accélérateur et le frein, le système maintient la distance aussi constante que possible, sur une plage de vitesse allant de 0 à 250 km/h. Possibilité de freinage jusqu'à l'immobilisation du véhicule et de redémarrage automatique à la demande du conducteur. 4 niveaux de distance/modes de conduite réglables (efficiency, confort, dynamic et auto). Incluant Audi pre sense front : l'amplificateur de freinage étendu prévient en cas de risque de collision détecté avec le véhicule qui précède. Il peut si nécessaire engager un freinage partiel ou renforcer le freinage du conducteur. Le système entraîne par ailleurs une décélération complète à une vitesse inférieure à 30 km/h, lorsqu'il existe un risque de collision avec un véhicule à l'arrêt ou en marche afin de réduire la vitesse de collision ou même de l'éviter. Commande de l'adaptive cruise control par commodo séparé sous le volant. L'Audi pre sense front peut être désactivé dans le menu Car du MMI



**Audi side assist incluant Audi pre sense rear<sup>4</sup>**

avertissement par affichage à LED dans le rétroviseur extérieur correspondant lorsque la situation pour un changement de voie est considérée comme critique. 2 capteurs radar détectent les véhicules qui s'approchent latéralement par l'arrière et mesurent la distance et la différence de vitesse. L'assistant de changement de trajectoire est actif à partir d'env. 30 jusqu'à 250 km/h. Afin de détecter un risque de collision arrière, l'Audi pre sense rear utilise, en plus des fonctions de l'Audi pre sense basic, l'évaluation sensorielle arrière de l'Audi side assist. Activation via la touche dans le triangle de rétroviseur



**Audi active lane assist<sup>4</sup>**

aide à maintenir la trajectoire en corrigeant doucement le mouvement du volant. L'assistant de maintien de trajectoire est activé lorsque le conducteur tend à quitter sa voie de circulation et que le clignotant n'est pas activé. Le système est actif à une vitesse d'env. 60 à 250 km/h. Les vibrations du volant sont réglables selon le souhait du conducteur ; activation via une touche sur le commodo du clignotant



**Assistant de vision nocturne<sup>4</sup>**

assiste le conducteur lors de conduites nocturnes par l'affichage de son environnement extérieur grâce à une caméra thermique. Les personnes et animaux sauvages de grande taille sont marqués en jaune dans le système d'information du conducteur. Lorsqu'ils bougent ou que leur position représente un danger potentiel, le marquage passe au rouge, un triangle de présignalisation s'affiche et un signal d'alarme retentit.

En combinaison avec l'un des systèmes d'éclairage suivant, une personne détectée est en plus exposée à un phare qui s'allume brièvement 3 fois de suite (feu de marquage) :

- Phares à LED
- Phares Audi Matrix LED

Affichage supplémentaire des avertissements dans l'affichage tête haute en option ; activation via une touche à côté du commutateur d'éclairage

<sup>1</sup> Informations sur les adaptateurs et téléphones portables compatibles auprès de votre partenaire Audi ou sur [www.audi.fr/bluetooth](http://www.audi.fr/bluetooth). <sup>2</sup> Google et le logo Google sont des marques déposées de Google Inc.

<sup>3</sup> Le service Audi connect Informations routières en ligne est disponible pour de nombreux pays. Informations complémentaires auprès de votre partenaire Audi. <sup>4</sup> Nous vous prions de tenir compte du fait que les systèmes ont leurs propres limites et ne font qu'assister le conducteur. La responsabilité et l'attention requise au moment de la conduite restent à la charge du conducteur.

## | Systèmes d'assistance



### Indicateur de limitation de vitesse assisté par caméra<sup>1</sup>

reconnaissance et affichage des limitations de vitesse, incluant affichage temporaire de la vitesse ; évaluation en fonction de la situation en cas de pluie, de limitations de vitesse en fonction de l'horaire et de traction de remorque<sup>2</sup> ; en cas de non repérage de la caméra, affichage des limitations de vitesse depuis les données de navigation grâce à l'Audi connect (si disponible) ; affichage automatique sur le système d'information du conducteur, supplémentaire dans l'affichage tête haute en option. Le système dispose simplement d'un caractère informatif et aucune intervention ni avertissement ne sont réalisés en cas de dépassement de la vitesse affichée

### Pack Assistance incluant Audi pre sense plus<sup>1</sup>

propose les systèmes d'assistance suivants :

- Audi parking system plus
- Audi active lane assist
- Audi side assist
- adaptive cruise control avec fonction Stop&Go
- Audi pre sense front
- Audi pre sense rear

De plus, les dernières fonctions mentionnées sont complétées par la décélération complète de l'Audi pre sense plus. Les systèmes contenus dans le pack Assistance se complètent et s'assistent mutuellement. Pour des indications concernant l'activation ou le réglage, veuillez vous reporter à la description de chaque système d'assistance

## | Dynamique de conduite/Freinage

### Audi drive select

réglage des caractéristiques individuelles du véhicule selon les modes disponibles : auto, confort, dynamic, efficiency (sauf sur A8 hybrid et A8 L hybrid) et individuel en adaptant l'assistance de direction, le caractère du moteur ou la réactivité des rapports de vitesses, l'adaptive air suspension et le réglage d'autres équipements disponibles en option. Grâce au mode efficiency, le moteur, la boîte de vitesses, la climatisation ainsi que l'adaptive cruise control en option et le régulateur de vitesse disposent d'un réglage de base amélioré au niveau de la consommation

### adaptive air suspension

règle automatiquement la garde au sol et l'amortissement du véhicule par le biais d'une suspension pneumatique à régulation électronique avec amortisseurs adaptatifs en continu sur les 4 roues ; incluant correction d'assiette et fonction de levage manuelle ; réglage des différents modes via l'Audi drive select

### adaptive air suspension sport

Le châssis Sport basé sur l'adaptive air suspension de série jouit d'un amortissement encore plus ferme. Rabaisse le véhicule selon le mode de jusqu'à 10 mm par rapport à l'adaptive air suspension.

### quattro®

transmission intégrale permanente avec différentiel central autobloquant et répartition asymétrique et dynamique de couple ainsi que répartition des couples sur chaque roue et blocage électronique de différentiel (EDS) par intervention sur les freins des roues motrices ; répartition de la puissance motrice en fonction de la situation de conduite sur chaque roue pour une tenue de route parfaite et sportive ; emblème quattro sur l'Audi Singleframe (uniquement pour A8 et A8 L), sur le capot de coffre et sur le tableau de bord côté passager avant

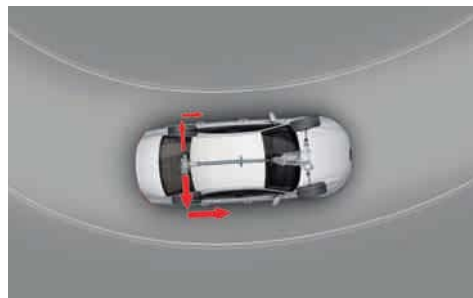

### quattro® avec différentiel Sport

Le différentiel Sport régulé électroniquement répartit différemment la puissance motrice sur les roues arrière, assure ainsi une excellente motricité dans les virages et stabilise le véhicule lors d'alternances de charge. De plus, il permet une meilleure réponse de la direction et améliore l'agilité grâce aux efforts de direction amoindris

### tiptronic

boîte automatique 8 rapports avec programme de commande dynamique (DSP) et programme Sport ; commande manuelle au choix à l'aide des palettes de changement de vitesses du volant multifonction en cuir

### Direction assistée électromécanique

allie précision et confort avec une technologie particulièrement économe en énergie. La direction électromécanique avec assistance asservie à la vitesse assure une stabilité à grande vitesse et s'avère souple et précise lors des manœuvres de stationnement. Avec une assistance de contre-braquage active qui donne des conseils de direction au conducteur pour mieux stabiliser le véhicule



### Freins en céramique<sup>3</sup>

système de freinage haute performance 19 pouces avec disques de freinage en céramique renforcée par des fibres de carbone, étriers de couleur anthracite brillant, avec inscription « Audi ceramic » à l'avant et à l'arrière ; disques de freinage perforés et ventilés avec canaux de refroidissement spéciaux

### Assistant de freinage en cas de collision

en cas d'accident, cet assistant empêche le véhicule de continuer à rouler de façon incontrôlée dans certaines situations. Ainsi une deuxième collision peut dans ces cas être évitée

### Direction dynamique

augmente la dynamique et le confort de conduite grâce à une régulation dynamique de la direction en fonction de la situation de conduite, par exemple en cas de conduite sur route sinueuse, de changement de voie ou de stationnement. Outre une adaptation de l'effort de direction, une adaptation supplémentaire de l'angle de braquage est réalisée (démultiplication) en fonction de l'angle du volant, de la vitesse et de la position de l'Audi drive select jusqu'à 100 %. De plus, la stabilisation du véhicule est assistée par le système via l'ESC par des impulsions de direction très rapides

## | Technique/Sécurité

### Active Noise Cancellation

peut compenser les nuisances auditives dues aux fréquences individuelles asservies à la vitesse

### Carrosserie Audi Space Frame (ASF®)

L'Audi Space Frame légère est une association innovante de matériaux assurant une grande rigidité. Cette alliance renforce la sécurité et le caractère agile du véhicule, tout en abaissant la consommation. La carrosserie est pratiquement entièrement en aluminium. Parce que chaque gramme en moins augmente l'avancée. De nouveaux alliages en aluminium ultra-rigides sont utilisés pour la tôle, la fonte et les profilés, ce qui favorise une réduction supplémentaire du poids. Pour la première fois, des tôles d'acier laminées à chaud sont également intégrées pour améliorer davantage les fonctions de la carrosserie. Celles-ci se trouvent dans la zone des montants de pavillon centraux

### Système Start-Stop

contribue à réduire la consommation de carburant ainsi que les émissions de CO<sub>2</sub> en coupant automatiquement le moteur lors des phases d'arrêt, par ex. aux feux rouges. Redémarrage engagé par relâchement du frein. Peut être désactivé à tout moment via une touche

### Audi cylinder on demand

cette technologie permet de réduire nettement la consommation de carburant et le rejet d'émissions de CO<sub>2</sub>. Lorsque le moteur n'a pas besoin de toute la puissance des 8 ou 12 cylindres à charge partielle ou en phase de décélération, 4 ou 6 cylindres sont alors désactivés. Sur le V8 4.0 TFSI, les soupapes d'admission et d'échappement de 4 cylindres sont automatiquement fermées et leur allumage ainsi que leur injection de carburant sont désactivés. Le moteur W12 6.3 FSI utilise quant à lui une version spéciale de la technologie Audi cylinder on demand : le système coupe tout d'abord l'injection de carburant et l'allumage de tous les cylindres de la rangée de gauche. Le moteur ne fonctionne alors plus qu'avec 6 cylindres. La rangée de cylindres coupée est cependant réactivée avant que la température de ce côté du moteur et du catalyseur correspondant ne baisse trop. L'autre rangée de cylindres est par contre désactivée. En cas de phases de coupure prolongées, les deux rangées de cylindres sont alternativement activées/désactivées. Affichage des cylindres actifs sur le système d'information du conducteur

### Audi TDI clean diesel

outre l'équipement de série avec catalyseur et filtre à particules, les modèles avec TDI clean diesel rejettent un faible taux de gaz d'échappement grâce à un système de recyclage des gaz d'échappement. Cette technologie réduit sensiblement le taux d'oxyde d'azote étant donné qu'une quantité infime d'additif biodégradable AdBlue®<sup>4</sup> est injectée dans le gaz d'échappement et que l'oxyde d'azote est scindé en azote et eau dans le catalyseur d'oxyde d'azote (catalyseur DeNOx). Remplissage du réservoir AdBlue séparé selon l'affichage sur l'écran de l'instrument combiné. Il est conseillé de faire remplir l'AdBlue chez le partenaire Audi

### Ceintures de sécurité Audi exclusive<sup>5</sup>

couleur de la sangle au choix parmi l'offre de couleurs Audi exclusive

### Fixation pour sièges enfants ISOFIX et Top Tether pour les sièges extérieurs arrière

support normalisé pour une fixation pratique de sièges enfants ISOFIX ; incluant point de fixation supplémentaire (Top Tether).

Les sièges enfants correspondants sont disponibles chez votre partenaire Audi

## | Contrat de garantie Audi

### Contrat de garantie Audi

le contrat de garantie Audi offre une assurance risque durable contre de nombreux cas de sinistre et une maîtrise des coûts du service au-delà des deux premières années de la garantie constructeur. Il est disponible directement et uniquement pour l'achat d'une voiture neuve. Possibilité de choisir entre 9 combinaisons de durée et de kilométrage. Informations complémentaires auprès de votre partenaire Audi

<sup>1</sup> Nous vous prions de tenir compte du fait que les systèmes ont leurs propres limites et ne font qu'assister le conducteur. La responsabilité et l'attention requise au moment de la conduite restent à la charge du conducteur.

<sup>2</sup> Valable uniquement pour crochet d'attelage monté en usine. <sup>3</sup> Veuillez consulter les spécificités concernant les freins en céramique sur votre site Web national Audi ou demandez conseil à votre partenaire Audi.

<sup>4</sup> Marque déposée du Verband der Automobilindustrie e.V. (VDA). <sup>5</sup> Une offre de quattro GmbH.



## Accessoires d'origine Audi. Aussi individuels que votre vie.

Une Audi est le reflet de votre personnalité. Les accessoires d'origine Audi se basent véritablement sur ce principe en proposant des produits de haute qualité, assortis à votre Audi, qui garantissent de grandes qualités d'adaptation, de sécurité et de fonctionnalité. Pour personnaliser davantage votre voiture et l'adapter au mieux en fonction de vos besoins. Pour que votre Audi devienne votre Audi personnelle. Vous trouverez aux deux pages suivantes quelques-unes des possibilités de la gamme particulièrement vaste des accessoires d'origine Audi.



Informations complémentaires dans le catalogue Accessoires Audi A8, sur [www.audi.fr](http://www.audi.fr) et auprès de votre partenaire Audi.

**Jante en aluminium coulé style 5 branches paraboliques, polies brillant<sup>1</sup>**

Son design exceptionnel s'harmonise parfaitement avec votre Audi A8. De dimensions 9 J x 20. Pour pneus 265/40 R 20.

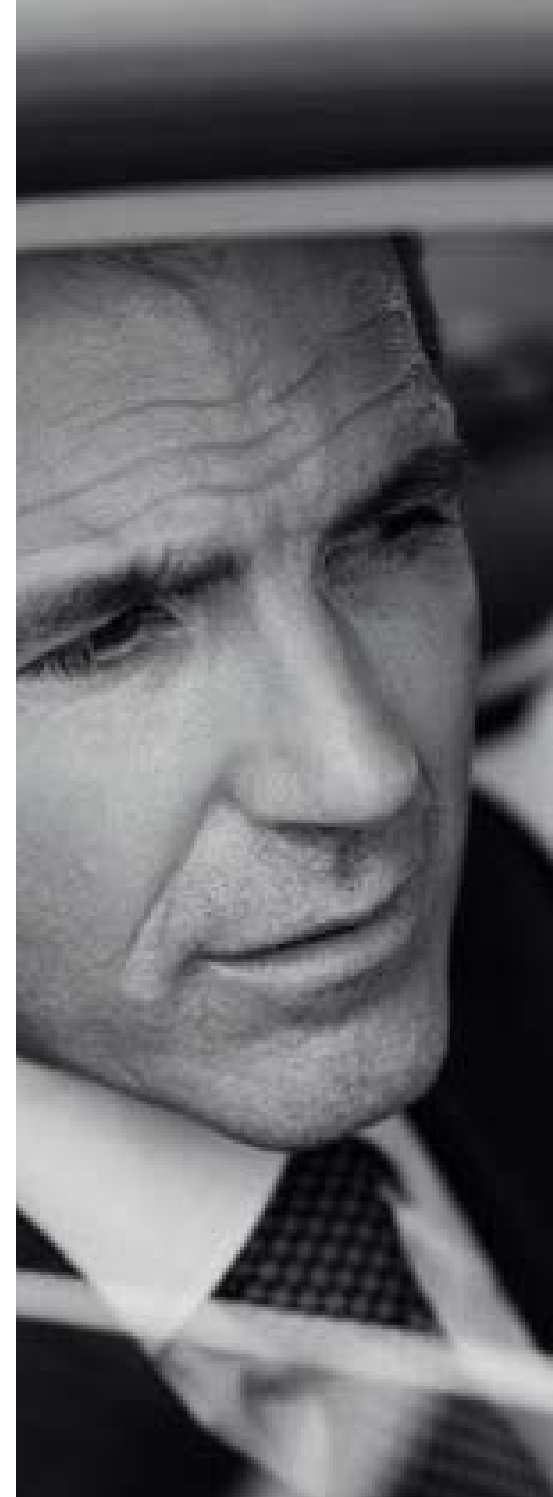



#### Coffre de toit pour skis et bagages

Nouveau design Audi avec aérodynamisme amélioré grâce à sa forme aplatie et sportive ; coffre de toit gris platine avec bande latérale noir brillant et anneaux Audi chromés ; apparence sans rivets et de haute qualité. Verrouillable et ouvrable des deux côtés pour un chargement et un déchargement tout confort. Avec poignée intérieure pour fermer le coffre de toit. Avec système de fixation rapide simple incluant limitation de couple. Position avancée permettant de mieux accéder au coffre. Disponible en 3 tailles : 300 l (photo ci-dessus), 360 l et 405 l. Charge totale admissible de 75 kg (coffre de 360 l/405 l) ou de 60 kg (coffre de 300 l).

#### Audi music interface (seconde monte et câbles adaptateurs)<sup>2</sup>

Permet de brancher différents modèles d'Apple iPod et iPhone et d'autres lecteurs médias dans votre véhicule. Leur commande s'effectue par l'intermédiaire du système d'infodivertissement. Des câbles d'adaptateur supplémentaires sont nécessaires pour raccorder les lecteurs médias proposés dans différentes versions.



#### Siège enfant Audi youngster plus

Très confortable grâce au guide de ceinture intelligent. Le dossier est réglable en hauteur et en largeur. Réglage facile selon la taille de l'enfant grâce à une fenêtre de réglage. Convient aux enfants de 15 à 36 kg (env. 4 à 12 ans). Egalement disponible : le siège enfant Audi pour les enfants de 9 à 18 kg (env. 12 mois à 4 ans) et le siège bébé Audi pour les tout-petits jusqu'à 13 kg (env. 12 mois). Tous les sièges enfants sont proposés dans les couleurs rouge Misano/noir et gris titane/noir. Les tissus employés sont doux pour la peau, respirants, résistants à la lumière, amovibles et lavables, ils sont également certifiés selon l'Oeko-Tex Standard 100. Votre partenaire Audi vous proposera des housses de recharge.

#### Mise à jour du système de navigation<sup>2</sup>

Cartographie avec davantage de contenus tels que de nouvelles routes, points de destinations supplémentaires et restaurants. Pour davantage de confort et une conduite détendue. Notre conseil : profitez de la prochaine révision de votre véhicule pour demander la mise à jour de la navigation.

#### Audi Premium Tracking System<sup>2</sup>

Permet de localiser et de suivre un véhicule volé par GPS/GSM dans 27 pays européens. Avec reconnaissance automatique du conducteur et immobilisation intelligente empêchant le redémarrage.

<sup>1</sup> Veuillez consulter les spécificités concernant les jantes à la page 103. <sup>2</sup> Informations complémentaires auprès de votre partenaire Audi. Vous trouverez les valeurs de consommations et d'émissions CO<sub>2</sub> à partir de la page 100.

Version	A8 3.0 TFSI quattro (228 kW)		A8 4.0 TFSI quattro (320 kW)		A8 3.0 TDI quattro (193 kW) <sup>1</sup>		A8 ultra 3.0 TDI quattro (193 kW) <sup>1</sup>		A8 4.2 TDI quattro (283 kW) <sup>1</sup>	
Type de moteur	6 cylindres essence en V à injection directe d'essence et turbocompresseur mécanique		8 cylindres essence bi-turbo en V avec injection directe d'essence, système Audi valvelift et Audi cylinder on demand		6 cylindres diesel en V avec injection Common Rail et turbo		6 cylindres diesel en V avec injection Common Rail et turbo		8 cylindres diesel en V avec injection Common Rail et turbo	
Cylindrée en cm <sup>3</sup> (soupapes par cylindre)	2 995 (4)		3 993 (4)		2 967 (4)		2 967 (4)		4 134 (4)	
Puissance max. <sup>2</sup> en kW à tr/mn	228/5 200–6 500		320/5 100–6 000		193/4 000–4 250		193/4 000–4 250		283/3 750	
Couple max. en Nm à tr/mn	440/2 900–4 750		600/1 500–5 000		580/1 750–2 500		580/1 750–2 500		850/2 000–2 750	
<b>Transmission</b>										
Mode de transmission	Transmission intégrale perm. quattro®		Transmission intégrale perm. quattro®		Transmission intégrale perm. quattro®		Transmission intégrale perm. quattro®		Transmission intégrale perm. quattro®	
Boîte de vitesses	tiptronic 8 rapports		tiptronic 8 rapports		tiptronic 8 rapports		tiptronic 8 rapports		tiptronic 8 rapports	
<b>Poids/Volumes</b>										
	<b>A8</b>	<b>A8 L</b>	<b>A8</b>	<b>A8 L</b>	<b>A8</b>	<b>A8 L</b>	<b>A8</b>	<b>A8 L</b>	<b>A8</b>	<b>A8 L</b>
Poids à vide <sup>3</sup> en kg	1 905	1 955	1 995	2 050	1 955	2 010	1 955	2 010	2 115	2 170
Poids total autorisé en kg	2 520	2 530	2 570	2 625	2 570	2 585	2 570	2 585	2 705	2 720
Poids sur pavillon/à la flèche autorisé en kg	100/95	100/95	100/95	100/95	100/95	100/95	100/95	100/95	100/95	100/95
Poids remorqué autorisé <sup>4</sup> en kg non freiné	750	750	750	750	750	750	750	750	750	750
pente 12%	2 300	2 300	2 300	2 300	2 200	2 200	2 200	2 200	2 300	2 300
pente 8%	2 300	2 300	2 300	2 300	2 200	2 200	2 200	2 200	2 300	2 300
Volume du réservoir env. en l	82	82	82	82	82	82	82	82	82	82
<b>Performances/Consommations<sup>5</sup></b>										
Vitesse maximale en km/h	250 <sup>6</sup>	250 <sup>6</sup>	250 <sup>6</sup>	250 <sup>6</sup>	250 <sup>6</sup>	250 <sup>6</sup>	250 <sup>6</sup>	250 <sup>6</sup>	250 <sup>6</sup>	250 <sup>6</sup>
Accélération 0–100 km/h en s	5,7	5,9	4,5	4,6	5,9	6,1	5,9	5,9	4,7	4,9
Carburant	Super sans soufre 95 RON <sup>7</sup>		SuperPlus sans soufre 98 RON <sup>8</sup>		Gazole sans soufre <sup>9</sup>		Gazole sans soufre <sup>9</sup>		Gazole sans soufre <sup>9</sup>	
Consommations <sup>10</sup> en l/100 km										
urbaines	10,2–10,0	10,2–10,0	12,8–12,4	12,8–12,5	7,5–7,3	7,7–7,4	7,2 <sup>11</sup>	7,2 <sup>11</sup>	9,7–9,4	9,8–9,5
routières	6,4–6,2	6,5–6,2	7,2–6,9	7,3–7,0	5,1–4,9	5,2–4,9	4,8 <sup>11</sup>	4,8 <sup>11</sup>	6,2–6,0	6,2–6,0
mixtes	7,8–7,6	7,9–7,6	9,3–8,9	9,3–9,0	6,0–5,8	6,1–5,8	5,7 <sup>11</sup>	5,7 <sup>11</sup>	7,5–7,2	7,5–7,3
Emissions CO <sub>2</sub> <sup>10</sup> en g/km										
urbaines	231–226	232–227	295–285	296–286	197–191	202–194	189 <sup>11</sup>	189 <sup>11</sup>	255–248	256–249
routières	147–142	147–143	167–160	168–161	134–128	137–129	126 <sup>11</sup>	126 <sup>11</sup>	162–156	163–157
mixtes	178–173	179–174	214–206	215–207	157–151	161–153	149 <sup>11</sup>	149 <sup>11</sup>	196–189	197–190
Norme de dépollution	EU6	EU6	EU6	EU6	EU6	EU6	EU6	EU6	EU6	EU6



Version	A8 L W12 6.3 FSI quattro (368 kW)	S8 4.0 TFSI quattro (382 kW)
Type de moteur	12 cylindres essence en W à injection directe d'essence et Audi cylinder on demand	8 cylindres essence bi-turbo en V avec injection directe d'essence, système Audi valvelift et Audi cylinder on demand
Cylindrée en cm <sup>3</sup> (soupapes par cylindre)	6 299 (4)	3 993 (4)
Puissance max. <sup>1</sup> en kW à tr/mn	368/6 200	382/5 800
Couple max. en Nm à tr/mn	625/4 750	650/1 700-5 500
<b>Transmission</b>		
Mode de transmission	Transmission intégrale perm. quattro®	Transmission intégrale perm. quattro®
Boîte de vitesses	tiptronic 8 rapports	tiptronic 8 rapports
<b>Poids/Volumes</b>		
Poids à vide <sup>3</sup> en kg	2 150	2 065
Poids total autorisé en kg	2 675	2 590
Poids sur pavillon/ à la flèche autorisé en kg	100/95	100/95
Poids remorqué autorisé <sup>4</sup> en kg non freiné pente 12 %	750 2 300	750 2 300
pente 8 %	2 300	2 300
Volume du réservoir env. en l	82	82
<b>Performances/Consommations<sup>5</sup></b>		
Vitesse maximale en km/h	250 <sup>6</sup>	250 <sup>6</sup>
Accélération 0-100 km/h en s	4,6	4,1
Carburant	Super sans soufre 95 RON <sup>7</sup>	SuperPlus sans soufre 98 RON <sup>8</sup>
Consommations <sup>10</sup> en l/100 km		
urbaines	15,6-15,3	13,3-13,2
routières	8,6-8,4	7,4-7,2
mixtes	11,2-11,0	9,6-9,4
Emissions CO <sub>2</sub> <sup>10</sup> en g/km		
urbaines	359-354	306-302
routières	200-195	170-166
mixtes	259-254	220-216
Norme de dépollution	EU6	EU6

Version	A8 hybrid/A8 L hybrid (155 kW)	
Type de moteur	4 cylindres essence en ligne à injection directe d'essence avec turbo et système Audi valvelift	
Cylindrée en cm <sup>3</sup> (soupapes par cylindre)	1 984 (4)	
Puissance max. <sup>1</sup> en kW à tr/mn	155/4 200–6 000	
Couple max. en Nm à tr/mn	350/1 500–4 200	
<b>Propulsion hybride</b>		
Puissance électrique en kW	40 <sup>12</sup>	
Puissance du système en kW	180 <sup>12</sup>	
Couple total en Nm	480 <sup>12</sup>	
Type de batterie	Système de batterie lithium-ion	
Valeur énergétique de la batterie en kWh	1,25	
<b>Transmission</b>		
Mode de transmission	Traction avant	
Boîte de vitesses	tiptronic 8 rapports avec moteur électrique intégré	
<b>Poids/Volumes</b>		
Poids à vide <sup>3</sup> en kg	A8 hybrid	A8 L hybrid
Poids total autorisé en kg	1 945	1 995
Poids sur pavillon/ à la flèche autorisé en kg	2 510	2 520
Poids sur pavillon/ à la flèche autorisé en kg	100/-	100/-
Poids remorqué autorisé <sup>4</sup> en kg non freiné pente 12 %	-	-
pente 8 %	-	-
Volume du réservoir env. en l	78	78

Version	A8 hybrid/A8 L hybrid (155 kW)	
<b>Performances/ Consommations<sup>5</sup></b>		
Vitesse maximale en km/h	A8 hybrid	A8 L hybrid
Accélération 0–100 km/h en s	235	228
Carburant	7,7	7,9
Consommations <sup>10</sup> en l/100 km	Super sans soufre 95 RON <sup>7</sup>	
urbaines	6,2–6,0	6,3 <sup>11</sup>
routières	6,6–6,2	6,5–6,4
mixtes	6,3–6,2	6,4–6,3
Emissions CO <sub>2</sub> <sup>10</sup> en g/km		
urbaines	142–136	145–144
routières	152–144	150–148
mixtes	146–143	148–146
Norme de dépollution	EU6	EU6

## Observations















- <sup>1</sup> Remplissage du réservoir AdBlue séparé selon l’affichage sur l’écran de l’instrument combiné. Il est conseillé de remplir le réservoir AdBlue chez le partenaire Audi.
- <sup>2</sup> La valeur indiquée a été obtenue à l’aide des méthodes de mesure prescrites (ONU R.85 dans la rédaction actuellement en vigueur).
- <sup>3</sup> Poids à vide avec conducteur (75 kg) et réservoir de carburant rempli à 90 %, obtenu suivant le Règlement (UE) n° 1230/2012 dans la rédaction actuellement en vigueur. Les équipements en option peuvent augmenter le poids à vide ainsi que le Cx du véhicule et réduire d’autant sa charge utile et sa vitesse maximale.
- <sup>4</sup> La puissance du moteur diminue avec l’altitude. Il faut par conséquent réduire de 10 % le poids total avec remorque (poids remorqué autorisé + poids total autorisé du véhicule tracteur) à partir de 1 000 m au-dessus du niveau de la mer puis à chaque nouveau palier de 1 000 m. Valeur du poids remorqué autorisé avec crochet d’attelage monté en usine. En cas d’utilisation commerciale du véhicule avec crochet d’attelage, un appareil de contrôle prescrit par la CEE peut s’avérer nécessaire sous certaines conditions.
- <sup>5</sup> Indications sur les consommations de carburant et les émissions de CO<sub>2</sub> sous forme de fourchettes en fonction des pneus et jantes utilisés.
- <sup>6</sup> Limitée.
- <sup>7</sup> Utilisation recommandée du carburant sans plomb Super sans soufre 95 RON suivant DIN EN 228. A défaut : carburant sans plomb essence ordinaire sans soufre 91 RON suivant DIN EN 228 avec une légère réduction de puissance. Du carburant sans plomb 95 RON avec une teneur en éthanol maximale de 10 % (E10) peut également être utilisé. Les valeurs de consommations se basent sur l’utilisation d’un carburant 95 RON suivant 692/2008/CE.
- <sup>8</sup> Utilisation recommandée du carburant sans plomb SuperPlus sans soufre 98 RON suivant DIN EN 228. A défaut : carburant sans plomb essence Super sans soufre 95 RON suivant DIN EN 228 avec une légère réduction de puissance. Du carburant sans plomb 95 RON avec une teneur en éthanol maximale de 10 % (E10) peut également être utilisé. Les valeurs de consommations se basent sur l’utilisation d’un carburant 95 RON suivant 692/2008/CE.
- <sup>9</sup> Utilisation recommandée de gazole sans soufre suivant DIN EN 590. A défaut : gazole suivant DIN EN 590.
- <sup>10</sup> Les valeurs indiquées ont été obtenues à l’aide des méthodes de mesure prescrites. Les valeurs ne se rapportent pas à un véhicule en particulier et ne font pas partie de l’offre, elles servent seulement à comparer les différents modèles de véhicules.
- <sup>11</sup> La consommation et les émissions de CO<sub>2</sub> d’un véhicule ainsi que les écarts par rapport aux valeurs indiquées ne dépendent pas seulement d’une utilisation efficace du carburant, mais sont également influencés par le comportement routier et d’autres facteurs non techniques. Le CO<sub>2</sub> est le gaz à effet de serre qui contribue le plus au réchauffement climatique.
- <sup>12</sup> Momentanée.

## Remarque importante

**Spécificités des jantes** : les jantes en aluminium polies brillant, polies ou partiellement polies ne doivent pas être montées dans des conditions hivernales. Pour des raisons techniques, la surface de ces jantes ne jouit pas d’une protection suffisante contre la corrosion et risque à longue échéance de subir des dommages dus au sel d’épandage ou autres produits.

## Classification des caractéristiques des pneus

Vous trouverez dans le tableau différentes dimensions de pneus pour l’Audi A8, A8 hybrid, A8 L, A8 L hybrid, A8 L W12 et Audi S8 ainsi que leurs valeurs au niveau de la classe d’efficacité en carburant, de la classe d’adhérence sur sol mouillé et de la classe de bruit de roulement externe.

	Dimensions de pneus	Classe d’efficacité en carburant	Classe d’adhérence sur sol mouillé	Classe de bruit de roulement externe
Pneus été	235/60 R 17	F-E	B	71 
	235/55 R 18	E-C	C-B	72-68  - 
	255/45 R 19	E	C-B	73-68  - 
	265/40 R 20	E-C	B	74-71  - 
	265/35 R 21	E	B	73 
Pneus hiver	275/35 R 21	F-E	B	73-71 
	235/60 R 17	F-E	E	73-72  - 
	235/55 R 18	E-C	C-B	72-70 
	235/50 R 19	E	C	69 
	265/40 R 20	E	C	70 

La commande d’un pneu en particulier n’est pas possible.

Votre partenaire Audi vous renseignera sur l’offre de pneus spécifique à votre pays.

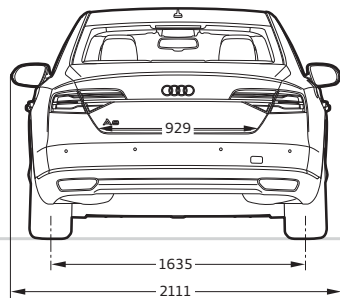
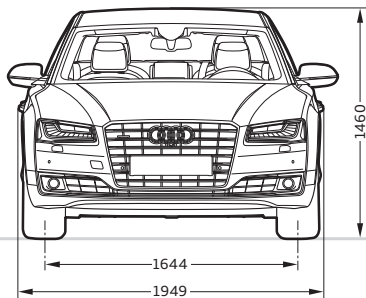
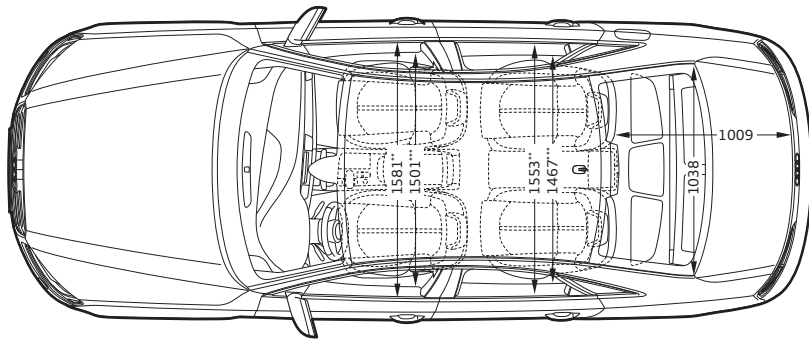
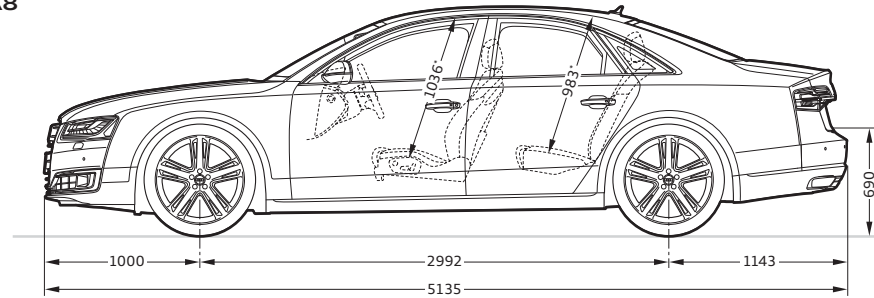

## Audi A8

**Dimensions en millimètres.**

Dimensions pour poids à vide. Garde au sol avec charge utile maximale.

Volume du coffre : 520 l sur l'A8 et 335 l sur l'A8 hybrid. Le volume utile du coffre peut être réduit en raison des équipements en option.

Les versions diesel avec réservoir AdBlue disposent d'un volume de coffre réduit de 30 l.

Diamètre de braquage env. 12,3 m.

\* Espace max. au-dessus de la tête, selon équipements. \*\* Largeur aux coudes. \*\*\* Largeur aux épaules.

## Audi A8 L/A8 L W12

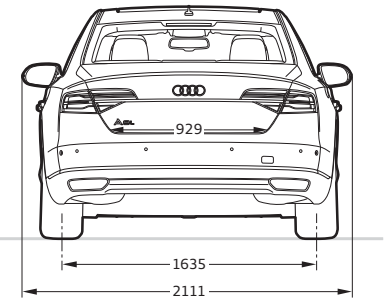
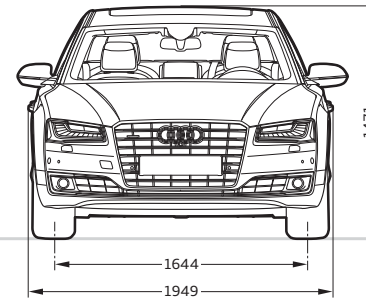
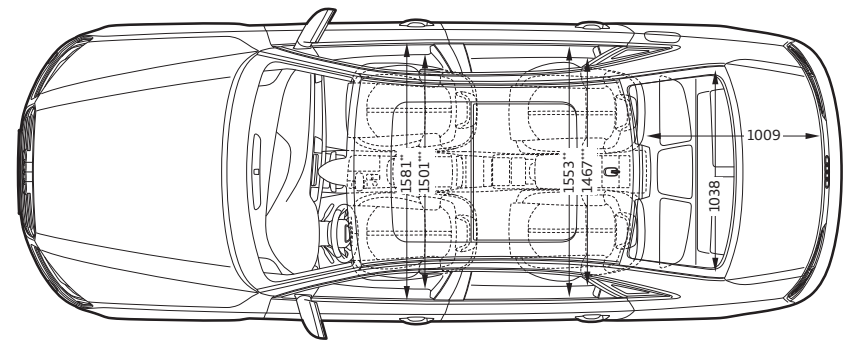
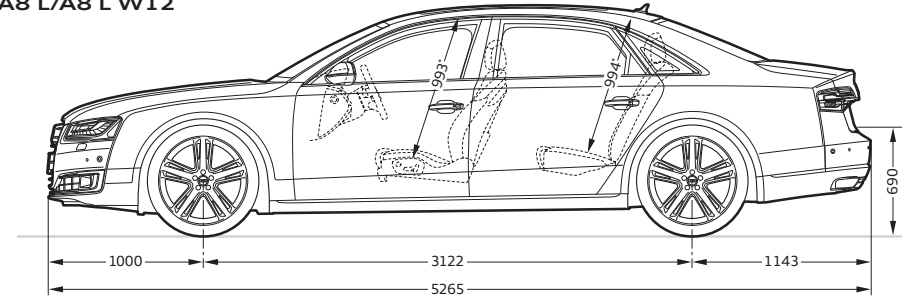
**Dimensions en millimètres.**

Dimensions pour poids à vide. Garde au sol avec charge utile maximale.

Volume du coffre : 520 l sur l'A8 L/A8 L W12 et 335 l sur l'A8 L hybrid. Le volume utile du coffre peut être réduit en raison des équipements en option.

Les versions diesel avec réservoir AdBlue disposent d'un volume de coffre réduit de 30 l.

Diamètre de braquage env. 12,7 m.

\* Espace max. au-dessus de la tête, selon équipements. \*\* Largeur aux coudes. \*\*\* Largeur aux épaules.

## Audi S8

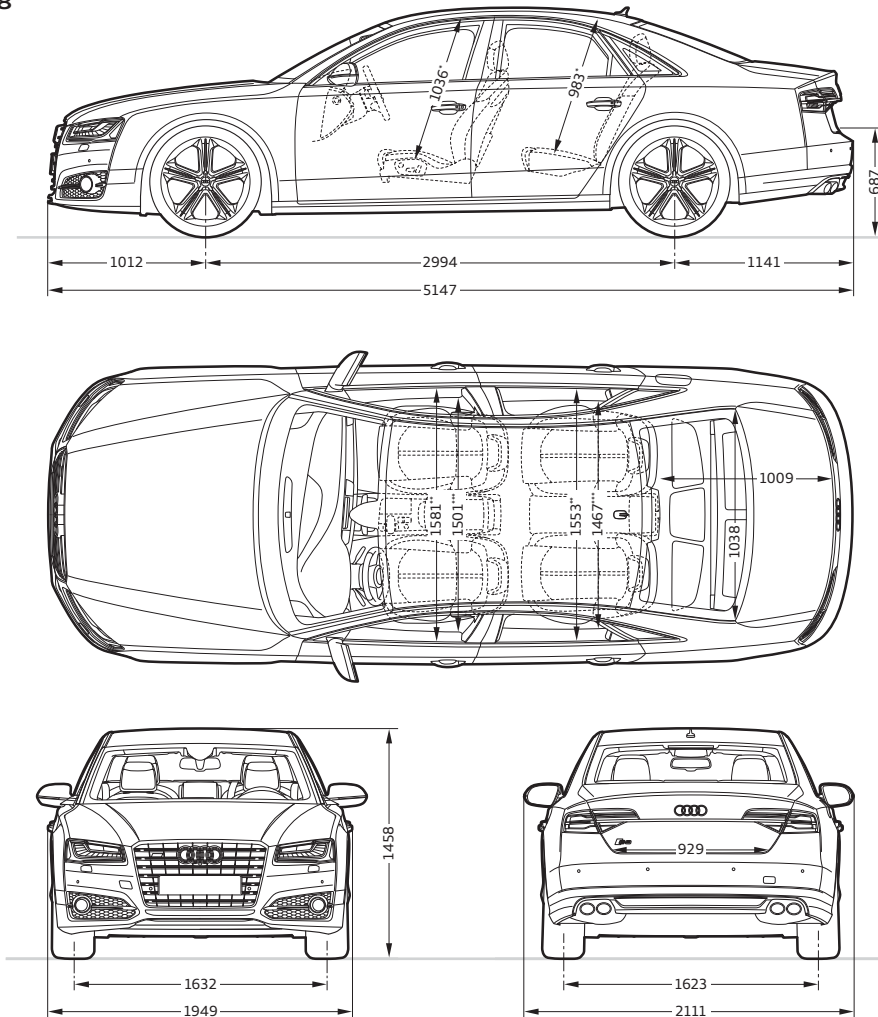

Équipement du modèle Audi A8 représenté (p. 4-13) :

Peinture : argent fleuret métal

Jantes : en aluminium coulé style 10 branches en étoile

Sellerie : cuir Valcona beige Atlas

Applications décoratives : application supérieure en peuplier veiné brun argenté ; application inférieure en noir laqué ; style aluminium étendu à l'intérieur

Équipement du modèle Audi A8 L représenté (p. 14-17) :

Peinture : gris oolong métal

Jantes : en aluminium forgé style 10 branches parallèles, partiellement polies<sup>5</sup>

Sellerie : cuir Unikat brun muscade

Applications décoratives : application supérieure en ronce de noyer brun foncé ; application inférieure en aluminium brossé argent

Équipement du modèle Audi A8 L W12 représenté (p. 18-23) :

Peinture : noir mythic métal

Jantes : en aluminium forgé style 15 branches structurées, polies haute brillance<sup>5</sup>

Sellerie : cuir Valcona beige satin

Applications décoratives : application supérieure en frêne veiné brun doré ; application inférieure en aluminium brossé argent ; style aluminium étendu à l'intérieur

Équipement du modèle Audi S8 représenté (p. 24-31) :

Peinture : gris Daytona nacré

Jantes : en aluminium coulé style 5 branches triples (style S)

Selleries : cuir Valcona brun Vermont/gris granit (Audi design selection)

Applications décoratives : application supérieure en carbone cuivré ; application inférieure en aluminium brossé argent ; style aluminium étendu à l'intérieur ; ciel de pavillon et plage arrière en Alcantara noir

### Dimensions en millimètres.

Dimensions pour poids à vide. Garde au sol avec charge utile maximale.

Volume du coffre 520 l. Le volume utile du coffre peut être réduit en raison des équipements en option.

Diamètre de braquage env. 12,7 m.

\* Espace max. au-dessus de la tête, selon équipements. \*\* Largeur aux coudes. \*\*\* Largeur aux épaules.

<sup>1</sup> De série sur 4.0 TFSI quattro. <sup>2</sup> Technologie hybride. <sup>3</sup> Uniquement pour 4.0 TFSI quattro.

<sup>4</sup> Uniquement pour les versions TDI. <sup>5</sup> Veuillez consulter les spécificités concernant les jantes à la page 103.

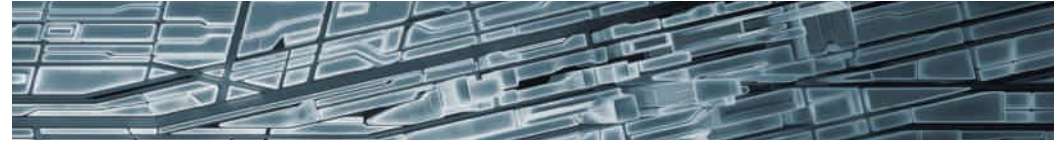

# Découvrez



## Expérience Audi

La fascination Audi a plusieurs facettes. L'Audi City Berlin, l'Audi City London et l'Audi City Peking vous proposent par exemple un accès numérique à tous les modèles en grandeur nature et en temps réel. Visiter l'un des grands salons automobiles vaut également le détour. Audi y présente toujours ses nouveaux modèles et vous invite à une vision de l'avenir conçu sous le signe du « Vorsprung durch Technik » (L'avancée par la technologie). Pour connaître la manière dont Audi met en œuvre aujourd'hui ce concept, vous trouverez un aperçu fascinant dans les microsites « Vorsprung durch Technik » sur [www.audi.fr](http://www.audi.fr). Cependant, un regard sur le passé peut se révéler tout aussi enrichissant : dans le musée Audi museum mobile à Ingolstadt, l'histoire côtoie la haute technologie. Vous pouvez admirer au total 130 modèles

historiques d'exposition et des formes de présentations modernes en parfaite symbiose. Par ailleurs, l'Audi driving experience vous offre des expériences de conduite passionnantes et variées avec des modèles Audi modernes. Le plaisir de conduite pur est combiné ici à des effets d'apprentissage précieux. Une équipe composée d'instructeurs spécialement formés et hautement qualifiés vous aide à optimiser vos compétences de conduite en vous apportant des conseils pratiques. L'Audi driving experience center vous accueille également depuis peu à Neuburg, près d'Ingolstadt. Il comprend un circuit de 3,4 km de longueur maximale avec des combinaisons de virages rudes, un espace dynamique de 30 000 m<sup>2</sup> ainsi qu'un parcours offroad pour les modèles Q.

